

# WB054

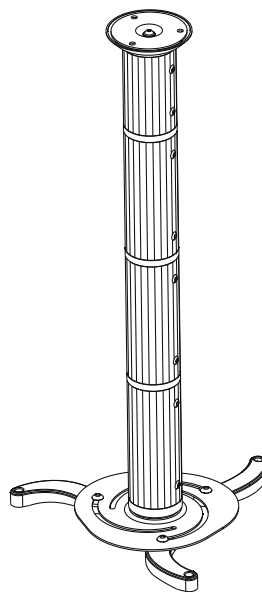

**PROJECTOR CEILING MOUNT  
SUPPORT DE MONTAGE POUR PROJECTEUR  
PLAFONDBEUGEL VOOR BEAMERS EN PROJECTORS  
SOPORTE DE TECHO PARA PROYECTORES  
DECKENHALTERUNG FÜR PROJEKTOREN  
SUPORE DE PROJETO PARA MONTAGEM NO TETO  
UCHWYT SUFITOWY DO PROJEKTORA**

**INSTALLATION MANUAL  
MANUEL D'INSTALLATION  
INSTALLATIEHANDLEIDING  
MANUAL DE INSTALACIÓN  
INSTALLATIONSANLEITUNG  
MANUAL DE INSTALAÇÃO  
INSTRUKCJA MONTAŻU**



**CAUTION:** Do not exceed the maximum listed weight capacity. Serious injury or property damage may occur.

**ATTENTION:** Ne dépassez pas la capacité de charge maximale. Cela pourrait occasionner des blessures graves ou des dommages matériels.

**OPGELET:** Zorg ervoor dat u het toegelaten maximumgewicht niet overschrijdt. Dit kan ernstige verwondingen of schade veroorzaken.

**ADVERTENCIA:** No sobrepase nunca la capacidad máxima de carga. Esto podría causar daños o lesiones graves.

**ACHTUNG:** Überschreiten Sie nie die max. Tragkraft. Dies kann zu ernsthaften Verletzungen und/oder Beschädigungen am Gerät führen.

**ATENÇÃO:** Não exceder o peso máximo recomendado. Podem ocorrer acidentes ou danos graves.

**UWAGA:** Nie przekraczać maksymalnej dopuszczalnej masy. Może to prowadzić do poważnych obrażeń lub uszkodzenia mienia.





### **⚠ WARNING: Read the entire instruction manual before you start installation and assembly.**

- Do not begin the installation until you have read and understood the instructions and warnings contained in this installation sheet. If you have any questions regarding any of the instructions or warnings, please contact your local distributor.
- This mounting bracket was designed to be installed and utilized ONLY as specified in this manual. Improper installation of this product may cause damage or serious injury.
- This product should only be installed by someone of good mechanical ability, with basic building experience and a full understanding of these instructions.
- Make sure that the supporting surface will safely support the combined load of the equipment and all attached hardware and components.
- Always use an assistant or mechanical lifting equipment to safely lift and position equipment.
- Tighten screws firmly, but do not overtighten. Overtightening can damage the items, greatly reducing their holding power.
- This product is intended for indoor use only. Using this product outdoors could lead to product failure and personal injury.

### **⚠ AVERTISSEMENT: Lisez toutes les instructions de ce mode d'emploi avant d'installer et d'utiliser l'appareil.**

- N'installez pas l'appareil avant d'avoir lu et compris les instructions et les avertissements dans ce mode d'emploi. En cas de questions concernant les instructions ou les mises en garde, contactez votre distributeur local.
- Ce support de montage a été conçu pour être monté et utilisé SEULEMENT comme indiqué dans ce mode d'emploi. Une installation incorrecte du produit peut causer des dégâts matériels ou des blessures graves.
- L'installation doit être effectuée seulement par du personnel qualifié, avec une expérience de base en construction et une compréhension approfondie de ce mode d'emploi.
- Pour un montage en sécurité, assurez-vous que le mur/le plafond peut supporter le poids du support et l'appareil.
- Faites-vous toujours aider ou utilisez un équipement de levage mécanique pour soulever et positionner l'équipement en sécurité.
- Serrez fermement les vis, mais pas à l'excès. Un serrage excessif peut endommager les vis, réduisant fortement leur résistance.
- Ce produit est destiné à un usage intérieur seulement. Ne l'utilisez pas à l'extérieur parce que cela pourrait entraîner une défaillance du produit et des blessures physiques.

### **⚠ WAARSCHUWING: Lees de handleiding helemaal door voordat u met de installatie en montage begint**

- Voor u aan de installatie begint, zorg ervoor dat u de instructies en waarschuwingen beschreven in deze handleiding hebt gelezen en begrepen. Indien u vragen hebt over de montage of instructies, neem dan contact op met uw plaatselijke verdeler.
- Deze montagebeugel is ENKEL geschikt voor montage en gebruik zoals beschreven in deze handleiding. Een onjuiste montage kan schade aan het product of ernstige letsels veroorzaken.
- Dit product mag alleen worden geïnstalleerd door iemand met een degelijke mechanische kennis, die ervaring heeft met algemene bouw en die deze instructies volledig begrijpt.
- Controleer of het oppervlak waaraan de houder bevestigd is, het gewicht van de beugel en het toestel veilig kan dragen.
- Maak altijd gebruik van een assistent of een mechanisch liftapparaat om de apparatuur op een veilige manier op te tillen en te positioneren.
- Draai de schroeven stevig vast, maar niet te strak. Het te strak vastdraaien van de schroeven kan ervoor zorgen dat ze beschadigd raken, waardoor hun draagkracht enorm kan worden gereduceerd.
- Dit product is alleen bedoeld voor gebruik binnenshuis. Het gebruik van dit product buitenshuis zou kunnen leiden tot falen van het product en persoonlijke verwondingen.

### **⚠ ADVERTENCIA: Lea todas las instrucciones de este manual del usuario antes de instalar o utilizar el aparato.**

- No instale el producto antes de haber leído y comprendido las instrucciones y advertencias que contiene este manual. Contacte con su distribuidor local si tiene preguntas sobre las instrucciones o las medidas de seguridad.
- Este soporte ha sido diseñado para ser instalado y utilizado SOLO como se ha descrito en este manual. Una instalación incorrecta podría causar daños o lesiones graves.
- La instalación sólo debe hacerla un técnico adecuado con buena habilidad mecánica, alguna experiencia en construcción y que comprenda estas instrucciones.
- Asegúrese de que la superficie pueda soportar el peso del soporte y el proyector.
- Pida ayuda a otra persona para realizar el montaje o utilice un sistema de elevación.
- Apriete bien los tornillos pero no demasiado. Bisto podría causar una disminución de la potencia de agarre.
- Este producto sólo es apto para el uso en interiores. Utilizar el producto en exteriores podría causar daños y lesiones graves.

### **⚠ ACHTUNG: Lesen Sie diese Bedienungsanleitung vor Montage und Inbetriebnahme sorgfältig durch.**

- Bevor Sie mit der Installation beginnen, vergewissern Sie sich, dass Sie die Anleitung und die Sicherheitshinweise und Anweisungen in dieser Anleitung gelesen und verstanden haben. Sollten Sie noch Fragen über die Montage oder die Hinweise haben, wenden Sie sich an Ihren Händler.
- Diese Halterung eignet sich NUR für eine Montage wie beschrieben in dieser Anleitung. Eine ungeeignete Installation kann zu ernsthaften Verletzungen und/oder Beschädigungen am Gerät führen.
- Dieses Produkt sollte nur von einer Person mit handwerklichen Fähigkeiten und grundlegender Kenntnis und Erfahrung im Zusammenbau montiert werden.
- Beachten Sie, dass die Oberfläche, auf der die Halterung verankert ist, die Gesamtlast des Geräts und aller daran angeschlossenen Komponenten sicher tragen kann.
- Für eine gefahrlose Montage sind beim Heben und Positionieren zwei Personen notwendig oder verwenden Sie ein mechanisches Hebesystem.
- Ziehen Sie alle verwendeten Schrauben fest an, aber überdrehen Sie nicht. Dies kann die Komponenten beschädigen und die Haltekraft erheblich beeinträchtigen.
- Das Gerät eignet sich nur für die Anwendung im Innenbereich. Verwenden Sie das Gerät im Außenbereich, dann kann dies zu ernsthaften Verletzungen und/oder Beschädigungen am Gerät führen.

### **⚠ ADVERTÊNCIA: Leia atentamente o manual de instruções antes de proceder à montagem e instalação.**

- Não proceda à instalação sem antes ler atentamente todas as instruções e advertências referidas nesta folha. Caso tenha alguma dúvida relacionada com as instruções ou advertências, por favor contacte com o seu distribuidor local.
- Este suporte foi concebido para ser utilizado APENAS como é indicado neste manual. Uma instalação incorreta do produto pode provocar danos graves.
- Este produto só deverá ser instalado por técnicos qualificados, com experiência básica em termos de construção e bom entendimento destas instruções.
- Certifique-se de que a superfície de suporte é suficientemente resistente para suportar o peso combinado do equipamento bem como de todo o hardware e componentes.
- Recorrer sempre a um ajudante ou a um elevador mecânico para levantar e posicionar o equipamento em segurança.
- Aperte os parafusos com firmeza, mas não excessivamente. O aperto excessivo pode provocar danos e reduzir bastante o seu poder de sustentação.
- Este produto é indicado apenas para interiores. Usar o produto no exterior pode levar a falhas de funcionamento e danos pessoais.





### ⚠ UWAGA: Przed przystąpieniem do montażu należy dokładnie przeczytać całą instrukcję obsługi.

- Do montażu można przystąpić dopiero po zapoznaniu się z instrukcją obsługi i ostrzeżeniami podanymi w niniejszej karcie montażu. W przypadku pytań dotyczących instrukcji lub ostrzeżeń należy skontaktować się z lokalnym dystrybutorem.
- Uchwyt jest przeznaczony do montażu i użytkowania WYŁĄCZNIE zgodnie z opisem w niniejszej instrukcji. Nieprawidłowy montaż produktu może być przyczyną poważnych obrażeń lub uszkodzenia mienia.

- Produkt powinien być montowany wyłącznie przez wykwalifikowaną osobę posiadającą odpowiednie umiejętności w zakresie mechaniki, znającą konstrukcję budynku oraz zaznajomioną z niniejszą instrukcją.
- Należy upewnić się, że powierzchnia nośna utrzyma łączne obciążenie uchwytu wraz z podłączonymi do niego urządzeniami i podzespołami.
- Aby podnieść i umieścić urządzenie w miejscu, należy skorzystać z pomocy drugiej

- osoby lub użyć sprzętu podnoszącego.
- Śruby należy dokręcić solidnie, ale nie zbyt mocno. Zbyt mocne dokręcenie może doprowadzić do zniszczenia lub osłabienia gwintu.
- Niniejszy produkt jest przeznaczony wyłącznie do użytku wewnątrz pomieszczeń. Używanie produktu na zewnątrz może prowadzić do jego uszkodzenia i obrażeń ciała.

### Component Checklist - Liste de composants - Overzicht onderdelen - Lista de componentes - Stückliste Lista de componentes - Lista kontrolna wyposażenia

**EN IMPORTANT:** Ensure that you have received all parts according to the component checklist prior to installing. If any parts are missing or faulty, contact your local distributor for a replacement.

**FR IMPORTANT :** Assurez-vous d'avoir reçu toutes les pièces affichées sur la liste de composants avant l'installation. Si une pièce s'avère manquante ou endommagée, contactez votre distributeur local.

**NL BELANGRIJK:** Controleer vóór de montage of u alle onderdelen hebt ontvangen. Ontbrek

er een onderdeel of is er iets defect, contacteer dan uw verdeler.

**ES IMPORTANTE:** Asegúrese de haber recibido todas las piezas antes de la instalación. Si faltara alguna pieza o si alguna estuviera en mal estado, póngase en contacto con su distribuidor local.

**DE WICHTIG:** Kontrollieren Sie die gelieferten Teile vor der Installation auf Vollständigkeit. Sollten Teile fehlen oder defekt sein, dann wenden Sie sich an Ihren Fachhändler.

**PT IMPORTANTE:** Certifique-se de que recebeu todas as peças verificando a lista de componentes antes de proceder à instalação. Se faltar alguma peça, contacte com o seu distribuidor local.

**PL WAŻNE:** Przed montażem należy upewnić się, że w zestawie znajdują się wszystkie elementy wymienione na liście kontrolnej. Jeżeli brakuje jakiegokolwiek części lub są one uszkodzone, należy skontaktować się z lokalnym dystrybutorem w celu wymiany.

**A - 1X** ceiling plate  
plaque de plafond - plafondplaat - placa  
Deckenplatte - placa de teto - płyta sufitowa

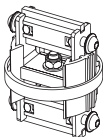

**D - 3X** pivot bracket - support pivotant  
draaibeugel - soporte giratorio -  
Schwenhalterung - suportate articulată  
uchwyty obrotowy

**B - 1X** projector plate - plaque de projecteur  
projectorplaat - placa del proyector - Platte für den Projektor  
armadura do projetor - płyta projektora

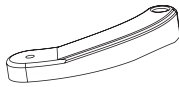
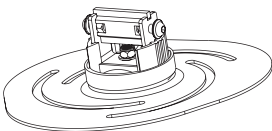

**E - 3X** mounting leg - pied de montage  
montagevoet - pie de montage - Montagefuß  
perna de montagem - ramię montażowe

**C - 1X** decorative cover - plaque décorative  
sierplaatje - cubierta decorativa - dekorative Abdeckung  
capa decorativa - osłona dekoracyjna

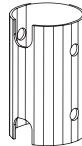

**F - 1X** top pipe - tube supérieur  
bovenbuis - tubo superior  
oberes Rohr - tubo superior  
łącznik gorny

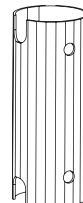

**G - 3X** extension pipe  
tube de rallonge - verlängerbuis - tubo  
de extensión - Verlängerungsrohr  
tubo extensivel - łącznik

### Package M - Emballage M - Verpakking M - El embalaje M incluye Lieferumfang der M-Packung - Embalagem M - Opakowanie M



**M4x14 (x4)** M-A    **M5x20 (x3)** M-B    **M6x12 (x3)** M-C



**M-D (x1)** Allen key - clé à six pans  
inbussleutel - llave Allen - Innensechskantschlüssel  
chawe Allen - klucz imbusowy

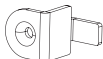

**M-E (x3)**  
adapter bracket  
adaptateur de support  
bevestigingsadapter  
soporte adaptador  
Adapterhalter - adaptador  
de suporte - zaczepek



**M-F (x3)**  
M6 washer - rondelle M6  
M6-dichtingsring  
arandela M6  
M6-Unterlegscheibe  
anilha M6  
podkładka M6



**M-G (x2)**  
adapter bracket  
adaptateur de support  
bevestigingsadapter  
soporte adaptador  
Adapterhalter - adaptador de  
suporte - zaczepek



**M-H (x6)**  
spacer - entretoise  
afstandsbus  
separador  
Abstandsbolzen  
separador  
element dystansowy



**ST6, 3x50 (x3)** W-A

**W-B (x3)** concrete anchor  
cheville d'ancrage - betonplug  
anclaje para concreto - Betondübel  
buchsa para cemento  
kolek rozporowy



**W-C (x6)** D6 washer  
rondelle D6 - dichtingsring D6  
arandela D6 - Dichtungsring D6  
anilhas D6 - podkładka D6

### Mounting hardware (not incl.) Matériel de montage (non incl.) Montagemateriaal (niet meegelev.) Material de montaje (no incl.) Befestigungsmaterial (nicht mitgeliefert) Acessórios de montagem (não incl.) Elementy montażowe (brak w zestawie)



**1a. Wood ceiling mounting - Montage au plafond en bois - Montage aan een houten plafond - Montaje en un techo de madera - Montage an einer Holzdecke - Montagem em teto de madeira - Montaż na sufitach drewnianych**

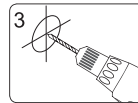
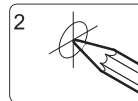
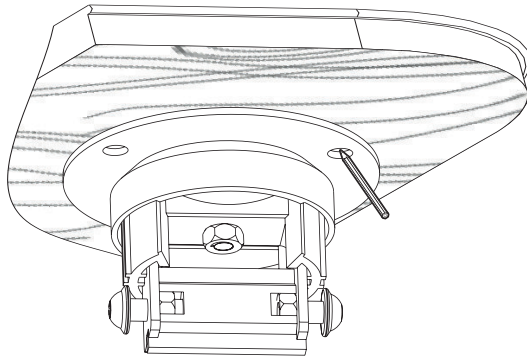
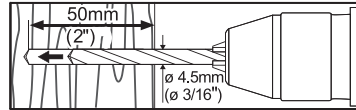

- Find and mark the exact location of mounting holes. Drill pilot holes. Screw the ceiling plate onto the ceiling.
- Localisez et marquez l'emplacement exact des trous de montage. Forez des avant-trous. Fixez la plaque au plafond.
- Bepaal en markeer de exacte plaats van de montagegaten. Boor gaten voor. Bevestig de plafondplaat aan het plafond.
- Marque la posición exacta de los agujeros de montaje. Taladre los agujeros. Fije la placa al techo.
- Markieren Sie die genaue Position der Montagelöcher. Bohren Sie die Löcher. Befestigen Sie die Deckenplatte an der Decke.
- Marque a localização exata dos furos de montagem. Faça a furação. Aparafuse a placa ao teto.
- Znaleźć i oznaczyć właściwe umiejscowienie otworów montażowych. Nawiercić otwory prowadzące. Przykręcić płytę sufitową do sufitu.

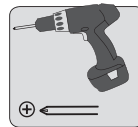
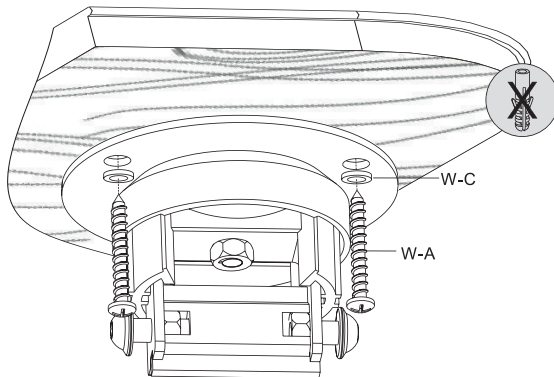

**⚠ WARNING**

- Installers are responsible for providing hardware for other types of mounting situations.
- The installer must verify that the supporting surface will safely support the combined load of the equipment and all attached hardware and components.

**⚠ AVERTISSEMENT**

- Les installateurs sont responsables de fournir le matériel pour d'autres types de montage.
- Pour un montage en sécurité, les installateurs doivent s'assurer que le mur/plafond peut supporter le poids du support et l'appareil.

**⚠ WAARSCHUWING**

- De installateur moet zelf geschikt bevestigingsmateriaal leveren bij een ander type montageondergrond.
- De installateur moet controleren of het oppervlak waaraan de houder bevestigd is, de gecombineerde belasting van de apparatuur en alle daaraan bevestigde componenten veilig kan dragen.

**⚠ ADVERTENCIA**

- Es responsabilidad del instalador utilizar los tornillos adecuados para otros tipos de paredes.
- Es responsabilidad del instalador garantizar la capacidad de la estructura de soporte y controlar si puede sostener el peso del soporte y la pantalla.

**⚠ ACHTUNG**

- Bei abweichendem Montageuntergrund muss der Installateur selbst das geeignete Befestigungsmaterial liefern.
- Der Installateur muss darauf achten, dass die Oberfläche, auf der die Halterung verankert ist, die Gesamtlast des Gerätes und aller daran angeschlossenen Komponenten sicher tragen kann.

**⚠ ADVERTÊNCIA**

- O instalador é responsável pelo fornecimento dos acessórios adequados a outros tipos de montagem.
- O instalador deve certificar-se de que a superfície de apoio suporta o peso combinado do equipamento bem como de todos os acessórios e componentes.

**⚠ UWAGA**

- Jeżeli wymagany jest inny typ montażu niż opisany, wówczas instalator odpowiada za dostarczenie potrzebnego sprzętu.
- Instalator winien upewnić się, że powierzchnia nośna utrzyma łączne obciążenie uchwytu wraz z podłączonymi urządzeniami i podzespołami.

**1b. Solid brick and concrete mounting - Montage sur briques ou béton - Montage op baksteen en beton - Montaje en un techo de ladrillos u hormigón - Montage an einer Beton- oder Steindecke - Montagem em tijolo ou bloco de cimento - Montaż na suficie betonowym lub ceglany**

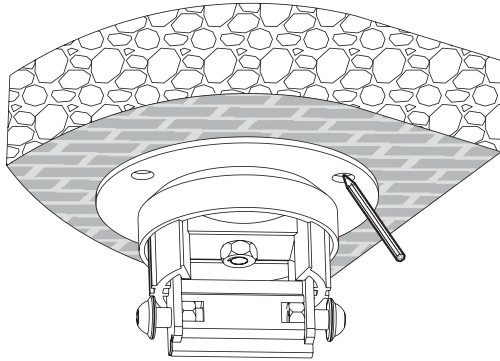
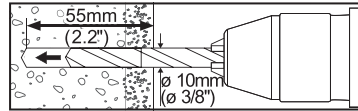

- Mark the exact location of mounting holes  
Drill pilot holes  
Screw the ceiling plate onto the ceiling
- Marquez l'emplacement exact des trous de montage  
Forez des avant-trous  
Fixez la plaque au plafond
- Markeer de exacte plaats van de montagegaten  
Boor gaten voor  
Bevestig de plafondplaat aan het plafond
- Marque la posición exacta de los agujeros de montaje  
Taladre los agujeros  
Fije la placa al techo
- Markieren Sie die genaue Position der Montagelöcher  
Bohren Sie die Löcher  
Befestigen Sie die Deckenplatte an der Decke
- Marque a localização exata dos furos de montagem  
Faça a furação  
Aparafuse a placa ao teto
- Oznaczycь dokładnie lokalizację otworów montażowych  
Nawiercić otwory prowadzące  
Przykręcić płytę sufitową do sufitu

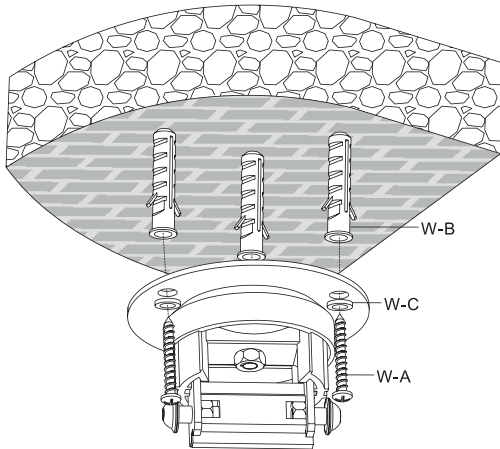
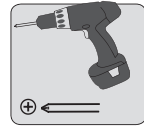
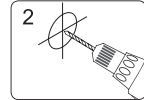
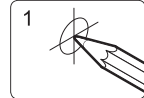

**⚠ WARNING**

The installer must verify that the supporting surface will safely support the combined load of the equipment and all attached hardware and components.

**⚠ AVERTISSEMENT**

- Pour un montage en sécurité, les installateurs doivent s'assurer que le mur/le plafond peut supporter le poids du support et l'appareil.

**⚠ WAARSCHUWING**

De installateur moet controleren of het oppervlak waaraan de houder bevestigd is, de gecombineerde belasting van de apparatuur en alle daaraan bevestigde componenten veilig kan dragen.

**⚠ ADVERTENCIA**

Es responsabilidad del instalador garantizar la capacidad de la estructura de soporte y controlar si puede sostener el peso del soporte y la pantalla.

**⚠ ACHTUNG**

- Der Installateur muss darauf achten, dass die Oberfläche, auf der die Halterung verankert ist, die Gesamtlast des Gerätes und aller daran angeschlossenen Komponenten sicher tragen kann.

**⚠ ADVERTÊNCIA**

- O instalador deve certificar-se de que a superfície de apoio suporta o peso combinado do equipamento bem como de todos os acessórios e componentes.

**⚠ UWAGA**

- Instalator winien upewnić się, że powierzchnia nośna utrzyma łączne obciążenie uchwytu wraz z podłączonymi urządzeniami i podzespołami.

**2. Installing the decorative cover and the pipes - Installer la plaque décorative et le tube de rallonge  
 De decoratieve plaatjes en de verlengbuis installeren - Instalar la cubierta decorativa y el tubo de extensión  
 Die dekorative Abdeckung und das Verlängerungsrohr befestigen - Instalação da capa decorativa e do tubo extensível  
 Montaż osłony dekoracyjnej i łącznika**

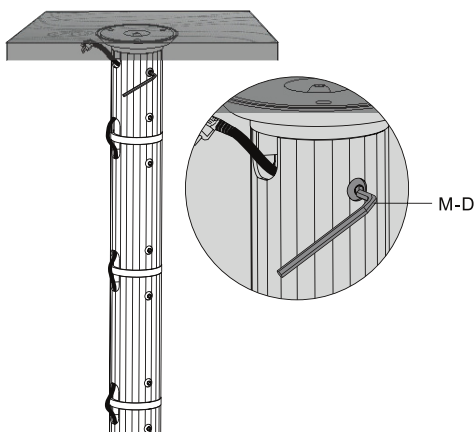
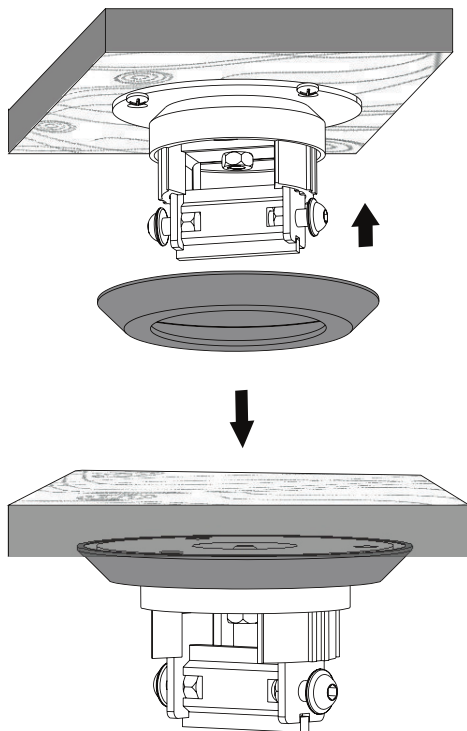

Tighten the bolts on the outside for maximum safety.  
 Serrez les boulons sur la partie extérieure pour une sécurité maximale.  
 Draai de bouten aan de buitenkant vast voor een maximale gebruiksveiligheid.  
 Apriete los tornillos firmemente para una seguridad máxima.  
 Für maximale Sicherheit, ziehen Sie die Schrauben fest an.  
 Aperte os parafusos da parte de fora para máxima segurança.  
 W celu zabezpieczenia łącznika należy dokręcić wystające bolce po zewnętrznej stronie.

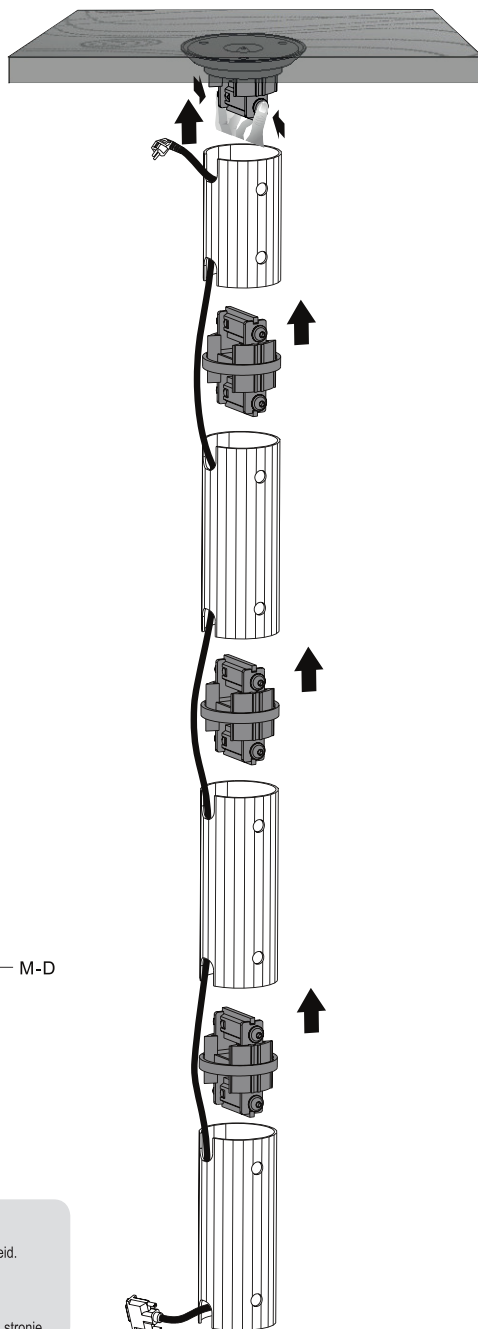

**3. Attaching the mounting legs and the projector plate - Fixer les pieds de montage et la plaque de projecteur  
De montagevoeten en de projectorplaat bevestigen - Instalar los pies de montaje y la placa del proyector  
Die Montagefüße und die Platte für den Projektor befestigen - Fixar as pernas de montagem e a armadura do projetor  
Instalacja ramion montażowych i płyty projektora**

**3a. Common mounting - Montage normal - Normale montage - Montaje - Montage - Montagem normal  
Montaż dla wszystkich projektorów**

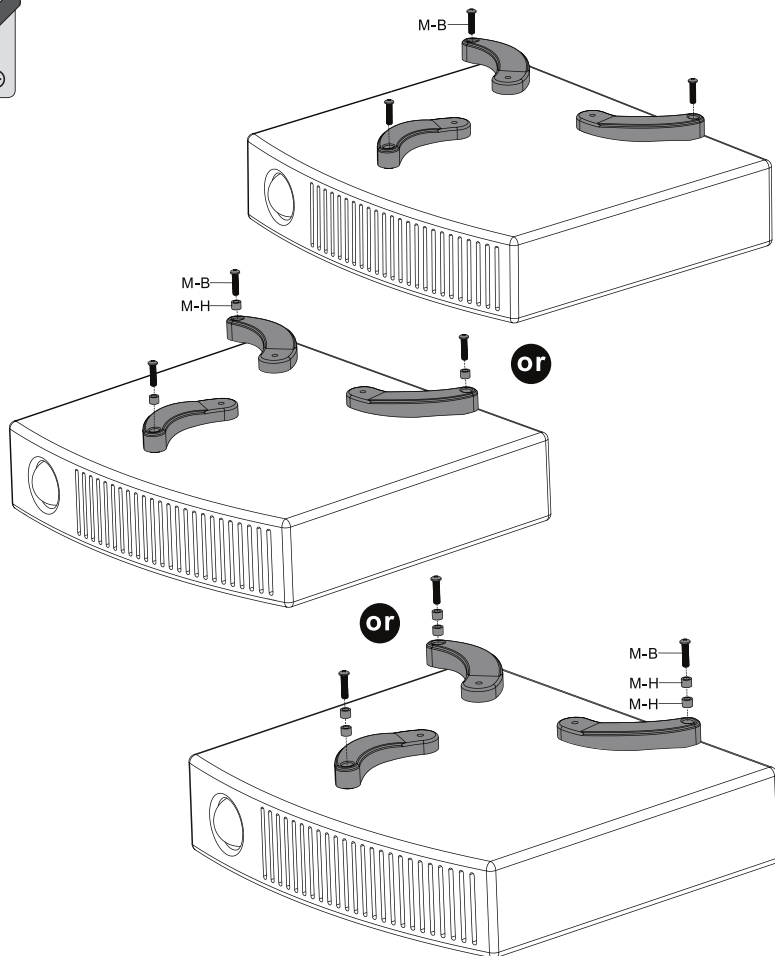

- Locate the projector's mounting points.
  - Screw the mounting legs onto the projector.
- ⚠ DO NOT TIGHTEN THE SCREWS YET!

- Localice los puntos de fijación del proyector.
  - Fije los pies de montaje al proyector.
- ⚠ ¡NO APRIETE TODAVÍA LOS TORNILLOS!

- Zlokalizować punkty montażowe projektora.
  - Przykręcić ramiona montażowe do projektora.
- ⚠ NIE DOKRĘCAĆ ŚRUB NA TYM ETAPIE!

- Localisez les points de montage du projecteur.
  - Fixez les pieds de montage au projecteur.
- ⚠ NE SERREZ PAS ENCORE LES VIS !

- Lokalisieren Sie die Befestigungspunkte des Projektors.
  - Befestigen Sie die Montagefüße am Projektor
- ⚠ ZIEHEN SIE DIE SCHRAUBEN NOCH NICHT AN!

- Zoek de bevestigingspunten van de projector.
  - Bevestig de montagevoeten aan de projector.
- ⚠ DRAAI DE SCHROEVEN NOG NIET VAST!

- Localize os pontos de montagem do projetor.
  - Aparafuse as pernas de montagem ao projetor.
- ⚠ NÃO APERTE OS PARAFUSOS AINDA!

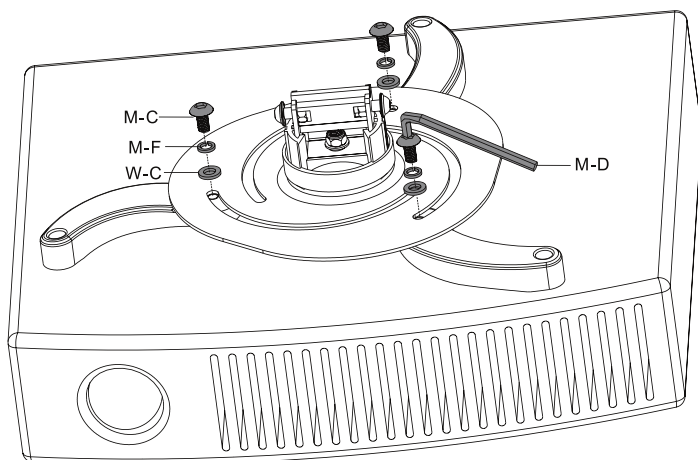

**EN** Place the projector plate on the mounting legs, as close as possible to the projector's gravity centre. Slightly adjust the arms to fit the slots on the projector plate. Use screws and washers to fix the projector plate. **FR** Placez la plaque de projecteur sur les pieds de montage, le plus près possible du centre de gravité du projecteur. Ajustez légèrement les bras pour qu'ils s'intègrent dans les fentes de la plaque de projecteur. Utilisez des vis et rondelles pour fixer la plaque de projecteur. **NL** Plaats de projectorplaat op de montagevoeten, zo dicht mogelijk tegen het zwaartepunt van de projector. Regel de armen een beetje zodat ze passen in de sleuven op de projectorplaat. Gebruik schroeven en dichtingsringen om de projectorplaat te bevestigen. **ES** Ponga la placa del projector en los pies de montaje, lo más cerca posible del centro de gravedad del projector. Ajuste los brazos ligeramente para que coincidan con las ranuras de la placa del projector. Fije la placa del projector con los tornillos y arandelas. **DE** Befestigen Sie die Platte für den Projektor an den Montagefüßen, möglichst nahe am Schwerpunkt des Projektors. Verschieben Sie die Arme ein bisschen, bis die Platte für den Projektor in die Öffnungen passt. Befestigen Sie die Platte für den Projektor mit den Schrauben und die Unterlegscheiben. **PT** Coloque a armadura do projetor nas pernas de montagem, o mais perto possível do centro de gravidade do projetor. Ajustar ligeiramente os braços para coincidirem com as ranhuras da armadura do projetor. Use parafusos e anilhas para fixar a armadura do projetor. **PL** Umieścić płytę projektora na ramionach jak najbliższej środka ciężkości projektora. Delikatnie wyregulować ramiona tak, aby dopasować je do otworów w płycie projektora. Przymocować płytę projektora przy użyciu śrub i podkładek.

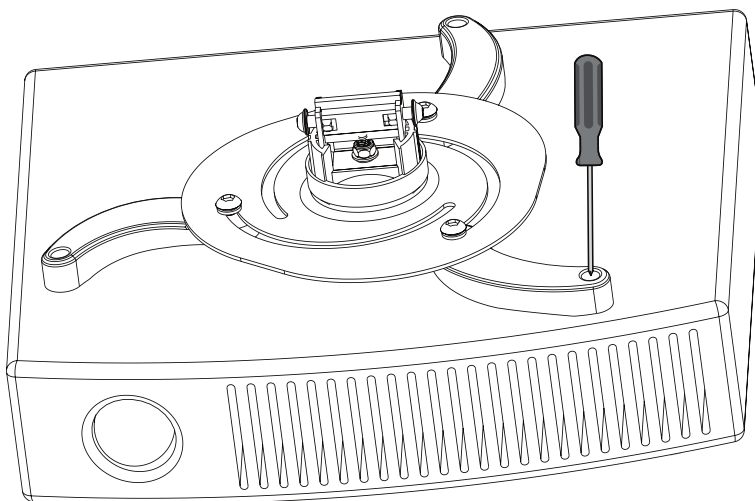

**EN** Tighten all the mounting screws that secure the mounting legs to the projector. **FR** Serrez toutes les vis de montage qui sécurisent les pieds de montage au projecteur. **NL** Draai alle schroeven die de montagevoeten aan de projector bevestigen, vast. **ES** Apriete todos los tornillos que fijan los pies de montaje al projector. **DE** Ziehen Sie alle Schrauben, mit denen Sie die Montagefüße am Projektor befestigen, gut fest. **PT** Aperte todos os parafusos que seguram as pernas de montagem ao projetor. **PL** Dokręcić wszystkie śruby montażowe łączące ramiona z projektorem.



**3b. For specific projectors - Pour projecteurs spécifiques - Voor specifieke projectors - Montar un proyector específico  
Montage bestimmter Projektoren - Para projetores específicos - Uwagi dotyczące konkretnych projektorów**

**3b-1. For Toshiba projectors - Pour projecteurs Toshiba - Voor Toshiba-projectors - Projectores Toshiba  
Toshiba-Projektoren - Para projetores Toshiba - Projekторы Toshiba**

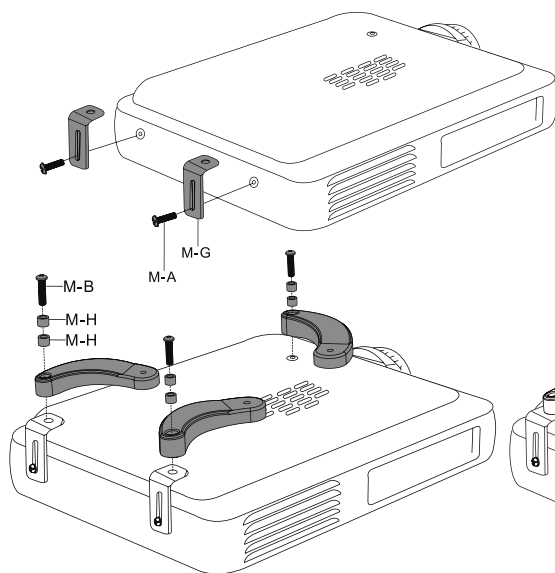

**EN** Attach the adapter brackets to the projector using the screws.  
**FR** Fixez les adaptateurs de support au projecteur avec les vis.  
**NL** Bevestig de bevestigingsadapters aan de projector met de schroeven.  
**ES** Fije los soportes adaptador al projector con los tornillos.  
**DE** Befestigen Sie die Adapterhalter mit den Schrauben am Projektor.  
**PT** Fixe os adaptadores de suporte ao projetor usando os parafusos.  
**PL** Przymocować zaczepy do projektora śrubami.

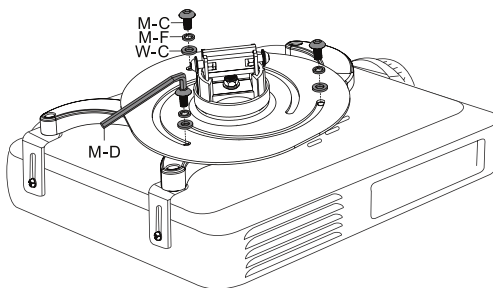

**EN** Locate the projector's mounting points. Screw the mounting legs onto the projector. **⚠** Do not tighten the screws yet!

**FR** Localisez les points de montage du projecteur. Fixez les pieds de montage au projecteur. **⚠** Ne serrez pas encore les vis !

**NL** Zoek de bevestigingspunten van de projector. Bevestig de montagevoeten aan de projector. **⚠** Draai de schroeven nog niet vast!

**ES** Localice los puntos de fijación del projector. Fije los pies de montaje al projector. **⚠** ¡No apriete todavía los tornillos!

**DE** Lokalisieren Sie die Befestigungspunkte des Projektors. Befestigen Sie die Montagefüße am Projektor. **⚠** Ziehen Sie die Schrauben noch nicht an!

**PT** Localize os pontos de montagem do projetor. Aparafuse as pernas de montagem ao projetor. **⚠** Não aperte os parafusos ainda!

**PL** Zlokalizować punkty montażowe projektora. Przykręcić ramiona montażowe do projektora. **⚠** Nie dokręcać śrub na tym etapie!

**EN** Place the projector plate on the mounting legs, as close as possible to the projector's gravity centre. Slightly adjust the arms to fit the slots on the projector plate. Use screws and washers to fix the projector plate.

**FR** Placez la plaque de projecteur sur les pieds de montage, le plus près possible du centre de gravité du projecteur. Ajustez légèrement les bras pour qu'ils s'intègrent dans les fentes de la plaque de projecteur. Utilisez des vis et rondelles pour fixer la plaque de projecteur.

**NL** Plaats de projectorplaat op de montagevoeten, zo dicht mogelijk tegen het zwaartepunt van de projector. Regel de armen een beetje zodat ze passen in de sleuven op de projectorplaat. Gebruik schroeven en dichtingsringen om de projectorplaat te bevestigen.

**ES** Ponga la placa del projector en los pies de montaje, lo más cerca posible del centro de gravedad del projector. Ajuste los brazos ligeramente para que coincidan con las ranuras de la placa del projector. Fije la placa del projector con los tornillos y arandelas.

**DE** Befestigen Sie die Platte für den Projektor an den Montagefüßen, möglichst nahe am Schwerpunkt des Projektors. Verschieben Sie die Arme ein bisschen, bis die Platte für den Projektor in die Öffnungen passt. Befestigen Sie die Platte für den Projektor mit den Schrauben und die Unterlegscheiben.

**PT** Coloque a armadura do projetor nas pernas de montagem, o mais perto possível do centro de gravidade do projetor. Ajustar ligeiramente os braços para coincidirem com as ranhuras da armadura do projetor. Use parafusos e anilhas para fixar a armadura do projetor.

**PL** Umieścić płytę projektora na ramionach jak najbliżej środka ciężkości projektora. Delikatnie wyregulować ramiona tak, aby dopasować je do otworów w płycie projektora. Przymocować płytę projektora przy użyciu śrub i podkładek.

**EN** Tighten all the mounting screws that secure the mounting legs to the projector.

**FR** Serrez toutes les vis de montage qui sécurisent les pieds de montage au projecteur.

**NL** Draai alle schroeven die de montagevoeten aan de projector bevestigen, vast.

**ES** Apriete todos los tornillos que fijan los pies de montaje al projector.

**DE** Ziehen Sie alle Schrauben, mit denen Sie die Montagefüße am Projektor befestigen, gut fest.

**PT** Aperte todos os parafusos que seguram as pernas de montagem ao projetor.

**PL** Dokręcić wszystkie śruby montażowe łączące ramiona z projektorem.

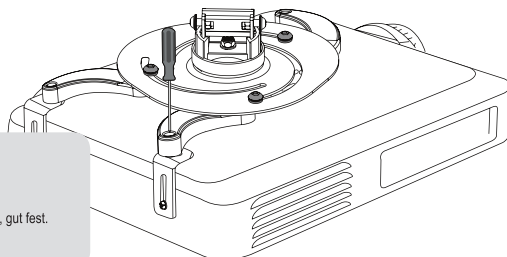

3b-2. For Philips projectors - Pour projecteurs Philips - Voor Philips-projectors - Projectores Philips  
Für Philips-Projektoren - Para projetores Philips - Projekty Philips



**EN** Insert the adapter brackets into the projector.  
**FR** Introduisez les adaptateurs de support dans le projecteur.  
**NL** Plaats de bevestigingsadaptors in de projector.  
**ES** Introduzca los soportes adaptador en el projector.  
**DE** Stecken Sie die Adapterhalter in den Projektor.  
**PT** Introduza os adaptadores de suporte no projetor.  
**PL** Wsunąć zaczepy do projektora.

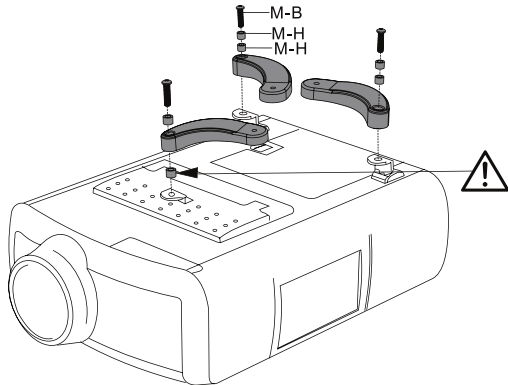
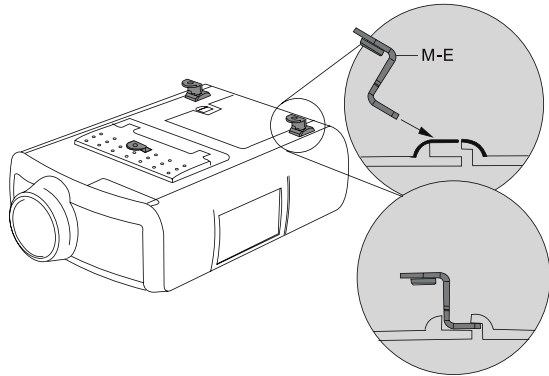

**EN** Locate the projector's mounting points. Screw the mounting legs onto the projector. **⚠** Do not tighten the screws yet!

**FR** Localisez les points de montage du projecteur. Fixez les pieds de montage au projecteur. **⚠** Ne serrez pas encore les vis !

**NL** Zoek de bevestigingspunten van de projector. Bevestig de montagevoeten aan de projector. **⚠** Draai de schroeven nog niet vast!

**ES** Localice los puntos de fijación del projector. Fije los pies de montaje al projector. **⚠** ¡No apriete todavía los tornillos!

**DE** Lokalisieren Sie die Befestigungspunkte des Projektors. Befestigen Sie die Montagefüße am Projektor.

**⚠** Ziehen Sie die Schrauben noch nicht an!

**PT** Localize os pontos de montagem do projetor. Aparafuse as pernas de montagem ao projetor.

**⚠** Não aperte os parafusos ainda!

**PL** Zlokalizować punkty montażowe projektora. Przykręcić ramiona montażowe do projektora. **⚠** Nie dokręcać śrub na tym etapie!

**EN** Place the projector plate on the mounting legs, as close as possible to the projector's gravity centre. Slightly adjust the arms to fit the slots on the projector plate. Use screws and washers to fix the projector plate.

**FR** Placez la plaque de projecteur sur les pieds de montage, le plus près possible du centre de gravité du projecteur. Ajustez légèrement les bras pour qu'ils s'intègrent dans les fentes de la plaque de projecteur. Utilisez des vis et rondelles pour fixer la plaque de projecteur.

**NL** Plaats de projectorplaat op de montagevoeten, zo dicht mogelijk tegen het zwaartepunt van de projector. Regel de armen een beetje zodat ze passen in de sleuven op de projectorplaat. Gebruik schroeven en dichtingsringen om de projectorplaat te bevestigen.

**ES** Ponga la placa del projector en los pies de montaje, lo más cerca posible del centro de gravedad del projector. Ajuste los brazos ligeramente para que coincidan con las ranuras de la placa del projector. Fije la placa del projector con los tornillos y arandelas.

**DE** Befestigen Sie die Platte für den Projektor an den Montagefüßen, möglichst nahe am Schwerpunkt des Projektors. Verschieben Sie die Arme ein bisschen, bis die Platte für den Projektor in die Öffnungen passt. Befestigen Sie die Platte für den Projektor mit den Schrauben und die Unterlegscheiben.

**PT** Coloque a armadura do projetor nas pernas de montagem, o mais perto possível do centro de gravidade do projetor. Ajustar ligeiramente os braços para coincidirem com as ranhuras da armadura do projetor. Use parafusos e anilhas para fixar a armadura do projetor.

**PL** Umieścić płytę projektora na ramionach jak najbliższej środka ciężkości projektora. Delikatnie wyregulować ramiona tak, aby dopasować je do otworów w płycie projektora. Przymocować płytę projektora przy użyciu śrub i podkładek.

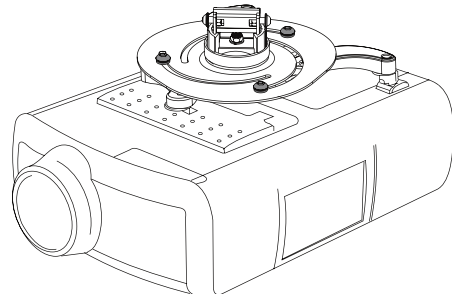
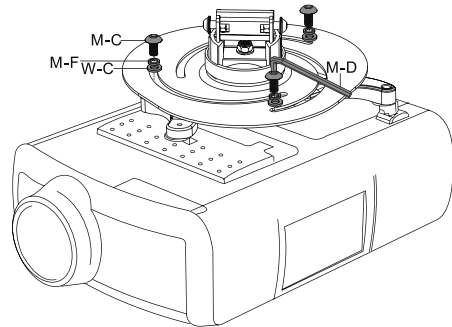

**EN** Tighten all the mounting screws that secure the mounting legs to the projector.

**FR** Serrez toutes les vis de montage qui sécurisent les pieds de montage au projecteur.

**NL** Draai alle schroeven die de montagevoeten aan de projector bevestigen, vast.

**ES** Apriete todos los tornillos que fijan los pies de montaje al projector.

**DE** Ziehen Sie alle Schrauben, mit denen Sie die Montagefüße am Projektor befestigen, gut fest.

**PT** Aperte todos os parafusos que seguram as pernas de montagem ao projetor.

**PL** Dokręcić wszystkie śruby montażowe łączące ramiona z projektorem.

**4. Hanging the projector on the ceiling mount - Fixer le projecteur au plafond - De projector aan de plafondbeugel bevestigen - Fijar el proyector al soporte de techo - Den Projektor an der Deckenhalterung befestigen - Pendurar o projetor no teto - Wieszanie projektora na uchwycie sufitowym**

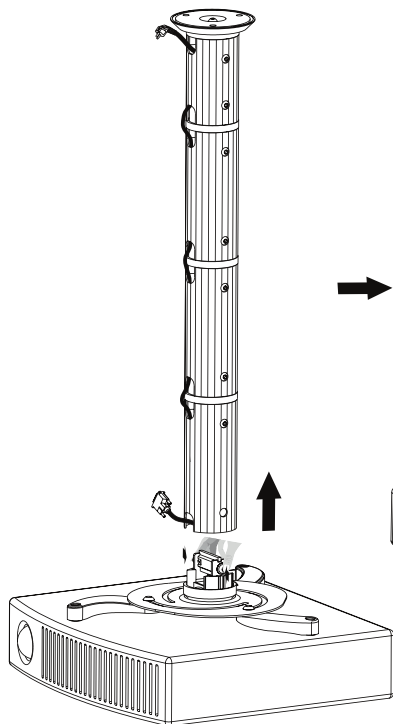

EN Tighten the bolts on the outside for maximum safety.  
 FR Serrez les boulons sur la partie extérieure pour une sécurité maximale.  
 NL Draai de bouten aan de buitenkant vast voor een maximale gebruiksvailigheid.  
 ES Apriete los tornillos firmemente para una seguridad máxima.  
 DE Für maximale Sicherheit, ziehen Sie die Schrauben fest an.  
 PT Aperte os parafusos da parte de fora para máxima segurança.  
 PL W celu zabezpieczenia łącznika należy dokręcić wystające bolce po zewnętrznej stronie.

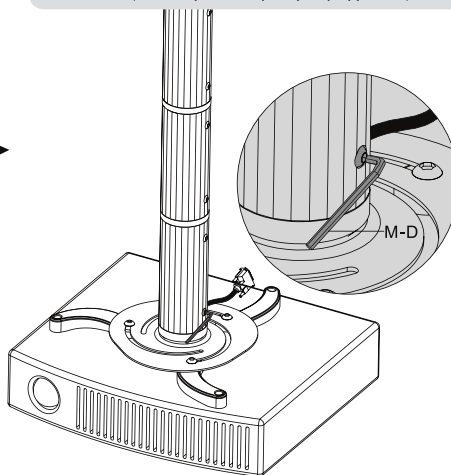

EN Press in the two bolts simultaneously and connect the projector plate to the extension pipe. Important: Make sure the projector is correctly fixed before releasing it.  
 FR Pressez les deux boulons simultanément et fixez le tube de rallonge à la plaque de plafond. Important : Assurez-vous que le projecteur soit fixé correctement avant de le relâcher.  
 NL Hou de 2 bouten gelijktijdig ingedrukt en bevestig de projectorplaat aan de verlengbuis. Belangrijk: Zorg ervoor dat de projector correct bevestigd is voor u het toestel loslaat.  
 ES Introduce los dos tornillos simultáneamente y conecte el tubo de extensión a la placa de techo. Importante: Asegúrese de que el proyector esté fijado correctamente antes de soltarlo.

DE Drücken Sie die zwei Schrauben gleichzeitig hinein und befestigen Sie das Verlängerungsrohr an der Deckenplatte. Wichtig: Vergewissern Sie sich davon, dass der Projektor korrekt befestigt worden ist, bevor Sie ihn loslassen.  
 PT Pressione os dois parafusos em simultâneo e fixe o tubo extensível à placa de teto. Importante: Verifique se o projetor está devidamente fixado antes de o largar.  
 PL Wcisnąć jednocześnie dwa wystające bolce i połączyć płytę projektora z łącznikiem. Ważne: Nie puszczać projektora dopóki nie będzie właściwie zamocowany.

**5. Adjustment - Réglage - Instelling - Ajuste - Regelung - Ajuste - Regulacja**

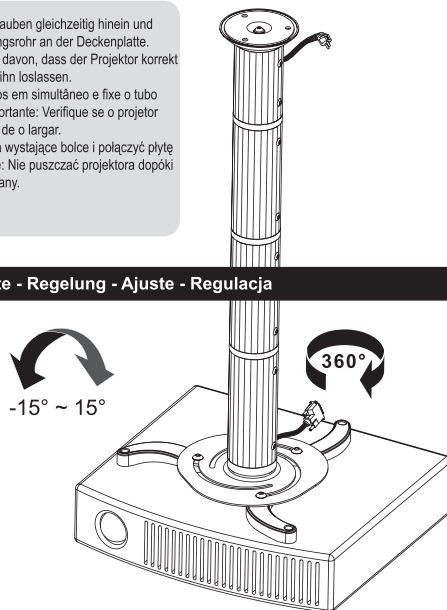

EN Adjust to the desired rotation angle and tilt.  
 FR Réglez l'angle de rotation et d'inclinaison.  
 NL Stel de gewenste draai- en zwenkhoek in.  
 ES Ajuste la pantalla en la posición deseada o inclínala.  
 DE Stellen Sie den gewünschten Schwenk- und Neigungswinkel ein.  
 PT Regule o ângulo e a inclinação como desejar.  
 PL Ustawić wymagany kąt obrotu i nachylenie.



**EN** Maintenance: Check that the bracket is secure and safe to use at regular intervals (at least every three months). Please contact your dealer if you have any questions.

**FR** Entretien: Vérifiez régulièrement si le support est bien sécurisé et sûr à l'emploi (au moins tous les 3 mois). Si vous avez des questions, contactez votre distributeur.

**NL** Onderhoud: Controleer regelmatig of de beugel stevig vastzit en veilig is in gebruik (minstens om de 3 maanden). Mocht u nog vragen hebben, gelieve uw dealer te contacteren.

**ES** Mantenimiento: Controle regularmente la fijación del soporte y la pantalla para garantizar el uso seguro (por lo menos cada tres meses). Contacte con su distribuidor si tiene preguntas.

**DE** Wartung: Überprüfen Sie die Halterung regelmäßig auf ausreichende Festigkeit und Betriebssicherheit (mindestens alle drei Monate). Sollten Sie noch Fragen haben, wenden Sie sich an Ihren Fachhändler.

**PT** Manutenção: Verifique se o suporte está seguro regularmente (pelo menos a cada três meses). Por favor contacte o seu distribuidor em caso de dúvidas.

**PL** Konserwacja: Regularnie sprawdzać uchwyt pod kątem bezpieczeństwa (przynajmniej co trzy miesiące). W przypadku jakichkolwiek pytań proszę skontaktować się z dystrybutorem.