

WB040

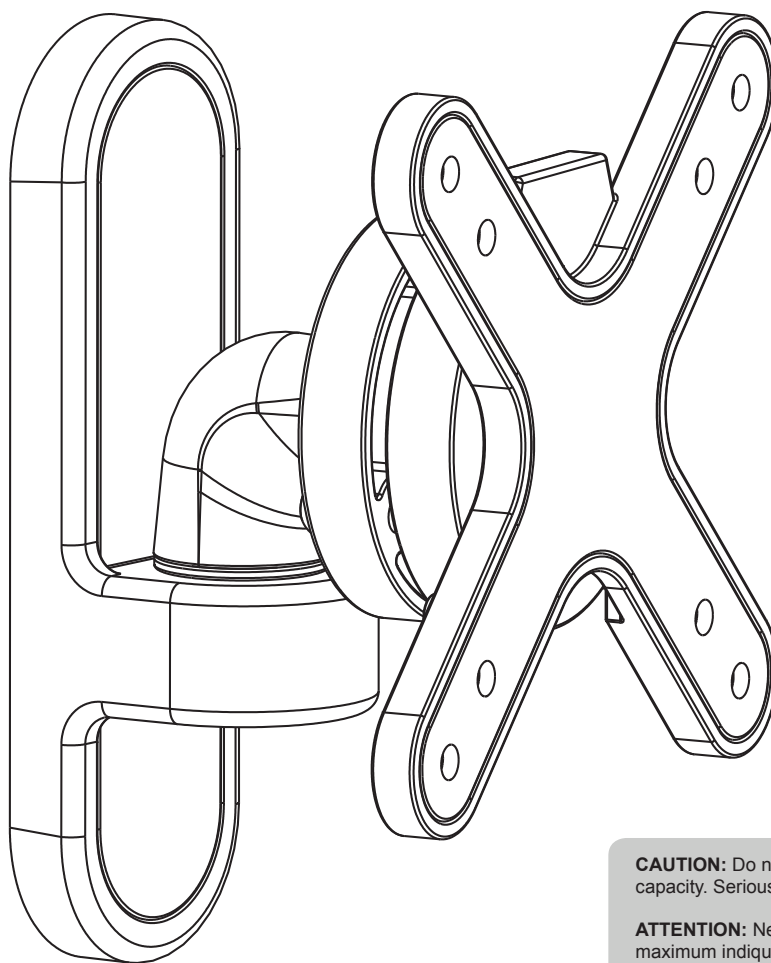

**LCD WALL MOUNT
SUPPORT MURAL POUR ÉCRANS PLATS
MUURBEUGEL VOOR FLATSCREENS
WANDHALTERUNG FÜR FLACHBILDSCHIRME
SOPORTE DE PARED PARA PANTALLAS LCD
MONTAGEM DE LCD NA PAREDE**



- EN** INSTALLATION INSTRUCTIONS
- FR** CONSIGNES DE MONTAGE
- NL** MONTAGE INSTRUCTIES
- DE** BEDIENUNGSANLEITUNG
- ES** MANUAL DEL USUARIO
- PT** INSTRUÇÕES DE MONTAGEM

CAUTION: Do not exceed the maximum listed weight capacity. Serious injury or property damage may occur.

ATTENTION: Ne dépassez pas la capacité de charge maximum indiquée. Risque de dommage matériel ou blessures graves !

OPGELET: Zorg ervoor dat u het toegelaten maximum gewicht niet overschrijdt. Dit kan ernstige verwondingen of schade aan het eigendom veroorzaken.

ACHTUNG: Überschreiten Sie das maximale Gewicht nie. Dies kann zu Schäden am Produkt führen oder schwere Verletzungen verursachen!

ADVERTENCIA: No sobrepase nunca la capacidad máxima de carga. Esto podría causar daños o lesiones graves.

ATENÇÃO: Não exceder o peso máximo recomendado. Podem ocorrer acidentes ou danos graves.



75X75
100X100



23"
MAX



15KG (33LBS)
MAX

Note: Read the entire instruction manual before you start installation and assembly.

WARNING

- Do not begin the installation until you have read and understood the instructions and warnings contained in this installation sheet. If you have any questions regarding any of the instructions or warnings, please contact your local distributor.
- This mounting bracket was designed to be installed and utilized ONLY as specified in this manual. Improper installation of this product may cause damage or serious injury.
- Make sure that the supporting surface will safely support the combined load of the equipment and all attached hardware and components.
- Never exceed the maximum load capacity.
- Always use an assistant or mechanical lifting equipment to safely lift and position equipment.
- Tighten screws firmly, but do not overtighten. Overtightening can damage the items, greatly reducing their holding power.
- This product is intended for indoor use only. Using this product outdoors could lead to product failure and personal injury.

Remarque: Veuillez lire le manuel d'instructions au complet avant de commencer l'installation et montage.

AVERTISSEMENT

- Ne commencez pas à monter avant d'avoir lu et compris les instructions et les mises en garde du présent manuel d'installation. En cas de question quelconque concernant une instruction ou une mise en garde, veuillez contacter votre distributeur local.
- Pour la distance jusqu'au mur, consultez les directives du fabricant.
- Ce produit doit être installé uniquement par une personne possédant de bonnes connaissances en mécanique, des notions de base en construction d'immeubles, et qui comprend parfaitement les présentes instructions.
- Assurez-vous que la surface d'appui soit en bon état et qu'elle supportera correctement la charge cumulée de l'équipement et de l'ensemble du matériel et des pièces de fixation.
- Ne dépassez jamais la capacité utile maximale.
- Pour une fixation sur une paroi en bois, vérifiez que les vis de fixation soient ancrées au centre des poteaux. L'utilisation d'un détecteur de montant est fortement recommandée.
- Faites-vous toujours aider ou utilisez un équipement de levage mécanique pour soulever et positionner correctement l'équipement.
- Serrez fermement les vis, mais pas à l'excès. Un serrage excessif peut endommager les vis, réduisant fortement leur résistance.
- Ce produit est destiné uniquement à un usage intérieur. L'utilisation de ce produit à l'extérieur pourrait entraîner une défaillance du produit et des blessures physiques.

Opmerking: Lees de gebruikshandleiding helemaal door voordat u met de installatie en montage begint.

WAARSCHUWING

- Begin niet met het monteren totdat u de instructies en waarschuwingen die beschreven staan in deze handleiding hebt gelezen en begrepen. Indien u vragen hebt met betrekking tot een van de instructies of waarschuwingen, neem dan contact op met uw plaatselijke verdeler.
- Deze montagebeugel is ontworpen om enkel te worden geïnstalleerd en gebruikt zoals in deze handleiding beschreven. Een onjuiste montage kan schade aan het product of ernstige letsels veroorzaken.
- Zorg ervoor dat het ondersteunend oppervlak zich in goede staat bevindt en de gecombineerde belasting van de apparatuur en alle eraan bevestigde hardware en componenten veilig zal ondersteunen.
- Overschrijd nooit de maximale draaglast.
- Maak altijd gebruik van een assistent of een mechanisch hefapparaat om de apparatuur op een veilige manier op te tillen en te positioneren.
- Draai de schroeven stevig vast, maar niet te strak. Het te strak vastdraaien van de schroeven kan ervoor zorgen dat ze beschadigd raken, waardoor hun draagkracht enorm kan worden gereduceerd.
- Dit product is alleen bedoeld voor gebruik binnenshuis. Gebruik van dit product buitenshuis zou kunnen leiden tot falen van het product en persoonlijke verwondingen.

Bemerkung: Lesen sie die gesamte bedienungsanleitung, bevor sie das gerät installieren und montieren.

ACHTUNG

- Installieren Sie das Gerät erst, nachdem Sie die Bedienungsanleitung und die Sicherheitshinweise gelesen und verstanden haben. Sollten Sie irgendwelche Fragen zu der Bedienungsanleitung oder den Sicherheitsanweisungen haben, dann setzen Sie sich mit Ihrem Händler in Verbindung.
- Diese Wandhalterung eignet sich NUR für die Installation und die Anwendung, wie in der Bedienungsanleitung angegeben wird. Eine unsachgemäße Installation könnte Beschädigungen oder Verletzungen verursachen.
- Lassen Sie das Gerät von jemandem mit mechanischen Kenntnissen installieren.
- Für eine sichere Montage, beachten Sie, dass die Tragfläche das Gesamtgewicht (Lautsprecher und Befestigungsmaterial) tragen kann.
- Überschreiten Sie nie die maximale Belastung.
- Befestigen Sie die Halterung an einer Holzwand, so verankern Sie die Schrauben in der Mitte der Balken. Verwenden Sie einen Balkenfinder.
- Die Montage muss von min. zwei erwachsenen Personen oder mithilfe eines Hebezeuges durchgeführt werden.
- Schrauben Sie die Schrauben gut fest, ziehen Sie aber nicht zu fest an. Dies könnte die Halterung beschädigen und die Haftkraft erheblich verringern.
- Die Halterung eignet sich nur für den Gebrauch im Innenbereich. Eine Verwendung im Außenbereich kann zum Versagen des Produkts oder Verletzungen führen.

Observación: Lea todas las instrucciones de este manual del usuario antes de instalar o utilizar el aparato.

ADVERTENCIA

- No instale el producto antes de haber leído y comprendido las instrucciones y advertencias que contiene este manual. Contacte con su distribuidor local si tiene preguntas sobre las instrucciones o las medidas de seguridad.
- Consulte el manual del usuario del fabricante para comprobar la distancia requerida hasta la pared y para evitar así daños y lesiones.
- La instalación sólo debe hacerla un técnico adecuado con buena habilidad mecánica, alguna experiencia en construcción y que comprenda estas instrucciones.
- Asegúrese de que la superficie pueda soportar el peso del soporte y la pantalla.
- Nunca sobrepase la capacidad máxima de carga.
- Asegúrese de que los tornillos de montaje estén fijados en el centro de los montantes al montar el aparato en una pared de madera. Utilice un localizador de montantes.
- Pida ayuda a otra persona para realizar el montaje o utilice un sistema de elevación.
- Apriete bien los tornillos pero no demasiado. Esto podría causar una disminución de la potencia de agarre.
- Este producto sólo es apto para el uso en interiores. Utilizar el producto en exteriores podría causar daños y lesiones graves.

Nota: Leia atentamente todas as instruções antes de proceder à montagem e instalação.

ADVERTÊNCIA

- Não proceda à instalação sem antes ler atentamente todas as instruções e advertências referidas nesta folha informativa. Caso tenha alguma dúvida relacionada com as instruções ou advertências, por favor contacte com o seu distribuidor local.
- Este suporte foi concebido para ser utilizado APENAS como é indicado neste manual. Uma instalação incorrecta do produto pode provocar danos graves.
- Certifique-se de que a superfície de suporte é suficientemente resistente para suportar o peso combinado do equipamento bem como de todos os acessórios e componentes.
- Nunca exceda o peso máximo recomendado.
- Recorra sempre a um ajudante ou a um elevador mecânico para levantar e posicionar o equipamento em segurança.
- Aperte os parafusos com firmeza, mas não excessivamente. O aperto excessivo pode provocar danos e reduzir bastante o seu poder de sustentação.
- Este produto é indicado apenas para interiores. Usar o produto no exterior pode levar a falhas de funcionamento e danos pessoais.

**Component Checklist - Liste de composants - Overzicht onderdelen
Stückliste - Lista de componentes - Komponentenliste**

- IMPORTANT:** Ensure that you have received all parts according to the component checklist prior to installing. If any parts are missing or faulty, contact your local distributor for a replacement.
- IMPORTANT:** Assurez-vous d'avoir reçu toutes les pièces affichées sur la liste de composants avant le montage. Si une pièce apparaît comme manquante ou défectueuse, contactez votre distributeur local pour une pièce de rechange.
- BELANGRIJK:** Controleer vóór de montage of u alle onderdelen hebt ontvangen. Indien er een tekort of gebrek wordt vastgesteld, contacteer uw lokale dealer voor een reserveonderdeel.
- WICHTIG:** Kontrollieren Sie die gelieferten Teile vor der Installation auf Vollständigkeit. Sollten Teile fehlen oder defekt sein, dann wenden Sie sich an Ihren Fachhändler.
- IMPORTANTE:** Asegúrese de haber recibido todas las piezas antes de la instalación. Si faltara alguna pieza o si alguna estuviera en mal estado, póngase en contacto con su distribuidor local.
- IMPORTANTE:** Certifique-se de que recebeu todos os componentes verificando a lista de componentes antes de proceder à instalação. No caso de faltar algum dos componentes, contacte o seu distribuidor local para substituição do mesmo.

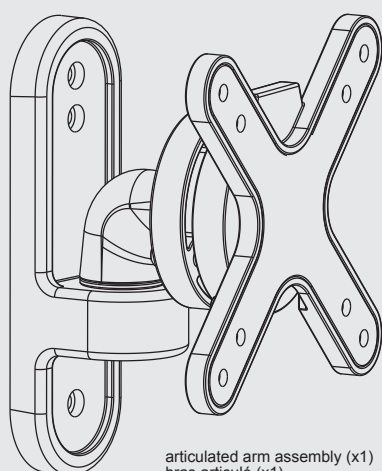

articulated arm assembly (x1)
bras articulé (x1)
zwenkarm (x1)
Arm (x1)
brazo de montaje (x1)
braço articulado (x1)



decorative cover 1 (x1)
plaque décorative 1 (x1)
sierplaat 1 (x1)
dekorative Platte 1 (x1)
cubierta decorativa 1 (x1)
capa decorativa 1 (x1)

clé à six pans, 3 mm (x1)
Inbussleutel 3 mm (x1)
Innensechskantschlüssel 3mm (x1)
lave Allen 3 mm (x1)
3 mm chave Allen (x1)

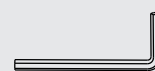

3mm Allen key (x1)
D



decorative cover 2 (x1)
plaque décorative 2 (x1)
sierplaat 2 (x1)
dekorative Platte 2 (x1)
cubierta decorativa 2 (x1)
capa decorativa 2 (x1)

clé à six pans, 4 mm (x1)
Inbussleutel 4 mm (x1)
Innensechskantschlüssel 4mm (x1)
lave Allen 4 mm (x1)
4 mm chave Allen (x1)

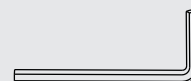

4mm Allen key (x1)
E

Package M - Contenu d'emballage M - Inhoud verpakking M - M-Packung - embalaje M - Embalagem M

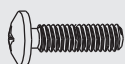

M4x14 (x4)
M-A

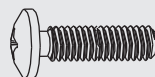

M5x14 (x4)
M-B



D5 washer (x4)
M-C

rondelle D5 (x4) / Dichtingsring D4 (x4)
Dichtungsring D5 (x4) / Arandela D5 (x4)
Arandela D5 (x4) / D5 anilha (x4)

Package W - Contenu d'emballage W - Inhoud verpakking W - W-Packung - embalaje W - Embalagem W



ST5.5x50 (x3)
W-A

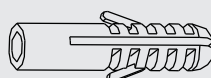

concrete anchor (x3)
W-B

cheville d'ancrage (x3) betonplug (x3)
Betondübel (x3) / anclaje para concreto (x3)
anclaje para concreto (x3) / âncora de cimento (x3)



D6 washer (x3)
W-C

rondelle D6 (x3) / Dichtingsring D6 (x3)
Dichtungsring D6 (x3) / arandela D6 (x3)
arandela D6 (x3) D6 anilha (x3)

1. Separate the VESA Plate from the Wall Mount - 1. Séparer la plaque VESA du support mural
1. De VESA-plaat losmaken van de muurbeugel - 1. Die VESA-Platte von der Wandhalterung trennen
1. Separar el adaptador VESA del soporte de pared - 1. Separar a placa VESA da parte instalada na parede

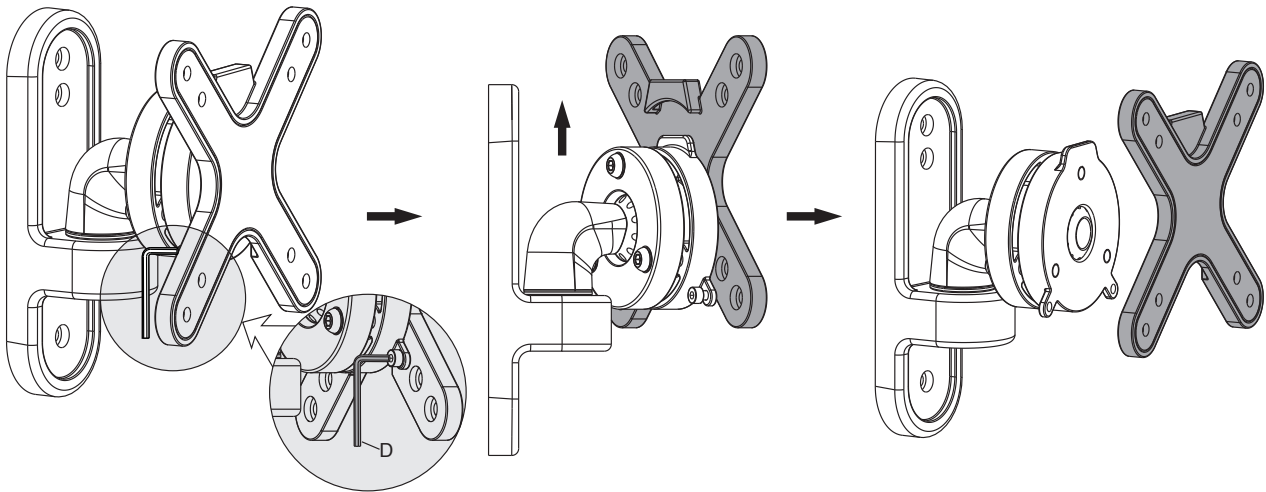

2a. Mount on wood stud wall - 2a. Montage sur une paroi en bois
2a. Montage op muren met houten balken - 2a. Montage an Holzwand
2a. Montaje en una pared de madera - 2a. Montagem em parede com vigas de madeira

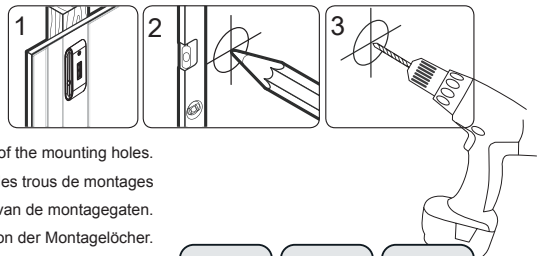
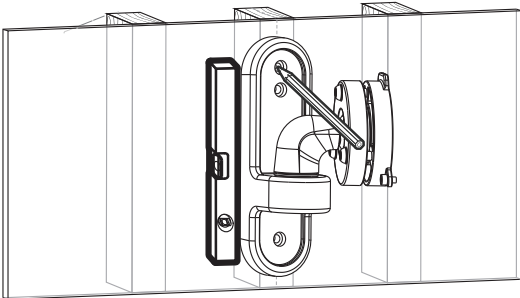
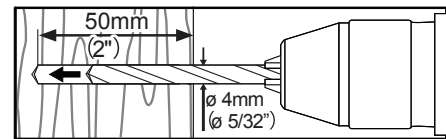
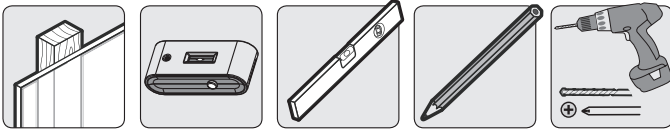

Mark the exact location of the mounting holes.
 Localisez et marquez l'emplacement exact des trous de montages
 Markeer de exacte plaats van de montagegaten.
 Markieren Sie die genaue Position der Montagelöcher.
 Marque la posición exacta de los agujeros de montaje
 Marque a localização exacta dos furos de montagem.

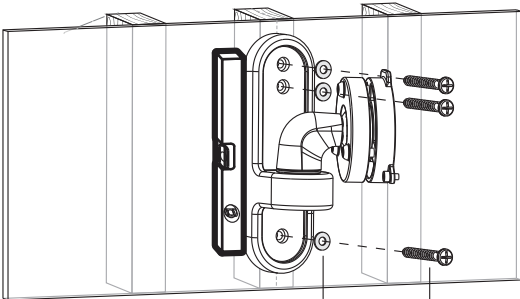
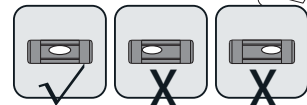

Drill pilot holes.
 Forez des avant-trous.
 Boor gaten voor.
 Bohren Sie die Löcher.
 Taladre los agujeros
 Faça a furação

Screw the wall mount onto the wall
 Vissez la plaque murale contre le mur
 Schroef de muurplaat tegen de muur
 Befestigen Sie die Wandplatte an der Wand
 Fije a placa de pared a la pared
 Aparafuse a placa à parede

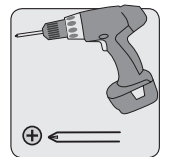

! WARNING

- Make sure that mounting screws are anchored into the center of the studs. The use of a stud finder is highly recommended.
- Installers are responsible to provide hardware for other types of mounting situations.
- Installers must verify that the supporting surface will safely support the combined load of the equipment and all attached hardware and components.

! AVERTISSEMENT

- Vérifiez que les vis de fixation soient ancrées au centre des poteaux. L'utilisation d'un détecteur de montants est fortement recommandée.
- Il appartient aux installateurs de fournir la visserie nécessaire pour autres types de montage.
- L'installateur doit vérifier que la surface d'appui soit en bon état et qu'elle supportera correctement la charge cumulée de l'équipement et de l'ensemble du matériel et des pièces de fixation.

! WAARSCHUWING

- Zorg ervoor dat de montageschroeven in het midden van de planken bevestigd zijn. Het gebruik van een balkzoeker is sterk aanbevolen.
- De installateurs zijn verantwoordelijk voor de hardware voor andere montagetypes.
- De installateur moet controleren dat het ondersteunend oppervlak zich in goede staat bevindt en de gecombineerde belasting van de apparatuur en alle eraan bevestigde hardware en componenten veilig zal ondersteunen.

! WARNUNG

- Achten Sie darauf, dass Sie die Montageschrauben bei einer Befestigung an Holzwänden mittig im Balken anbringen. Verwenden Sie einen Balkenfinder.
- Der Installateur muss selbst die geeigneten Teile liefern.
- Der Installateur muss darauf achten, dass die Oberfläche, auf der die Halterung verankert ist, die Gesamtlast des Gerätes und aller daran angeschlossenen Komponenten sicher tragen kann.

! ADVERTENCIA

- Asegúrese de que fije los tornillos de montaje en el centro de los montantes. Utilice un localizador de montantes.
- Es responsabilidad del instalador utilizar los tornillos adecuados para otros tipos de paredes.
- Es responsabilidad del instalador garantizar la capacidad de la estructura de soporte y controlar si puede sostener el peso del soporte y el aparato.

! ADVERTÊNCIA

- Certifique-se que os parafusos de montagem ficam ancorados no centro das vigas. Recomenda-se a utilização de um detector de vigas.
- O instalador é responsável pelo fornecimento dos acessórios adequados a outros tipos de montagem.
- O instalador deve certificar-se de que a superfície de apoio suporta o peso combinado do equipamento bem como de todos os acessórios e componentes.

2b. Mount on solid brick and concrete block - 2b. Montant sur du béton plein ou un bloc de parpaing
2b. Montage op een muur van massief beton of B2-blokken - 2b. Montage an Mauerwerk, Beton
2b. Montaje en una pared de ladrillos u hormigón - 2b. Montagem em parede de tijolo e cimento

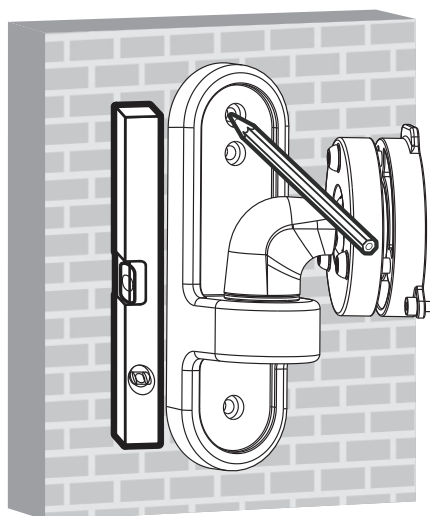
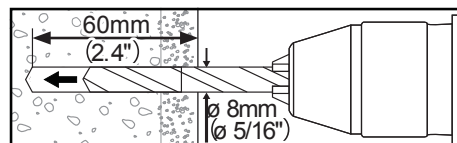
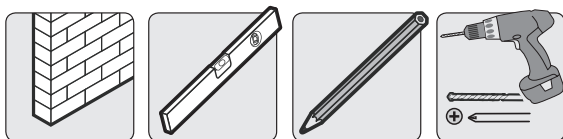

Mark the exact location of the mounting holes.
 Marquez l'emplacement exact des trous de montage.
 Bepaal en markeer de exacte plaats van de montagegaten.
 Markieren Sie die genaue Position der Montagelöcher.
 Marque la posición exacta de los agujeros de montaje
 Marque a localização exacta dos furos de montagem.

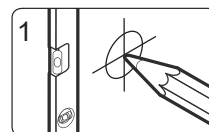

Drill pilot holes.
 Forez des avant-trous.
 Boor gaten voor.
 Bohren Sie die Löcher.
 Taladre los agujeros.
 Faça a furação.

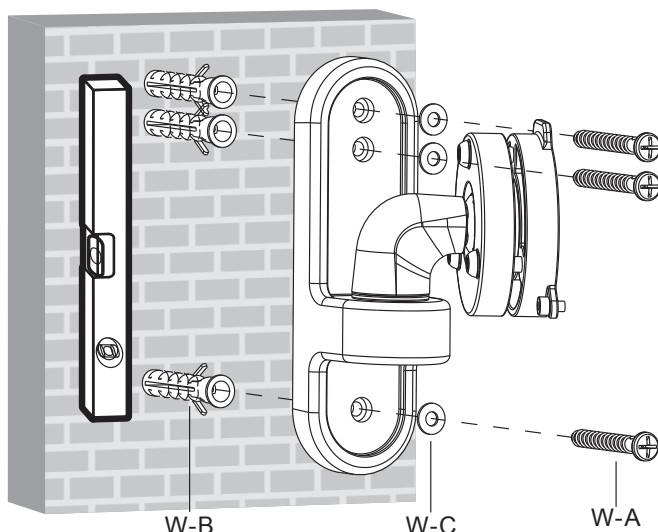
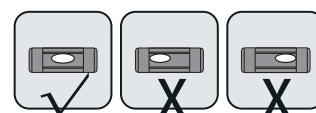
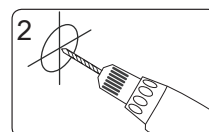

Screw the wall mount onto the wall
 Vissez la plaque murale contre le mur
 Schroef de muurplaat tegen de muur
 Befestigen Sie die Wandplatte an der Wand
 Fije la placa de pared a la pared
 Aparafuse a placa à parede

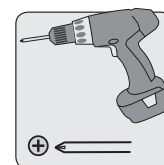

⚠ WARNING

- When installing wall mounts on cinder block, verify the actual concrete thickness is at least 1-3/8" (35mm) for using the concrete anchors. Do not drill into mortar joints! Be sure to mount in a solid part of the block, generally 1" (25mm) minimum from the side of the block. It is suggested electric drill on slow setting be used to drill the hole instead of a hammer drill to avoid breaking out the back of the hole when entering a void or cavity.
- Installers must verify that the supporting surface will safely support the combined load of the equipment and all attached hardware and components.

⚠ AVERTISSEMENT

- En cas de montage mural sur un bloc de béton de mâchefer, vérifiez que l'épaisseur du béton soit d'au moins 1-3/8" (35 mm) dans le trou destiné aux ancrages de béton. Ne percez pas dans les joints de mortier! Veillez à effectuer le montage dans une partie pleine du bloc, généralement à au moins 1" (2,5 cm) du côté du bloc. Pour percer le trou, il est conseillé d'utiliser une perceuse électrique standard sur un réglage le bas au lieu d'un marteau perforateur, afin d'éviter de briser la partie arrière du trou lorsque vous pénétrez un vide ou une cavité.
- Il appartient à l'installateur de vérifier que la surface d'appui soit en bon état et qu'elle supportera correctement la charge cumulée de l'équipement et de l'ensemble du matériel et des pièces de fixation.

⚠ WAARSCHUWING

- Bij de montage van muurbeugels op cellenbeton is het nodig om ervoor te zorgen dat de werkelijke sterkte van het beton minstens 1-3/8" (35 mm) is bij het gebruik van betonpluggen. Boor niet in lijmvoeg! Zorg ervoor dat de montage plaatsvindt op een groot deel van het blok, minstens 1" (25 mm) van de rand van het blok. Om het gat te boren is het aangeraden om een elektrische boormachine te gebruiken op een lage stand i.p.v. een klopbormachine om te voorkomen dat het gat achteraan groter bij het stoten op een ruimte of holte.
- De installateur moet controleren dat het ondersteunend oppervlak zich in goede staat bevindt en de gecombineerde belasting van de apparatuur en alle eraan bevestigde hardware en componenten veilig zal ondersteunen.

⚠ ACHTUNG

- Bei Montage der Wandhalterung an Schlackenbetonblöcken, stellen Sie sicher, dass die Mindestbetondicke 1-3/8" (35mm) beträgt, um die Betondübel zu verankern. Bohren Sie niemals Löcher in Mörtelfugen! Achten Sie darauf, die Halterung an einem soliden Mauerwerk anzubringen, anzubringen, in mindestens 1" (25 mm) Abstand von der Blockkante. Es ist empfehlenswert, eine Bohrmaschine auf langsames Bohren einzustellen, statt einen Bohrhammer zu verwenden, damit die Rückseite des Lochs nicht heraus bricht, sobald der Bohrer auf einen Hohlraum stößt.
- Der Installateur muss darauf achten, dass die Oberfläche, auf der die Halterung verankert ist, die Gesamtlast des Gerätes und aller daran angeschlossenen Komponenten sicher tragen kann.

⚠ ADVERTENCIA

- Asegúrese de que el espesor del hormigón sea de mínimo 1-3/8" (35mm) para fijar anclajes. ¡No perforo las juntas de argamasa! Taladre en una parte sólida del bloque de concreto, normalmente a min. 1" (25 mm) de diferencia con la junta. Utilice un taladro eléctrico (velocidad baja) para taladrar los agujeros. No utilice un martillo perforador para porque éste puede dañar el orificio o romper la parte trasera de la pared de hormigón.
- Es responsabilidad del instalador garantizar la capacidad de la estructura de soporte y controlar si puede sostener el peso del soporte y la pantalla.

⚠ ADVERTÊNCIA

- Ao fazer a instalação numa parede de blocos de cimento, verifique se a espessura do cimento é de pelo menos 1-3/8" (35 mm) para poder usar as âncoras de cimento. Não faça furos em juntas de argamassa! Certifique-se de que faz a instalação a meio dos blocos, geralmente 1" (25 mm) a partir do lado do bloco. Recomenda-se a utilização de um berbequim eléctrico, para furar lentamente, em vez de usar um martelo, de forma a evitar que se parte a parte de trás do furo ao penetrar a cavidade.
- O instalador deve certificar-se de que a superfície de apoio suporta o peso combinado do equipamento bem como de todos os acessórios e componentes.

3. Install the Decorative Covers - 3. Fixer les plaques décoratives
3. De sierplaten bevestigen - 3. Die dekorativen Platten installieren
3. Instalar las cubiertas decorativas - 3. Instalar as capas decorativas

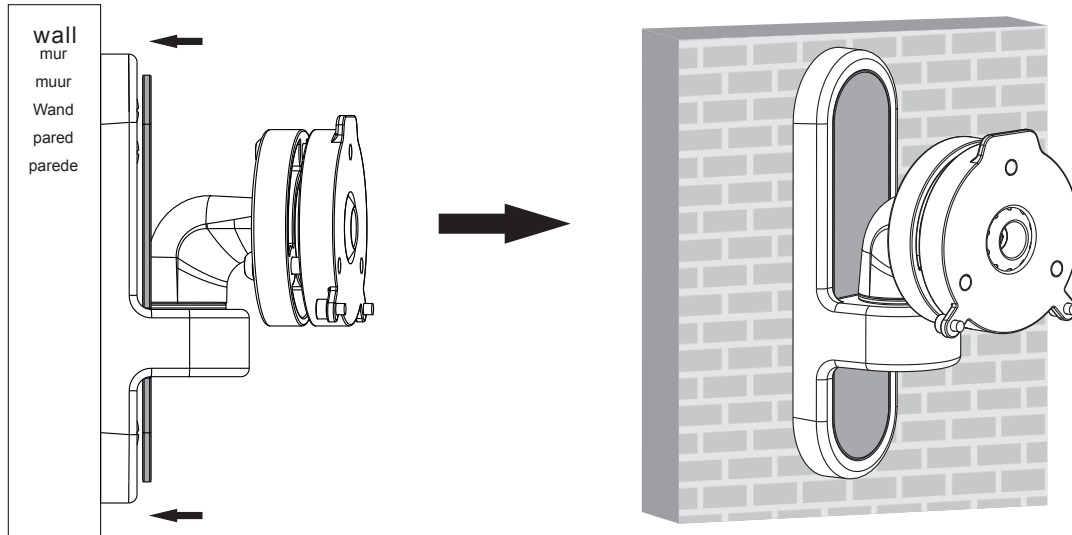

Install the decorative covers along wall plate rail until they fit onto the wall plate.
 Glissez les plaques décoratives dans le rail de la plaque murale jusqu'à ce qu'elles soient fixées en position.
 Schuif de sierplaatjes langs de rail van de muurplaat totdat deze vastklikken op de muurplaat.
 Befestigen Sie die dekorativen Platten an der Wandplatte bis diese einrasten.
 Introduzca las cubiertas decorativas en la placa de pared hasta que se encajen.
 Coloque as capas decorativas ao longo da calha da placa que está na parede até que cubram a placa.

4. Install VESA Plate - 4. Installer la plaque VESA
4. De VESA-plaat installeren - 4. Den Adapterhalter installieren
4. Instalar el adaptador VESA - 4. Instalar a placa VESA

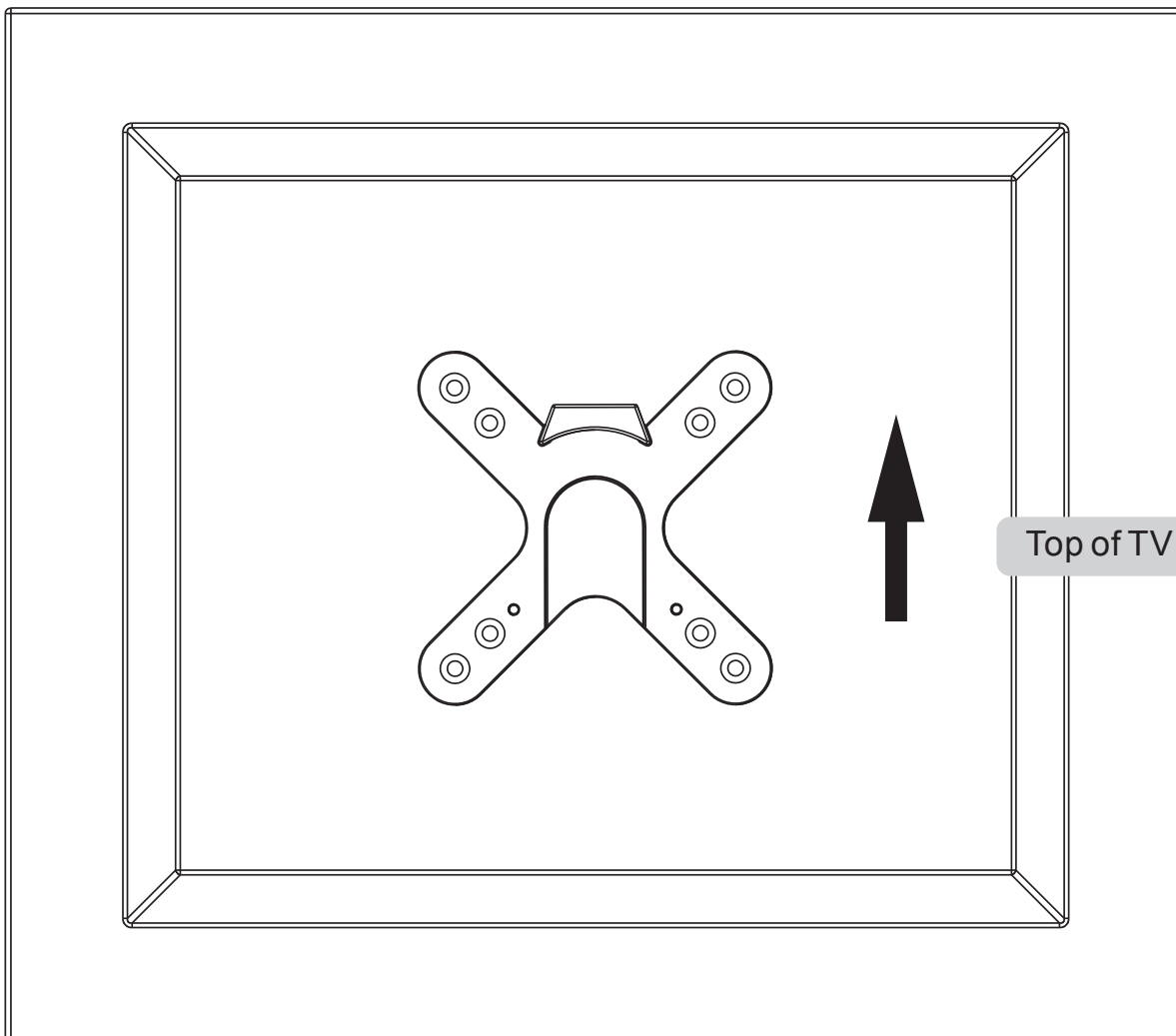

Partie supérieure de l'écran
 Bovenkant van het scherm
 Oberseite des Fernsehers
 Parte superior del televisor
 topo da TV

4b. Screw VESA plate onto the TV. - 4b. Vissez la plaque VESA sur le téléviseur.
4b. Schroef de VESA-plaat vast op de tv. - 4b. Befestigen Sie die VESA-Platte am Fernseher.
4b. Atomile el adaptator Vesa al televisor. - 4b. Aparafusar a placa VESA à TV.

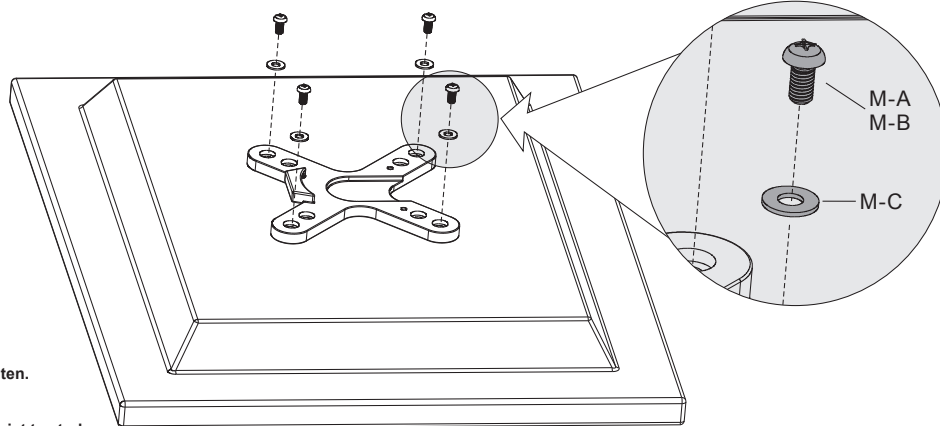
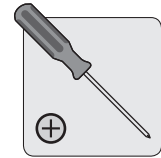
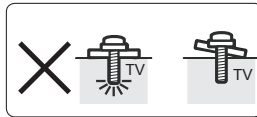
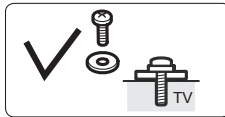

Tighten all screws but do not over tighten.

Serrez les vis mais pas à l'excès.

Draai alle schroeven stevig vast maar niet te strak.

Ziehen Sie alle Schrauben fest an aber überdrehen Sie nicht.

Apriete bien los tornillos pero no demasiado.

Aperte todos os parafusos mas não excessivamente.

5. Hook the TV onto the Wall Mount - 5. Accrocher le téléviseur au support mural
5. De tv vasthaken aan de muurbeugel - 5. Den Fernseher an der Wandhalterung befestigen
5. Enganchar el televisor al soporte de pared - 5. Pendurar a TV na parte instalada na parede

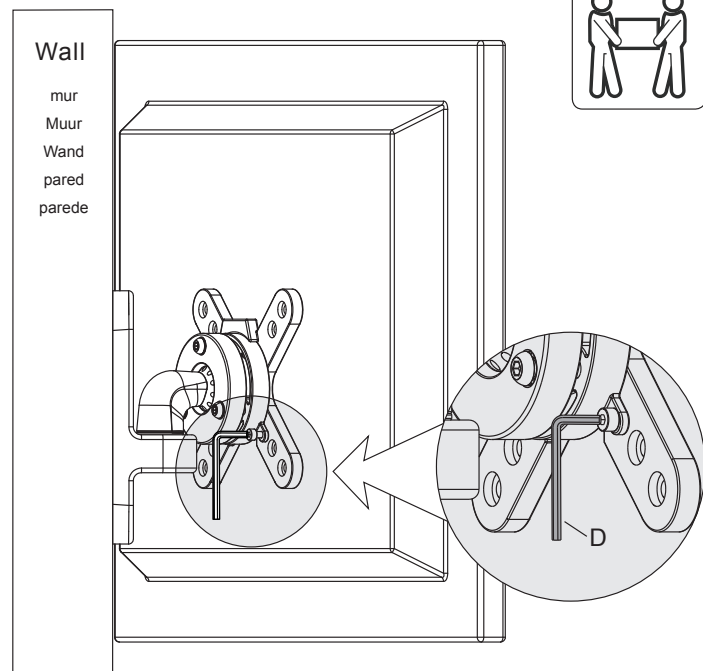
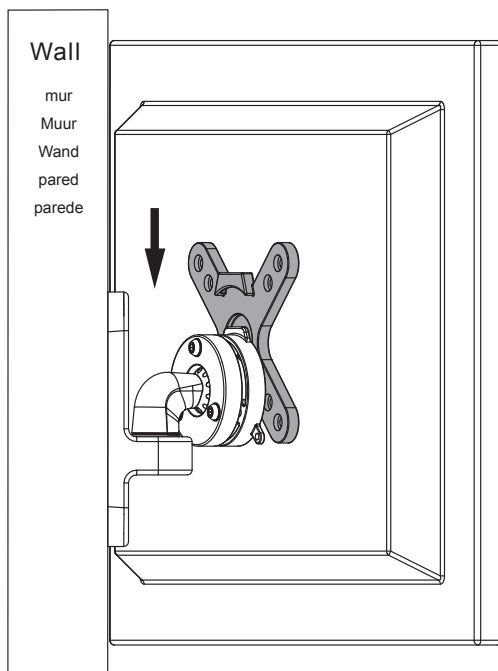

Carefully lift your TV and hook VESA plate onto the mounted head. Tighten screws (that is previously removed) to secure.

Soulevez soigneusement votre téléviseur et accrochez la plaque VESA à l'adaptateur monté. Sécurisez avec les vis que vous avez enlevées à l'étape 1.

Hef voorzichtig uw tv op en haak de VESA-plaat op de gemonteerde kop. Bevestig met de schroeven die u in stap 1 hebt verwijderd.

Heben Sie den Fernseher vorsichtig hoch und befestigen Sie die VESA-Platte am der Halterung. Ziehen Sie die Schrauben, die Sie entfernt haben (Schritt 1) an.

Levante cuidadosamente su televisor y enganche el adaptador VESA al soporte. Fíjelo bien con los tornillos que quitó en el paso 1.

Cuidadosamente levante a TV e pendure a placa VESA na cabeça montada na parede. Aperte usando os parafusos que retirou no passo 1.

6. Adjustment - 6. Réglage
6. Instelling - 6. Die Position regeln
6. Ajuste - 6. Regulação

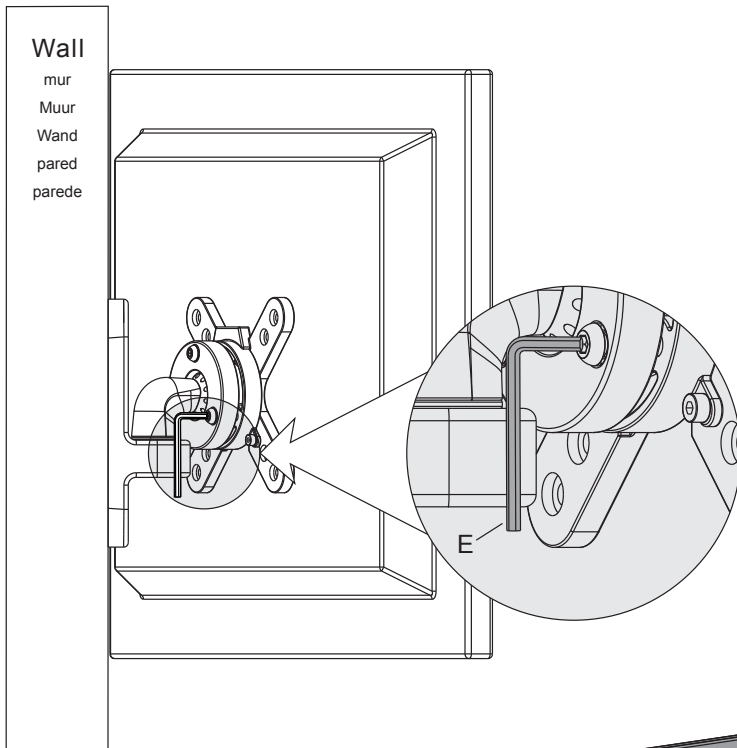

Depending on the weight of the display, it may be necessary to make adjustments to the Ball Joint Mechanism.

Il est possible que vous deviez régler la position de l'écran en fonction du poids de l'écran.

Afhankelijk van het gewicht van het scherm, is het mogelijk dat u de positie moet instellen.

Abhängig vom Gewicht, ist es nötig, die Position des Displays zu ändern.

Dependiendo del peso del aparato, podría ser necesario recolocarlos.

Dependendo do peso do ecrã, poderá ter necessidade de ajustar a posição do mesmo.

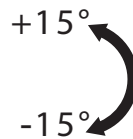
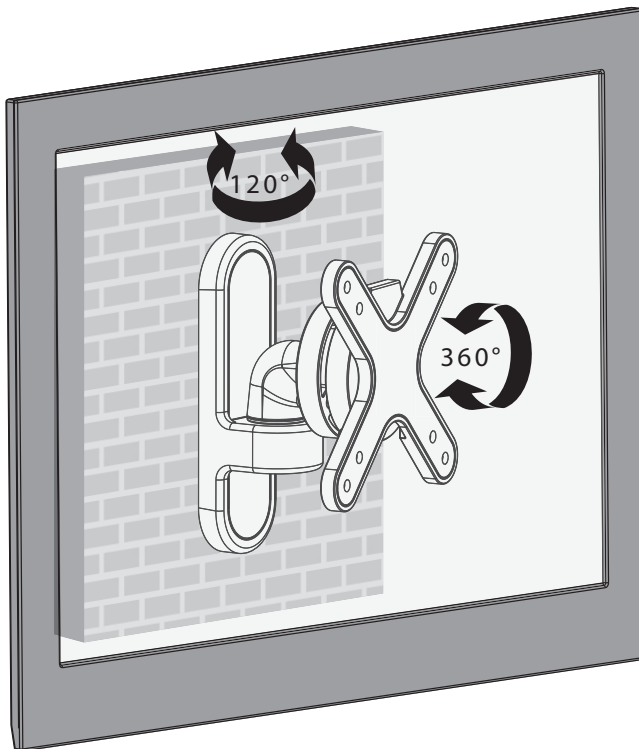

Adjust to desired location or tilt.

Réglez l'angle de rotation et d'inclinaison.

Stel de gewenste draai- en zwenkhoek in.

Stellen Sie den gewünschten Neigungs- und Schwenkwinkel ein.

Colóquelo según los ángulos de rotación horizontal y vertical deseados.

Ajuste o ângulo do rotação e inclinação.

MAINTENANCE

- Check that the bracket is secure and safe to use at regular intervals (at least every three months).
- Please contact your dealer if you have any questions.

ONDERHOUD

- Controleer regelmatig of de beugel stevig vastzit en veilig is in gebruik (minstens om de 3 maanden).
- Mocht u nog vragen hebben, gelieve uw dealer te contacteren.

MANTENIMIENTO

- Controle regularmente la fijación del soporte y del brazo para garantizar el uso seguro (por lo menos cada tres meses).
- Contacte con su distribuidor si tiene preguntas.

ENTRETIEN

- Vérifiez régulièrement à ce que le support soit bien sécurisé et sûr à l'emploi (au moins tous les 3 mois).
- Pour toute question, veuillez contacter votre distributeur.

WARTUNG

- Überprüfen Sie die Tischhalterung und den Monitorarm regelmäßig auf ausreichende Festigkeit und Betriebssicherheit (mindestens alle drei Monate).
- Sollten Sie noch Fragen haben, wenden Sie sich an Ihren Fachhändler.

MANUTENÇÃO

- Verifique se o suporte está seguro regularmente (pelo menos a cada três meses).
- Por favor contacte o seu distribuidor em caso de dúvidas.

Velleman® Service and Quality Warranty

Since its foundation in 1972, Velleman® acquired extensive experience in the electronics world and currently distributes its products in over 85 countries. All our products fulfil strict quality requirements and legal stipulations in the EU. In order to ensure the quality, our products regularly go through an extra quality check, both by an internal quality department and by specialized external organisations. If, all precautionary measures notwithstanding, problems should occur, please make appeal to our warranty (see guarantee conditions).

General Warranty Conditions Concerning Consumer Products (for EU):

- All consumer products are subject to a 24-month warranty on production flaws and defective material as from the original date of purchase.

- Velleman® can decide to replace an article with an equivalent article, or to refund the retail value totally or partially when the complaint is valid and a free repair or replacement of the article is impossible, or if the expenses are out of proportion.

You will be delivered a replacing article or a refund at the value of 100% of the purchase price in case of a flaw occurred in the first year after the date of purchase and delivery, or a replacing article at 50% of the purchase price or a refund at the value of 50% of the retail value in case of a flaw occurred in the second year after the date of purchase and delivery.

- Not covered by warranty:

- all direct or indirect damage caused after delivery to the article (e.g. by oxidation, shocks, falls, dust, dirt, humidity...), and by the article, as well as its contents (e.g. data loss), compensation for loss of profits;

- consumable goods, parts or accessories that are subject to an aging process during normal use, such as batteries (rechargeable, non-rechargeable, built-in or replaceable), lamps, rubber parts, drive belts... (unlimited list);

- flaws resulting from fire, water damage, lightning, accident, natural disaster, etc....;

- flaws caused deliberately, negligently or resulting from improper handling, negligent maintenance, abusive use or use contrary to the manufacturer's instructions;

- damage caused by a commercial, professional or collective use of the article (the warranty validity will be reduced to six (6) months when the article is used professionally);

- damage resulting from an inappropriate packing and shipping of the article;

- all damage caused by modification, repair or alteration performed by a third party without written permission by Velleman®.

- Articles to be repaired must be delivered to your Velleman® dealer, solidly packed (preferably in the original packaging), and be completed with the original receipt of purchase and a clear flaw description.

- Hint: In order to save on cost and time, please reread the manual and check if the flaw is caused by obvious causes prior to presenting the article for repair. Note that returning a non-defective article can also involve handling costs.

- Repairs occurring after warranty expiration are subject to shipping costs.

- The above conditions are without prejudice to all commercial warranties.

The above enumeration is subject to modification according to the article (see article's manual).

Velleman® service- en kwaliteitsgarantie

Velleman® heeft sinds zijn oprichting in 1972 een ruime ervaring opgebouwd in de elektronica-wereld en verdeelt op dit moment producten in meer dan 85 landen. Al onze producten beantwoorden aan strikte kwaliteitseisen en aan de wettelijke bepalingen geldig in de EU. Om de kwaliteit te waarborgen, ondergaan onze producten op regelmatige tijdstippen een extra kwaliteitscontrole, zowel door onze eigen kwaliteitsafdeling als door externe gespecialiseerde organisaties. Mocht er ondanks deze voorzorgen toch een probleem optreden, dan kunt u steeds een beroep doen op onze waarborg (zie waarborgvoorwaarden).

Algemene waarborgvoorwaarden consumentengoederen (voor Europese Unie):

- Op alle consumentengoederen geldt een garantieperiode van 24 maanden op productie- en materiaalfouten en dit vanaf de oorspronkelijke aankoopdatum.

- Indien de klacht gegrond is en een gratis reparatie of vervanging van een artikel onmogelijk is of indien de kosten hiervoor buiten verhouding zijn, kan Velleman® beslissen het desbetreffende artikel te vervangen door een gelijkwaardig artikel of de aankoopsom van het artikel gedeeltelijk of volledig terug te betalen. In dat geval krijgt u een vervangend product of terugbetaling ter waarde van 100% van de aankoopsom bij ontdekking van een gebrek tot één jaar na aankoop en levering, of een vervangend product tegen 50% van de kostprijs of terugbetaling van 50 % bij ontdekking na één jaar tot 2 jaar.

- Valt niet onder waarborg:

- alle rechtstreekse of onrechtstreekse schade na de levering veroorzaakt aan het toestel (bv. door oxidatie, schokken, val, stof, vuil, vocht...), en door het toestel, alsook zijn inhoud (bv. verlies van data), vergoeding voor eventuele winstderving.

- verbruiksgoederen, onderdelen of hulpstukken die onderhevig zijn aan veroudering door normaal gebruik zoals bv. batterijen (zowel oplaadbare als niet-oplaadbare, ingebouwd of vervangbaar), lampen, rubberen onderdelen, aandrijfriemen... (onbepaalde lijst).

- defecten ten gevolge van brand, waterschade, bliksem, ongevallen, natuurrampen, enz.

- defecten veroorzaakt door opzet, nalatigheid of door een onoordeelkundige behandeling, slecht onderhoud of abnormaal gebruik of gebruik van het toestel strijdig met de voorschriften van de fabrikant.

- schade ten gevolge van een commercieel, professioneel of collectief gebruik van het apparaat (bij professioneel gebruik wordt de garantieperiode herleid tot 6 maand).

- schade veroorzaakt door onvoldoende bescherming bij transport van het apparaat.

- alle schade door wijzigingen, reparaties of modificaties uitgevoerd door derden zonder toestemming van Velleman®.

- Toestellen dienen ter reparatie aangeboden te worden bij uw Velleman®-verdelers. Het toestel dient vergezeld te zijn van het oorspronkelijke aankoopbewijs. Zorg voor een degelijke verpakking (bij voorkeur de originele verpakking) en voeg een duidelijke foutomschrijving bij.

- Tip: alvorens het toestel voor reparatie aan te bieden, kijk nog eens na of er geen voor de hand liggende reden is waarom het toestel niet naar behoren werkt (zie handleiding). Op deze wijze kunt u kosten en tijd besparen. Denk eraan dat er ook voor niet-defecte toestellen een kost voor controle aangerekend kan worden.

- Bij reparaties buiten de waarborgperiode zullen transportkosten aangerekend worden.

- Elke commerciële garantie laat deze rechten onverminderd.

Bovenstaande opsomming kan eventueel aangepast worden naargelang de aard van het product (zie handleiding van het betreffende product).

Garantie de service et de qualité Velleman®

Depuis 1972, Velleman® a gagné une vaste expérience dans le secteur de l'électronique et est actuellement distributeur dans plus de 85 pays. Tous nos produits répondent à des exigences de qualité rigoureuses et à des dispositions légales en vigueur dans l'UE. Afin de garantir la qualité, nous soumettons régulièrement nos produits à des contrôles de qualité supplémentaires, tant par notre propre service qualité que par un service qualité externe. Dans le cas improbable d'un défaut malgré toutes les précautions, il est possible d'invoquer notre garantie (voir les conditions de garantie). Conditions générales concernant la garantie sur les produits grand public (pour l'UE) :

- tout produit grand public est garanti 24 mois contre tout vice de production ou de matériaux à dater du jour d'acquisition effective ;

- si la plainte est justifiée et que la réparation ou le remplacement d'un article est jugé impossible, ou lorsque les coûts s'avèrent disproportionnés, Velleman® s'autorise à remplacer ledit article par un article équivalent ou à rembourser la totalité ou une partie du prix d'achat. Le cas échéant, il vous sera consenti un article de remplacement ou le remboursement complet du prix d'achat lors d'un défaut dans un délai de 1 an après l'achat et la livraison, ou un article de remplacement moyennant 50% du prix d'achat ou le remboursement de 50% du prix d'achat lors d'un défaut après 1 à 2 ans.

- sont par conséquent exclus :

- tout dommage direct ou indirect survenu à l'article après livraison (p.ex. dommage lié à l'oxydation, choc, chute, poussière, sable, impureté...) et provoqué par l'appareil, ainsi que son contenu (p.ex. perte de données) et une indemnisation éventuelle pour perte de revenus ;

- toute pièce ou accessoire nécessitant un remplacement causé par un usage normal comme p.ex. piles (rechargeables comme non rechargeables, intégrées ou remplaçables), ampoules, pièces en caoutchouc, courroies... (liste illimitée) ;

- tout dommage qui résulte d'un incendie, de la foudre, d'un accident, d'une catastrophe naturelle, etc. ;

- out dommage provoqué par une négligence, volontaire ou non, une utilisation ou un entretien incorrect, ou une utilisation de l'appareil contraire aux prescriptions du fabricant ;

- tout dommage à cause d'une utilisation commerciale, professionnelle ou collective de l'appareil (la période de garantie sera réduite à 6 mois lors d'une utilisation professionnelle) ;

- tout dommage à l'appareil qui résulte d'une utilisation incorrecte ou différente que celle pour laquelle il a été initialement prévu comme décrit dans la notice ;

- tout dommage engendré par un retour de l'appareil emballé dans un conditionnement non ou insuffisamment protégé.

- toute réparation ou modification effectuée par une tierce personne sans l'autorisation explicite de SA Velleman® ; - frais de transport de et vers Velleman® si l'appareil n'est plus couvert sous la garantie.

- toute réparation sera fournie par l'endroit de l'achat. L'appareil doit nécessairement être accompagné du bon d'achat d'origine et être dûment conditionné (de préférence dans l'emballage d'origine avec mention du défaut) ;

- tuyau : il est conseillé de consulter la notice et de contrôler câbles, piles, etc. avant de retourner l'appareil. Un appareil retourné jugé défectueux qui s'avère en bon état de marche pourra faire l'objet d'une note de frais à charge du consommateur ;

- une réparation effectuée en-dehors de la période de garantie fera l'objet de frais de transport ;

- toute garantie commerciale ne porte pas atteinte aux conditions susmentionnées.

La liste susmentionnée peut être sujette à une complémentarité selon le type de l'article et être mentionnée dans la notice d'emploi.

Velleman® Service- und Qualitätsgarantie

Seit der Gründung in 1972 hat Velleman® sehr viel Erfahrung als Verteiler in der Elektronikwelt in über 85 Ländern aufgebaut.

Alle Produkte entsprechen den strengen Qualitätsforderungen und gesetzlichen Anforderungen in der EU. Um die Qualität zu gewährleisten werden unsere Produkte regelmäßig einer zusätzlichen Qualitätskontrolle unterworfen, sowohl von unserer eigenen Qualitätsabteilung als auch von externen spezialisierten Organisationen. Sollten, trotz aller Vorsichtsmaßnahmen, Probleme auftreten, nehmen Sie bitte die Garantie in Anspruch (siehe Garantiebedingungen).

Allgemeine Garantiebedingungen in Bezug auf Konsumgüter (für die Europäische Union):

- Alle Produkte haben für Material- oder Herstellungsfehler eine Garantieperiode von 24 Monaten ab Verkaufsdatum.
 - Wenn die Klage berechtigt ist und falls eine kostenlose Reparatur oder ein Austausch des Gerätes unmöglich ist, oder wenn die Kosten dafür unverhältnismäßig sind, kann Velleman® sich darüber entscheiden, dieses Produkt durch ein gleiches Produkt zu ersetzen oder die Kaufsumme ganz oder teilweise zurückzuzahlen. In diesem Fall erhalten Sie ein Ersatzprodukt oder eine Rückzahlung im Werte von 100% der Kaufsumme im Falle eines Defektes bis zu 1 Jahr nach Kauf oder Lieferung, oder Sie bekommen ein Ersatzprodukt im Werte von 50% der Kaufsumme oder eine Rückzahlung im Werte von 50 % im Falle eines Defektes im zweiten Jahr.
 - Von der Garantie ausgeschlossen sind:
 - alle direkten oder indirekten Schäden, die nach Lieferung am Gerät und durch das Gerät verursacht werden (z.B. Oxidation, Stöße, Fall, Staub, Schmutz, Feuchtigkeit, ...), sowie auch der Inhalt (z.B. Datenverlust), Entschädigung für eventuellen Gewinnausfall.
 - Verbrauchsgüter, Teile oder Zubehörteile, die durch normalen Gebrauch dem Verschleiß ausgesetzt sind, wie z.B. Batterien (nicht nur aufladbare, sondern auch nicht aufladbare, eingebaute oder ersetzbare), Lampen, Gummiteile, Treibriemen, usw. (unbeschränkte Liste).
 - Schäden verursacht durch Brandschaden, Wasserschaden, Blitz, Unfälle, Naturkatastrophen, usw.
 - Schäden verursacht durch absichtliche, nachlässige oder unsachgemäße Anwendung, schlechte Wartung, zweckfremde Anwendung oder Nichtbeachtung von Benutzerhinweisen in der Bedienungsanleitung.
 - Schäden infolge einer kommerziellen, professionellen oder kollektiven Anwendung des Gerätes (bei gewerblicher Anwendung wird die Garantieperiode auf 6 Monate zurückgeführt).
 - Schäden verursacht durch eine unsachgemäße Verpackung und unsachgemäßen Transport des Gerätes.
 - alle Schäden verursacht durch unautorisierte Änderungen, Reparaturen oder Modifikationen, die von einem Dritten ohne Erlaubnis von Velleman® vorgenommen werden.
 - Im Fall einer Reparatur, wenden Sie sich an Ihren Velleman®-Verteiler. Legen Sie das Produkt ordnungsgemäß verpackt (vorzugsweise die Originalverpackung) und mit dem Original-Kaufbeleg vor. Fügen Sie eine deutliche Fehlerbeschreibung hinzu.
 - Hinweis: Um Kosten und Zeit zu sparen, lesen Sie die Bedienungsanleitung nochmals und überprüfen Sie, ob es keinen auf der Hand liegenden Grund gibt, ehe Sie das Gerät zur Reparatur zurückschicken. Stellt sich bei der Überprüfung des Gerätes heraus, dass kein Geräteschaden vorliegt, könnte dem Kunden eine Untersuchungspauschale berechnet.
 - Für Reparaturen nach Ablauf der Garantiefrist werden Transportkosten berechnet.
 - Jede kommerzielle Garantie lässt diese Rechte unberührt.
- Die oben stehende Aufzählung kann eventuell angepasst werden gemäß der Art des Produktes (siehe Bedienungsanleitung des Gerätes).

Garantía de servicio y calidad Velleman®

Desde su fundación en 1972 Velleman® ha adquirido una amplia experiencia como distribuidor en el sector de la electrónica en más de 85 países. Todos nuestros productos responden a normas de calidad rigurosas y disposiciones legales vigentes en la UE. Para garantizar la calidad, sometemos nuestros productos regularmente a controles de calidad adicionales, tanto a través de nuestro propio servicio de calidad como de un servicio de calidad externo. En el caso improbable de que surgieran problemas a pesar de todas las precauciones, es posible recurrir a nuestra garantía (véase las condiciones de garantía).

Condiciones generales referentes a la garantía sobre productos de venta al público (para la Unión Europea):

- Todos los productos de venta al público tienen un período de garantía de 24 meses contra errores de producción o errores en materiales desde la adquisición original;
 - Si la queja está fundada y si la reparación o sustitución de un artículo no es posible, o si los gastos son desproporcionados, Velleman® autoriza reemplazar el artículo por un artículo equivalente o reembolsar la totalidad o una parte del precio de compra. En este caso, usted recibirá un artículo de recambio o el reembolso completo del precio de compra si encuentra algún fallo hasta un año después de la compra y entrega, o un artículo de recambio al 50% del precio de compra o el reembolso del 50% del precio de compra si encuentra un fallo después de 1 año y hasta los 2 años después de la compra y entrega.
- Por consiguiente, están excluidos entre otras cosas:
- todos los daños causados directa o indirectamente al aparato (p.ej. por oxidación, choques, caída,...) y a su contenido (p.ej. pérdida de datos) después de la entrega y causados por el aparato, y cualquier indemnización por posible pérdida de ganancias;
 - partes o accesorios, que estén expuestos al desgaste causado por un uso normal, como por ejemplo baterías (tanto recargables como no recargables, incorporadas o reemplazables), bombillas, partes de goma, etc. (lista ilimitada);
 - defectos causados por un incendio, daños causados por el agua, rayos, accidentes, catástrofes naturales, etc.;
 - defectos causados a conciencia, descuido o por malos tratos, un mantenimiento inapropiado o un uso anormal del aparato contrario a las instrucciones del fabricante;
 - daños causados por un uso comercial, profesional o colectivo del aparato (el período de garantía se reducirá a 6 meses con uso profesional);
 - daños causados por un uso incorrecto o un uso ajeno al que está previsto el producto inicialmente como está descrito en el manual del usuario;
 - daños causados por una protección insuficiente al transportar el aparato.
 - daños causados por reparaciones o modificaciones efectuadas por una tercera persona sin la autorización explícita de Velleman®;
 - se calcula gastos de transporte de y a Velleman® si el aparato ya no está cubierto por la garantía.
 - Cualquier artículo que tenga que ser reparado tendrá que ser devuelto a su distribuidor Velleman®. Devuelva el aparato con la factura de compra original y transpórtelo en un embalaje sólido (preferentemente el embalaje original). Incluya también una buena descripción del fallo;
 - Consejo: Lea el manual del usuario y controle los cables, las pilas, etc. antes de devolver el aparato. Si no se encuentra un defecto en el artículo los gastos podrían correr a cargo del cliente;
 - Los gastos de transporte correrán a cargo del cliente para una reparación efectuada fuera del período de garantía.
 - Cualquier gesto comercial no disminuye estos derechos.
- La lista previamente mencionada puede ser adaptada según el tipo de artículo (véase el manual del usuario del artículo en cuestión).

Garantia de serviço e de qualidade Velleman®

Desde a sua fundação em 1972 Velleman® tem adquirido uma ampla experiência no sector da eletrónica com uma distribuição em mais de 85 países.

Todos os nossos produtos respondem a exigências rigorosas e a disposições legais em vigor na UE. Para garantir a qualidade, submetemos regularmente os nossos produtos a controles de qualidade suplementares, com o nosso próprio serviço qualidade como um serviço de qualidade externo. No caso improvável de um defeito mesmo com as nossas precauções, é possível invocar a nossa garantia. (ver as condições de garantia). Condições gerais com respeito a garantia sobre os produtos grande público (para a UE):

- qualquer produto grande público é garantido 24 mês contra qualquer vício de produção ou materiais a partir da data de aquisição efectiva;
 - no caso da reclamação ser justificada e que a reparação ou substituição de um artigo é impossível, ou quando os custos são desproporcionados, Velleman® autoriza-se a substituir o dito artigo por um artigo equivalente ou a devolver a totalidade ou parte do preço de compra. Em outro caso, será consentido um artigo de substituição ou devolução completa do preço de compra no caso de um defeito no prazo de 1 ano depois da data de compra e entrega, ou um artigo de substituição pagando o valor de 50% do preço de compra ou devolução de 50% do preço de compra para defeitos depois de 1 a 2 anos.
 - estão por consequência excluídos:
 - todos os danos directos ou indirectos depois da entrega do artigo (p.ex. danos ligados a oxidação, choques, quedas, poeiras, areias, impurezas...) e provocado pelo aparelho, como o seu conteúdo (p.ex. perda de dados) e uma indemnização eventual por perda de receitas;
 - consumíveis, peças ou acessórios sujeitos a desgaste causado por um uso normal, como p.ex. pilhas (recarregáveis, não recarregáveis, incorporadas ou substituíveis), lâmpadas, peças em borracha correias... (lista ilimitada);
 - todos os danos que resultem de um incêndio, raios, de um acidente, de uma catastrophe natural, etc.;
 - danos provocados por negligência, voluntária ou não, uma utilização ou manutenção incorrecta, ou uma utilização do aparelho contrária as prescrições do fabricante;
 - todos os danos por causa de uma utilização comercial, profissional ou colectiva do aparelho (o período de garantia será reduzido a 6 meses para uma utilização profissional);
 - todos os danos no aparelho resultando de uma utilização incorrecta ou diferente daquela inicialmente prevista e descrita no manual de utilização;
 - todos os danos depois de uma devolução não embalada ou mal protegida ao nível do acondicionamento.
 - todas as reparações ou modificações efectuadas por terceiros sem a autorização de SA Velleman®;
 - despesas de transporte de e para Velleman® se o aparelho não estiver coberto pela garantia.
 - qualquer reparação será fornecida pelo local de compra. O aparelho será obrigatoriamente acompanhado do talão ou factura de origem e bem acondicionado (de preferência dentro da embalagem de origem com indicação do defeito ou avaria);
 - dica: aconselha-mos a consulta do manual e controlar cabos, pilhas, etc. antes de devolver o aparelho. Um aparelho devolvido que estiver em bom estado será cobrado despesas a cargo do consumidor;
 - uma reparação efectuada fora da garantia, será cobrado despesas de transporte;
 - qualquer garantia comercial não prevalece as condições aqui mencionadas.
- A lista pode ser sujeita a um complemento conforme o tipo de artigo e estar mencionada no manual de utilização.