

VDPLDJBAR5

MINI LED PAR BATTEN - 4x 75 LEDS - 10MM

MINI LEDPAR BOVENLICHT - 4x 75 LEDS - 10MM

MINI HERSE À PAR LED - 4x 75 LED DE 10MM

MINI JUEGO DE ILUMINACIÓN PAR LED - 4x 75 LEDs - 10mm

MINI-LEDPAR-LICHTEFFEKT-SET - 4x 75 LEDs - 10mm

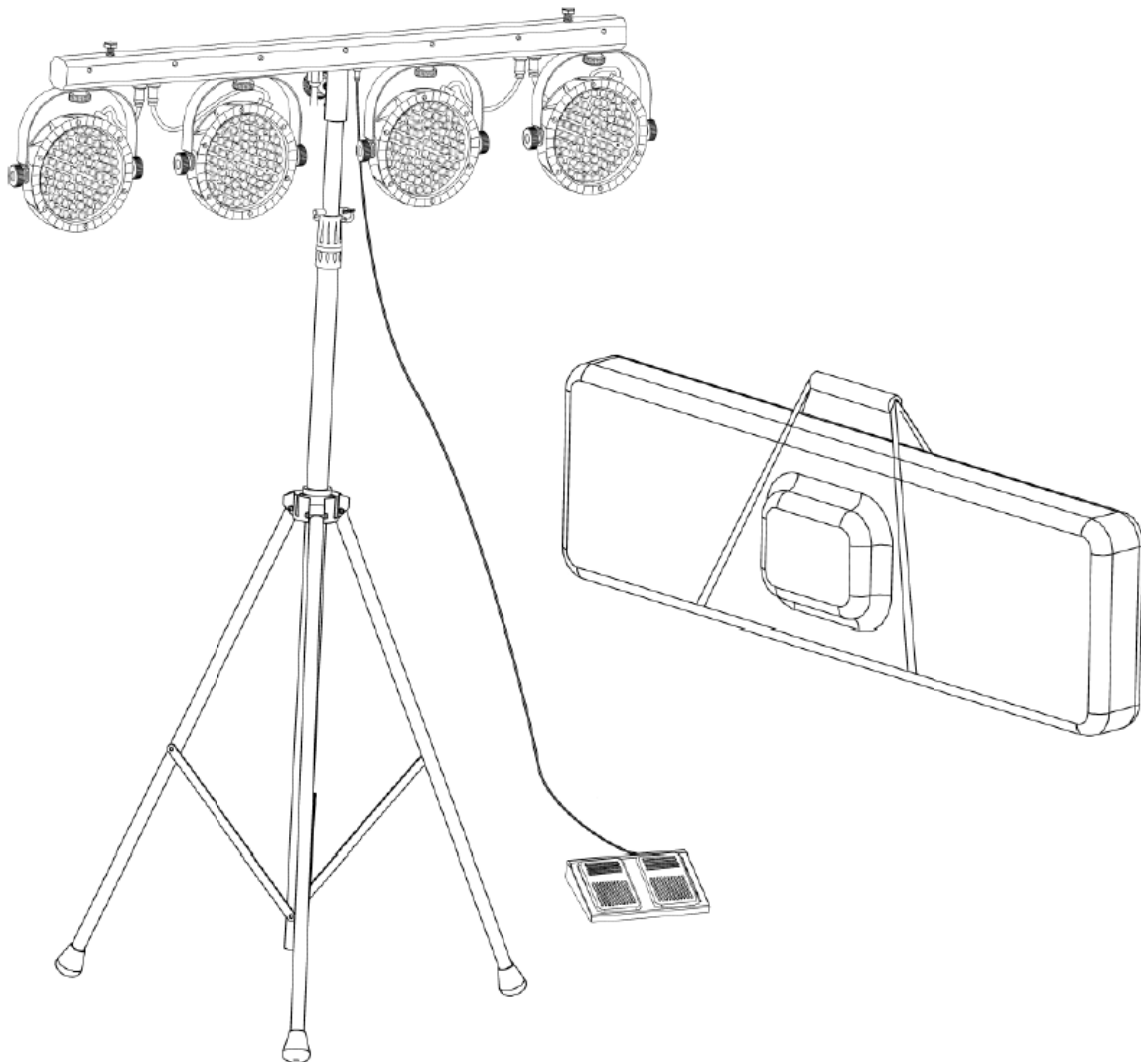

USER MANUAL	4
GEBRUIKERSHANDLEIDING	7
NOTICE D'EMPLOI	11
MANUAL DEL USUARIO	14
BEDIENUNGSANLEITUNG	17



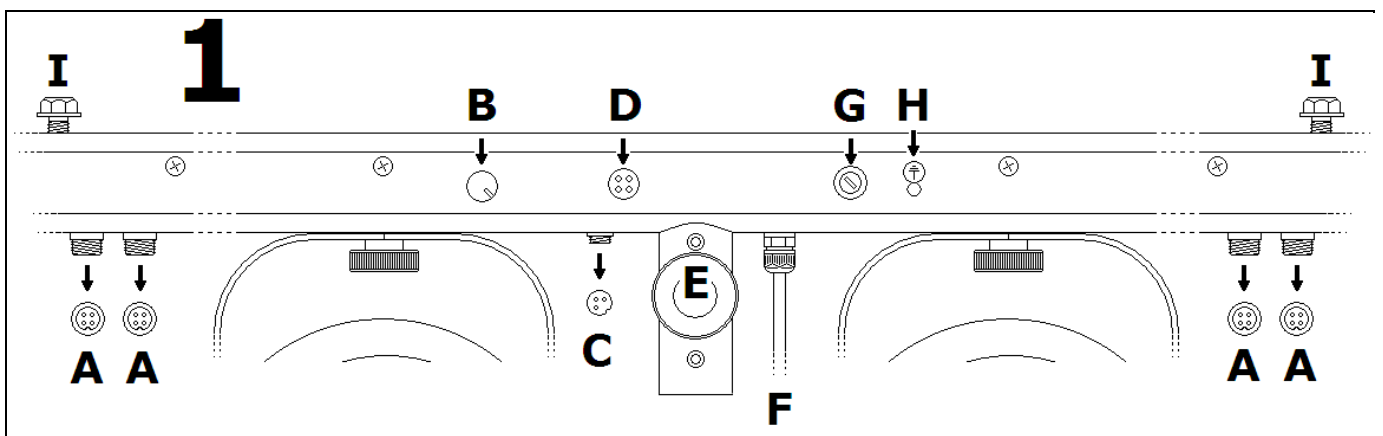
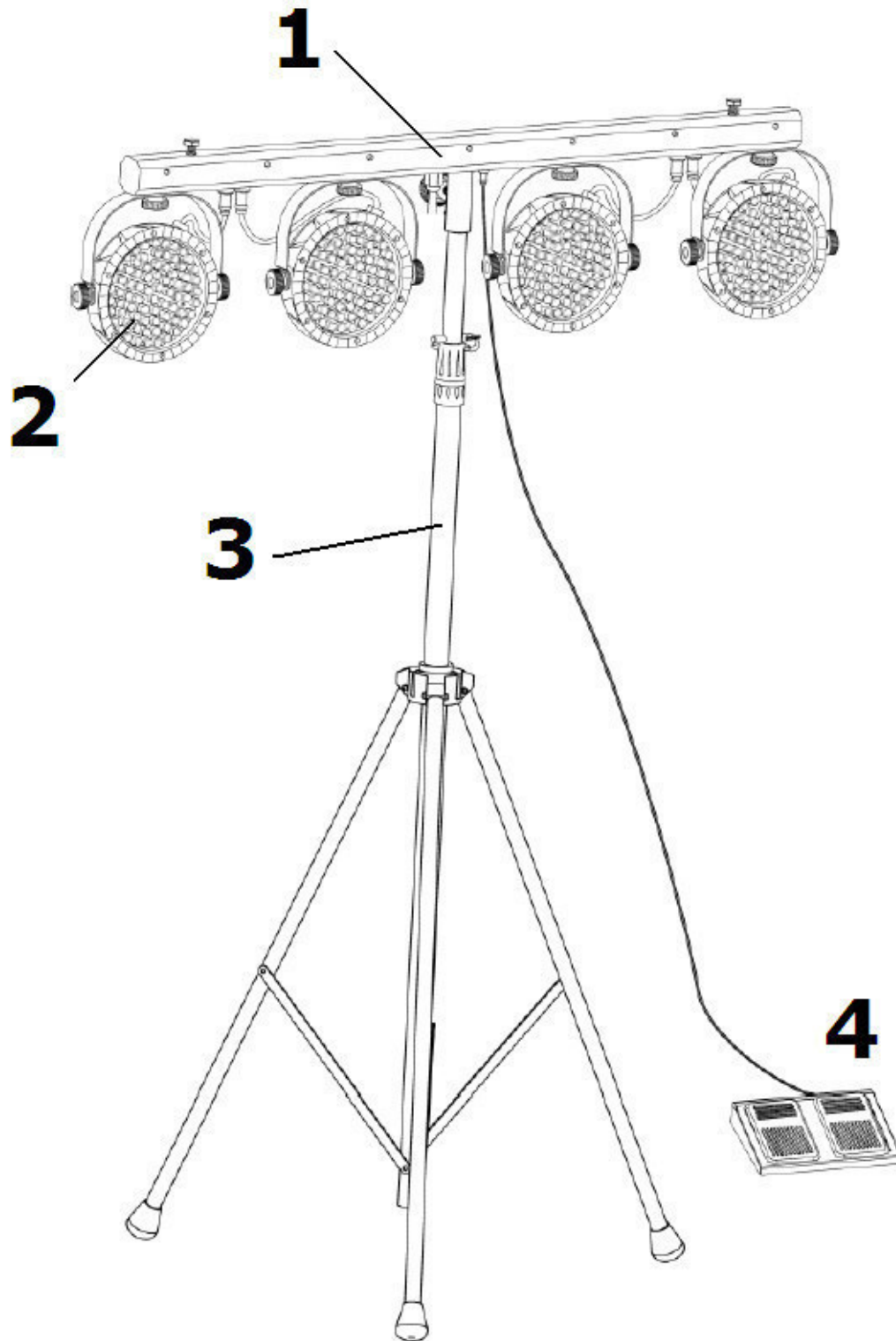

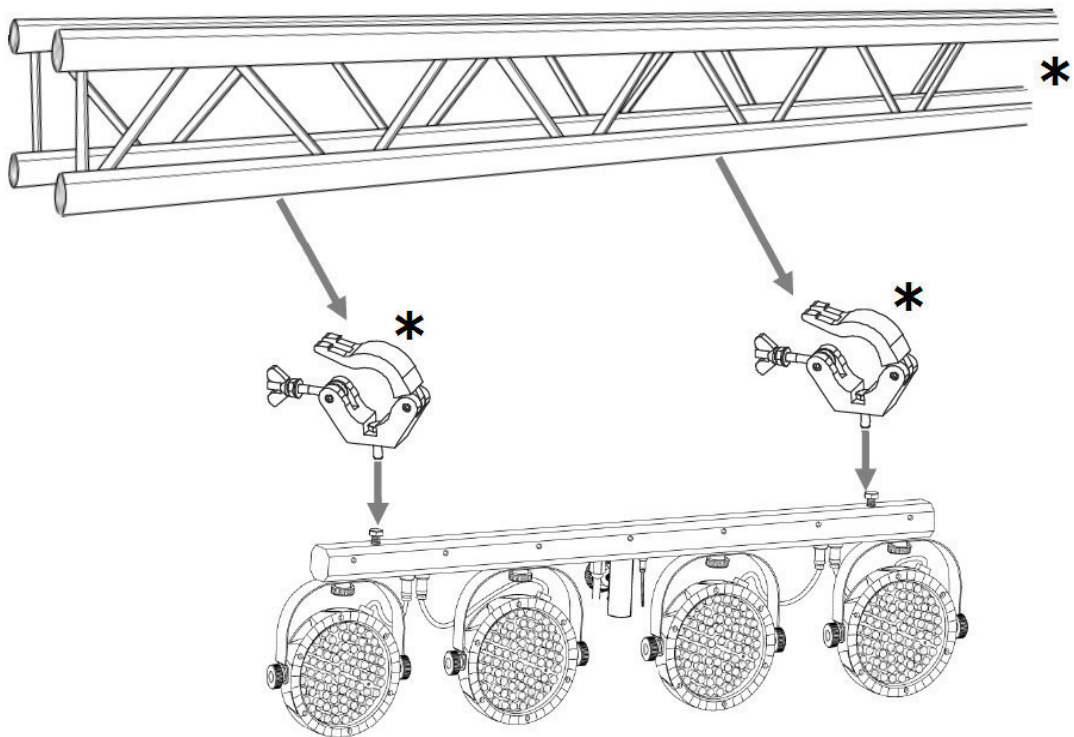
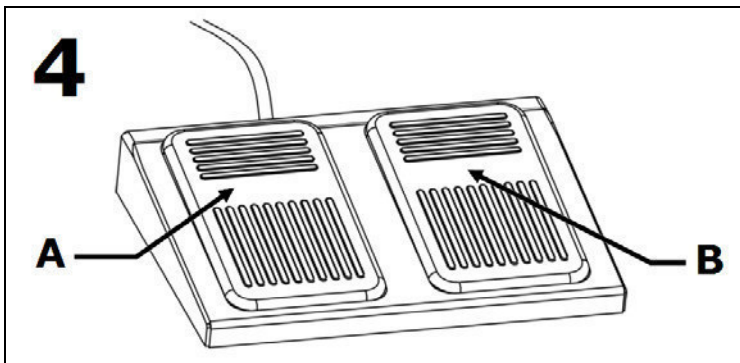
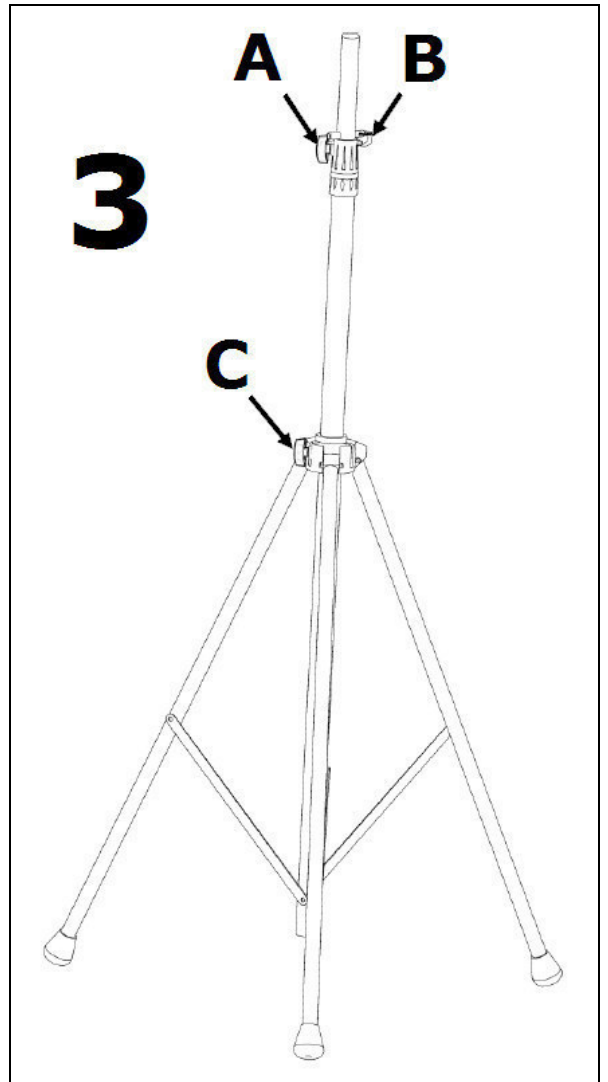
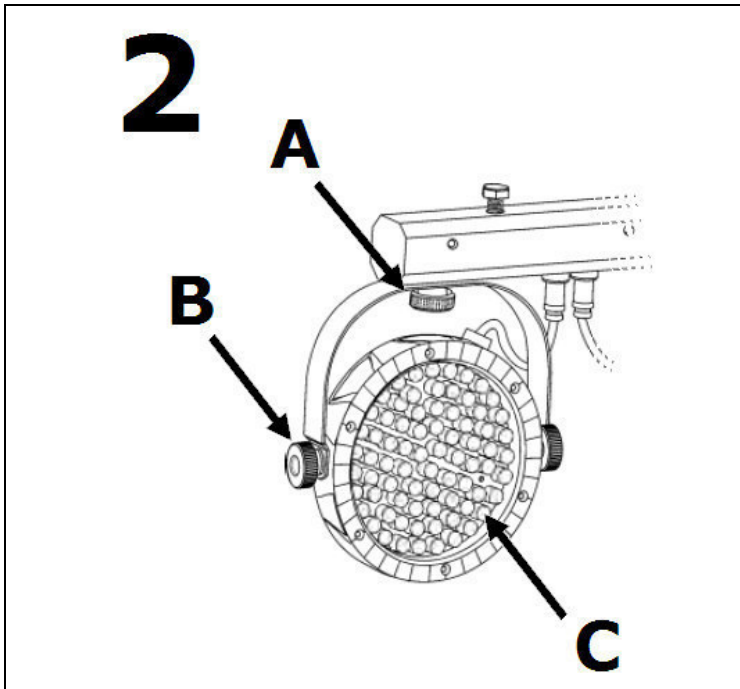

***: not inc. – niet meegelev. – non incl. – no incl. – nicht mitgeliefert**

User manual

1. Introduction

To all residents of the European Union

Important environmental information about this product









This symbol on the device or the package indicates that disposal of the device after its lifecycle could harm the environment. Do not dispose of the unit (or batteries) as unsorted municipal waste; it should be taken to a specialized company for recycling. This device should be returned to your distributor or to a local recycling service. Respect the local environmental rules.

If in doubt, contact your local waste disposal authorities.

Thank you for choosing HQPower™! Please read the manual thoroughly before bringing this device into service. If the device was damaged in transit, don't install or use it and contact your dealer.

For more info concerning this product and the latest version of this manual, please visit our website www.hqpower.eu.



2. Safety Instructions

	Be very careful during the installation: touching live wires can cause life-threatening electroshocks.
	Always disconnect mains power when device not in use or when servicing or maintenance activities are performed. Handle the power cord by the plug only.
	Indoor use only. Keep this device away from rain, moisture, splashing and dripping liquids.
	Keep this device away from children and unauthorized users.
	Caution: device heats up during use.
	Do not stare directly at the light source , as this may cause <ul style="list-style-type: none"> - epileptic seizure in sensitive people - temporarily loss of sight (flash blindness) - permanent (irreversible) eye damage
	There are no user-serviceable parts inside the device. Refer to an authorized dealer for service and/or spare parts.

- This device falls under protection class I. It is therefore essential that the device be earthed. Have a qualified person carry out the electric connection.
- Make sure that the available voltage does not exceed the voltage stated in the specifications of this manual.
- Do not crimp the power cord and protect it against damage. Have an authorised dealer replace it if necessary.
- Respect a minimum distance of 0.5m between the device's light output and any illuminated surface.
- Use an appropriate safety cable to fix the device (e.g. **VDLSC7** or **VDLSC8**).
- Install the **VDPLDJBAR5** at a minimal distance of 0.5 m from flammable and explosive objects or substances.-Keep the **VDPLDJBAR5** at a minimal distance of 1 m from the lighted surface.

3. General Guidelines

Refer to the **Velleman® Service and Quality Warranty** on the last pages of this manual.

	Keep this device away from dust and extreme heat.
	Protect this device from shocks and abuse. Avoid brute force when operating the device.

- Familiarise yourself with the functions of the device before actually using it. Do not allow operation by unqualified people. Any damage that may occur will most probably be due to unprofessional use of the device.
- All modifications of the device are forbidden for safety reasons. Damage caused by user modifications to the device is not covered by the warranty.
- Only use the device for its intended purpose. All other uses may lead to short circuits, burns, electroshocks, lamp explosion, crash, etc. Using the device in an unauthorised way will void the

warranty.

- Damage caused by disregard of certain guidelines in this manual is not covered by the warranty and the dealer will not accept responsibility for any ensuing defects or problems.
- A qualified technician should install and service this device.
- Do not switch the device on immediately after it has been exposed to changes in temperature. Protect the device against damage by leaving it switched off until it has reached room temperature.
- This device is designed for professional use on stage, in discos, theatres, etc. The **VDPLDJBAR5** should only be used indoors with an alternating current of 230 VAC/50 Hz.
- Lighting effects are not designed for permanent operation: regular operation breaks will prolong their lives.
- Keep this manual for future reference.

4. Features

- each light can be oriented separately
- footswitch with 5m cable for easy control
- lighting stand incl., max. height 2m10
- sound controlled or internal program
- with protective carrying case

5. Overview

Refer to the illustrations on pages **2** and **3** of this manual.

1	light fixture	2	LED spot	
	A connector for LED spot (4x)		A horizontal fixing knob	
	B microphone sensitivity control knob		B vertical fixing knob (2 per spot)	
	C connector for footswitch	C LEDs (75 per spot)	3	tripod
	D microphone	A height adjustment knob		
	E tripod securing knob	B safety pin		
	F power cord	C legs adjustment knob	4	2-way footswitch
	G fuse holder + fuse	A program selection		
	H earth terminal	B blackout		
I mounting points				

6. Mounting instructions

Choosing a Mounting Location



The **VDPLDJBAR5** batten has been designed for indoor environments at temperatures up to 40°C. For proper operation, the unit must be operated with an unobstructed air convection to its metal housing.

Do not:

- Operate the batten in environments with an ambient temperature higher than 40°C and a relative humidity higher than 75%.
- Operate the batten in a closed environment smaller than 10 m³ unless forced air convection is provided.

Secure Mounting



Risk of injury. Overhead mounting requires extensive experience: calculating workload limits, determining the installation material to be used... Have the material and the device itself checked regularly. Do not attempt to install the device yourself if you lack these qualifications as improper installation may result in injuries.

- The **VDPLDJBAR5** batten is designed to be mounted either on a tripod (incl.) or on a truss (not incl.) using 2 truss clamps (not incl.).

Tripod:

- Make sure that the diameter of the inserted tripod tube is not less than 25 mm as otherwise secure mounting cannot be guaranteed.
- Release the legs adjustment knob [**3C**] and extend the legs to the desired position. Tighten the legs adjustment knob [**3C**].
- Place the tripod on a sturdy flat surface capable of carrying at least 10 times the weight of the **VDPLDJBAR5**.
- Slide the **VDPLDJBAR5** over the tripod and secure it tightly by turning the knob [**1E**] clockwise.
- To set the height, release the height adjustment knob [**3A**] and slide the telescopic pole to the desired height. Insert the safety pin [**3B**] into the pole (6 positions possible) and tighten the

height adjustment knob **[3A]**.

Note: the safety pin **[3B]** must be used; it must rest on the (fixed) lower pole.

Truss mounting:

- o Have the batten installed by a qualified person, respecting EN 60598-2-17 and all other applicable norms.
- o The carrying construction must be able to support 10 times the weight of the batten for 1 hour without deforming.
- o Remove both bolts **[1I]** from the batten and replace them by 2 truss clamps (not incl.).
Note: ALWAYS mount the batten with two clamps!
- o The installation must always be secured with a secondary attachment e.g. a safety cable.
- o Never stand directly below the batten when it is being mounted, removed or serviced. Have a qualified technician check the batten once a year and once before you bring it into service.
- o Install the batten in a location with few passers-by that is inaccessible to unauthorised persons.
- o Make sure there is no flammable material within a 0.5 m radius of the batten.
- o The installation has to be approved by an expert before the device is taken into service.

2-way footswitch:

- o Connect the footswitch to the light fixture **[1C]**.

Connection:

- o Have a qualified electrician carry out the electric connection.
- o Connect the batten to the mains with the power plug **[1F]**. Make sure the used mains circuit is protected by a 30mA Residual Current Device (RCD). Do not connect it to a dimming pack.
- o Replace a blown fuse **[1G]** only with an identical fuse (F1A/250V).

7. Operation

- The **VDPLDJBAR5** can operate in 2 modes: sound controlled or program controlled.

Sound controlled:

- o Default mode when powering up **VDPLDJBAR5**.
- o Control the sound sensitivity with the sensitivity control knob **[1B]**. The spots will react to the sound picked up by the microphone **[1D]**.

Program controlled:

- o When the footswitch is connected, press the left pedal **[4A]** to scroll through the available programs (see table below).
- o Press the right pedal **[4B]** to blackout the spots.
- o Press both pedals **[4A]** and **[4B]** simultaneous to go into sound controlled mode.

pedal	press	function
4A	1x	auto-program – colour change
	2x	auto program – colour fade
	3x	fixed red
	4x	fixed green
	5x	fixed blue
	6x	fixed cyan (green + blue LEDs)
	7x	fixed magenta (red + blue LEDs)
	8x	fixed yellow (red + green LEDs)
	9x	fixed white (red + green + blue LEDs)
4B	1x	blackout (all LEDs off)

8. Cleaning and maintenance

1. All screws should be tightened and free of corrosion.
2. The housing, visible parts, mounting supports and the installation location (e.g. ceiling, suspension, trussing) should not be deformed, modified or tampered with e.g. do not drill extra holes in mounting supports, do not change the location of the connections.
3. Moving mechanic parts must not show any signs of wear and tear.
4. The electric power supply cables must not show any damage. Have a qualified technician maintain the device.
5. Disconnect the device from the mains prior to maintenance activities.
6. Wipe the device regularly with a moist, lint-free cloth. Do not use alcohol or solvents.
7. There are no user-serviceable parts.
8. Contact your dealer for spare parts if necessary.

9. Technical Specifications

power supply	100-230Vac / 50-60Hz
fuse	F1A/250V
power consumption	34W
LED	4x 75 (25x red, 25x green, 25x blue)
beam angle	16°
max. ambient temperature	40°C (104°F)
dimensions	light fixture
	stand included (approx.)
total weight	7.7kg

Use this device with original accessories only. Velleman nv cannot be held responsible in the event of damage or injury resulted from (incorrect) use of this device.

For more info concerning this product and the latest version of this manual, please visit our website www.hgpower.eu.

The information in this manual is subject to change without prior notice.

© COPYRIGHT NOTICE

The copyright to this manual is owned by Velleman nv. All worldwide rights reserved.

No part of this manual or may be copied, reproduced, translated or reduced to any electronic medium or otherwise without the prior written consent of the copyright holder.

Gebruikershandleiding

1. Inleiding

Aan alle ingezetenen van de Europese Unie

Belangrijke milieu-informatie betreffende dit product



Dit symbool op het toestel of de verpakking geeft aan dat, als het na zijn levenscyclus wordt weggeworpen, dit toestel schade kan toebrengen aan het milieu. Gooi dit toestel (en eventuele batterijen) niet bij het gewone huishoudelijke afval; het moet bij een gespecialiseerd bedrijf terecht komen voor recyclage. U moet dit toestel naar uw verdeler of naar een lokaal recyclagepunt brengen. Respecteer de plaatselijke milieuwetgeving.

Hebt u vragen, contacteer dan de plaatselijke autoriteiten betreffend de verwijdering.

Dank u voor uw aankoop! Lees deze handleiding grondig voor u het toestel in gebruik neemt. Werd het toestel beschadigd tijdens het transport, installeer het dan niet en raadpleeg uw dealer.

Voor meer informatie over dit product en de laatste versie van deze handleiding, zie www.hgpower.eu.

2. Veiligheidsinstructies

	Wees voorzichtig bij de installatie: raak geen kabels aan die onder stroom staan om dodelijke elektroshocks te vermijden.
	Trek de stekker uit het stopcontact (trek niet aan de kabel!) voordat u het toestel reinigt en als u het niet gebruikt.
	Gebruik het toestel enkel binnenshuis . Bescherm tegen regen, vochtigheid en opspattende vloeistoffen.
	Houd dit toestel uit de buurt van kinderen en onbevoegden.
	Let op: dit toestel wordt zeer warm tijdens het gebruik.
	Kijk niet rechtstreeks in de lichtbron om - epilepsieaanvallen bij gevoelige personen - tijdelijke blindheid (flitsblindheid) - permanente en onherroepelijke schade aan de ogen te vermijden.
	Er zijn geen door de gebruiker vervangbare onderdelen in dit toestel. Voor onderhoud of reserveonderdelen, contacteer uw dealer.



- Dit toestel valt onder beschermingsklasse I, wat wil zeggen dat het toestel geaard moet zijn. Een geschoolde technicus moet de elektrische aansluiting verzorgen.
- De beschikbare netspanning mag niet hoger zijn dan de spanning in de specificaties achteraan de handleiding.

VDPLDJBAR5

- De voedingskabel mag niet beschadigd zijn of ingekort worden. Laat uw dealer zo nodig een nieuwe kabel plaatsen.
- Zorg voor een minimumafstand van 0,5 m tussen de lichtuitgang van het toestel en het belichte oppervlak
- Maak het toestel vast met een geschikte veiligheidskabel (bv. **VDLSC7** of **VDLSC8**).
- Installeer het toestel op een minimumafstand van 0,5 m van ontvlambare en explosieve voorwerpen of stoffen. Houd het toestel op een minimumafstand van 1 m van het belichte oppervlak.

3. Algemene richtlijnen

Raadpleeg de **Velleman® service- en kwaliteitsgarantie** achteraan deze handleiding.

	Bescherm tegen stof en extreme hitte. Zorg dat de verluchtingsopeningen niet verstopt geraken. Voorzie een ruimte van minstens 2,5 cm tussen het toestel en elk ander object.
	Bescherm tegen schokken en vermijd brute kracht tijdens de bediening.

- Leer eerst de functies van het toestel kennen voor u het gaat gebruiken. Ongeschoolde personen mogen dit toestel niet gebruiken. Meestal is beschadiging het gevolg van onprofessioneel gebruik.
- Om veiligheidsredenen mag u geen wijzigingen aanbrengen. Schade door wijzigingen die de gebruiker heeft aangebracht valt niet onder de garantie.
- Gebruik het toestel enkel waarvoor het gemaakt is. Andere toepassingen kunnen leiden tot kortsluitingen, brandwonden, elektrische schokken, enz. Bij onoordeelkundig gebruik vervalt de garantie.
- De garantie geldt niet voor schade door het negeren van bepaalde richtlijnen in deze handleiding en uw dealer zal de verantwoordelijkheid afwijzen voor defecten of problemen die hier rechtstreeks verband mee houden.
- Laat dit toestel installeren en onderhouden door een geschoolde technicus.
- Om beschadiging te vermijden, zet u het toestel best niet aan onmiddellijk nadat het werd blootgesteld aan temperatuurschommelingen. Wacht tot het toestel op kamertemperatuur gekomen is.
- Dit toestel is ontworpen voor professioneel gebruik op podia, in disco's, enz. U mag dit toestel enkel binnenshuis gebruiken en aansluiten op een wisselspanning van 230 VAC/50 Hz.
- Lichteffecten zijn niet ontworpen voor continue werking: regelmatige onderbrekingen doen ze langer meegaan.
- Bewaar deze handleiding voor verdere raadpleging.

4. Eigenschappen

- elke spot is afzonderlijk te richten
- gemakkelijk te bedienen dankzij het voetpedaal met kabel van 5m
- geleverd met statief (max. hoogte 2m10)
- reageert op geluid of programmagestueerd
- met beschermende draagtas

5. Omschrijving

Raadpleeg de afbeelding op pagina's **2** en **3** van deze handleiding.

1 draagbalk met 4 spots	2 led spot
A aansluiting voor led spot (4x)	A horizontale positieknoop
B gevoeligheidsregeling microfoon	B verticale positieknoop (2 per spot)
C aansluiting voor voetpedaal	C leds (75 per spot)
D microfoon	3 statief
E beveiligingsknop statief	A instelknop hoogte
F aansluitsnoer	B veiligheidspin
G zekeringhouder + zekering	C instelknop poten statief
H aansluiting aarding	4 2-wegs voetpedaal
I montagepunten	A programmakeuze
	B blackout (alle leds uit)

6. Voorbereiding

Keuze van de montageplaats

	De VDPLDJBAR5 werd ontworpen voor gebruik binnenshuis aan temperaturen lager dan 40°C. Voorzie een aangepaste ventilatie en richt deze naar de metalen behuizing van de spots.
-------------------------------------------------------------------------------------	---------------------------------------------------------------------------------------------------------------------------------------------------------------------------------------

Het is niet aan te raden om:

- De spots te gebruiken in een omgeving met een omgevingstemperatuur hoger dan 40°C en een relatieve vochtigheid hoger dan 75%.
- De spots te gebruiken in een ruimte kleiner dan 10 m³ tenzij er ventilatie is voorzien.

Montage



Gevaar voor verwondingen. Een degelijke praktijkervaring is vereist voor de plaatsing van dit toestel. U moet de maximumbelasting van de draagconstructie kunnen berekenen, weten welk constructiemateriaal u kunt gebruiken en u moet het gebruikte materiaal en het toestel af en toe laten nakijken. Monteer het toestel niet zelf indien u er geen ervaring mee heeft. Een slechte montage kan leiden tot verwondingen.

- Monteer de **VDPLDJBAR5** op een statief (inbegrepen) of aan een draagstructuur (truss, niet meegelev.) met behulp van twee trussklemmen (niet meegelev.)

Statief:

- Zorg ervoor dat de diameter van de statiefbuis minstens 25 mm bedraagt om een goede bevestiging te garanderen.
- Draai de instelknop voor de poten **[3C]** los en plaats de poten in de gewenste positie. Draai de instelknop voor de poten **[3C]** opnieuw aan.
- Plaats het statief op een stevige en vlakke ondergrond die in staat is om minstens 10 maal het gewicht van de **VDPLDJBAR5** te dragen.
- Plaats de **VDPLDJBAR5** op het statief en draai de beveiligingsknop **[1E]** stevig aan (rechtsom).
- Om de hoogte in te stellen, draai de instelknop voor de hoogte **[3A]** los en schuif de telescopische buis tot de gewenste hoogte. Schuif de veiligheidspin **[3B]** door de buis (6 mogelijke standen) en draai de instelknop voor de hoogte **[3A]** stevig aan.

Opmerking: de veiligheidspin **[3B]** moet gebruikt worden en moet rusten op de vaste buis van het statief.

Montage aan draagstructuur:

- Laat een geschoolde technicus dit toestel installeren conform EN 60598-2-17 en andere toepasselijke normen.
- De constructie waaraan het toestel wordt bevestigd, moet gedurende 1 uur 10 x het gewicht van dit toestel kunnen dragen zonder te vervormen.
- Verwijder beide bouten **[1I]** uit de drager en vervang ze door twee trussklemmen (niet meegelev.).

Opmerking: monteer de **VDPLDJBAR5** **ALTIJD** met twee klemmen.

- Maak het toestel ook vast met een veiligheidskabel.
- Sta nooit recht onder het toestel wanneer u het monteert, verwijdert of schoonveegt. Laat het toestel controleren door een geschoolde technicus voor u het in gebruik neemt en laat het 1 x per jaar volledig nakijken.
- Installeer dit toestel op een plaats waar niemand langs moet lopen, kan neerzitten of het toestel kan aanraken.
- Verwijder alle brandbaar materiaal in een straal van 0,5 m rond het toestel.
- De installatie moet voor het eerste gebruik gekeurd worden door een expert.

2-wegs voetpedaal

- Sluit de voetpedaal aan op de draagbalk **[1C]**.

Aansluiting:

- Een geschoolde elektricien moet het toestel aansluiten.
- Sluit het toestel via de stekker **[1F]** aan op het lichtnet. Zorg dat het gebruikte voedingscircuit beveiligd is met een aardlekschakelaar van 30 mA. Sluit het niet aan op een dimmerpack.
- Vervang een opgeblazen zekering **[1G]** enkel door een identieke zekering (F1A/250V).

7. Gebruik

- De **VDPLDJBAR5** kan in 2 modi werken: geluidsgestuurd of programmagestuurd.

Geluidsgestuurd:

- Standaard modus wanneer de **VDPLDJBAR5** opgestart wordt.
- Regel de gevoeligheid van de microfoon met de gevoeligheidsregeling **[1B]**. De led spots zullen reageren op geluid dat opgevangen wordt door de microfoon **[1D]**.

Programmagestuurd:

- Wanneer het voetpedaal aangesloten is, druk op de linkse pedaal **[4A]** om de beschikbare programma's te overlopen (zie tabel hieronder).
- Druk op het rechterpedaal **[4B]** om alle spots te doven.
- Druk beide pedalen **[4A]** en **[4B]** gelijktijdig in om de geluidsgestuurde modus in te schakelen.

pedaal	druk	functie
4A	1x	auto-programma – afwisselende kleuren
	2x	auto programma – langzame kleurenovergang
	3x	vast rood
	4x	vast groen
	5x	vast blauw
	6x	vast cyaan (groene + blauwe leds)
	7x	vast magenta (rode + blauwe leds)
	8x	vast geel (rode + groene les)
	9x	vast wit (rode + groene + blauwe leds)
4B	1x	blackout (alle leds uit)

8. Reiniging en onderhoud

1. Alle gebruikte schroeven moeten goed zijn aangespannen en mogen geen sporen van roest vertonen.
2. De behuizing, de lenzen, de montagebeugels en de montageplaats (bv. het plafond of het gebinte) mogen niet vervormd zijn of aangepast worden (geen extra gaten in montagebeugels, aansluitingen niet verplaatsen, enz.)
3. Mechanisch bewegende delen mogen geen sporen van slijtage vertonen en mogen niet onregelmatig bewegen.
4. De voedingskabels mogen niet beschadigd zijn. Laat het toestel onderhouden door een geschoolde technicus.
5. Ontkoppel het toestel van het lichtnet voor u aan onderhoudswerkzaamheden begint.
6. Maak het toestel geregeld schoon met een vochtige, niet pluizende doek. Gebruik geen alcohol of solvent.
7. De gebruiker mag geen onderdelen vervangen.
8. Bestel eventuele reserveonderdelen bij uw dealer.

9. Technische specificaties

voeding	100-230Vac / 50-60Hz	
zekering	F1A/250V	
verbruik	34W	
led	4x 75 (25x rood, 25x groen, 25x blauw)	
stralingshoek	16°	
max. omgevingstemperatuur	40°C	
afmetingen	lichtarmatuur	76 x 965 x 229mm
	statief meegerekend (ong.)	75 x 85 x 216cm
gewicht	7.7kg	

Gebruik dit toestel enkel met originele accessoires. Velleman nv is niet aansprakelijk voor schade of kwetsuren bij (verkeerd) gebruik van dit toestel.

Voor meer informatie over dit product en de laatste versie van deze handleiding, zie www.hgpower.eu.

De informatie in deze handleiding kan te allen tijde worden gewijzigd zonder voorafgaande kennisgeving.

© AUTEURSRECHT

Velleman nv heeft het auteursrecht voor deze handleiding. Alle wereldwijde rechten voorbehouden. Het is niet toegestaan om deze handleiding of gedeelten ervan over te nemen, te kopiëren, te vertalen, te bewerken en op te slaan op een elektronisch medium zonder voorafgaande schriftelijke toestemming van de rechthebbende.

NOTICE D'EMPLOI

1. Introduction

Aux résidents de l'Union européenne

Des informations environnementales importantes concernant ce produit



Ce symbole sur l'appareil ou l'emballage indique que l'élimination d'un appareil en fin de vie peut polluer l'environnement. Ne pas jeter un appareil électrique ou électronique (et des piles éventuelles) parmi les déchets municipaux non sujets au tri sélectif ; une déchèterie traitera l'appareil en question. Renvoyer les équipements usagés à votre fournisseur ou à un service de recyclage local. Il convient de respecter la réglementation locale relative à la protection de l'environnement.

En cas de questions, contacter les autorités locales pour élimination.

Nous vous remercions de votre achat ! Lire la présente notice attentivement avant la mise en service de l'appareil. Si l'appareil a été endommagé pendant le transport, ne pas l'installer et consulter votre revendeur.

Pour plus d'information concernant cet article et la dernière version de cette notice, visiter notre site web www.hqpower.eu.

2. Consignes de sécurité

	Être prudent lors de l'installation : toucher un câble sous tension peut causer des électrochocs mortels.
	Débrancher l'appareil s'il n'est pas utilisé ou pour le nettoyer. Tirer la fiche pour débrancher l'appareil ; non pas le câble.
	Utiliser cet appareil uniquement à l'intérieur . Protéger contre la pluie, l'humidité et des projections d'eau.
	Garder hors de la portée de personnes non qualifiées et de jeunes enfants.
	Attention : le boîtier du spot chauffe pendant l'usage.
	Ne pas regarder directement dans la source lumineuse afin d'éviter les risques <ul style="list-style-type: none"> - de crise d'épilepsie chez les personnes sujettes - d'aveuglement temporaire (aveuglement par éclair) - d'endommagement permanent et irréversible de l'œil
	Il n'y a aucune pièce maintenable par l'utilisateur. Commander des pièces de rechange éventuelles chez votre revendeur.

- Cet appareil ressort à la classe de protection I, ce qui implique que l'appareil doit être mis à la terre. Un technicien qualifié doit établir la connexion électrique.
- La tension réseau ne peut pas dépasser la tension mentionnée dans les spécifications à la fin de cette notice.
- Le câble d'alimentation ne peut pas être replissé ou endommagé. Demander à votre revendeur de renouveler le câble d'alimentation si nécessaire.
- Respecter une distance minimum de 0,5 m entre la sortie lumière de l'appareil et la surface illuminée.
- Fixer l'appareil à l'aide d'un câble de sécurité adéquat (p.ex. **VDLSC7** ou **VDLSC8**).
- Installer le **VDPLDJBAR5** à une distance minimale de 0,5 m de tout objet ou produit inflammable ou explosif. Installer le **VDPLDJBAR5** à une distance minimale de 1 m de la surface illuminée.

3. Directives générales

Se référer à la **garantie de service et de qualité Velleman®** en fin de notice.

	Protéger contre la poussière. Protéger contre la chaleur extrême.
	Protéger contre les chocs et le traiter avec circonspection pendant l'opération.

- Se familiariser avec le fonctionnement de l'appareil avant de l'utiliser. Ne pas permettre pas aux personnes non qualifiées d'opérer cet appareil. La plupart des dégâts sont causés par un usage non professionnel.
- Toute modification est interdite pour des raisons de sécurité. Les dommages occasionnés par des modifications par le client ne tombent pas sous la garantie.
- N'utiliser le spot qu'à sa fonction prévue. Tout autre usage peut causer des courts-circuits, des

brûlures, des électrochocs, etc. Un usage impropre annule d'office la garantie.

- La garantie ne s'applique pas aux dommages survenus en négligeant certaines directives de cette notice et votre revendeur déclinera toute responsabilité pour les problèmes et les défauts qui en résultent.
- Confier l'installation et l'entretien à un personnel qualifié.
- Ne pas brancher l'appareil après exposition à des variations de température. Afin d'éviter des dommages, attendre jusqu'à ce que l'appareil ait atteint la température ambiante avant de l'utiliser.
- Cet appareil a été développé pour usage professionnel dans des discothèques, des théâtres, etc. Employer cet appareil à l'intérieur et le connecter à une source de courant CA de 230 VCA/50 Hz.
- Un effet lumineux n'est pas conçu pour une opération continue. Des pauses régulières prolongeront sa vie.
- Garder cette notice pour toute référence ultérieure.

4. Caractéristiques

- chaque spot est séparément orientable
- facile à utiliser grâce au pédalier avec cordon de 5m
- livrée avec pied (hauteur max.2m10)
- pilotage par le son ou par le programme
- avec housse de protection

5. Description

Voir illustrations page 2 et 3 de ce mode d'emploi.

1	armature d'éclairage avec 4 spots	2	spot à LED	
	A connexion pour spot à LED (4x)		A bouton de positionnement horizontal	
	B réglage de la sensibilité du microphone		B bouton de positionnement vertical (2 par spot)	
	C connexion pour pédalier	C LED (75 par spot)	3	trépied
	D microphone	A bouton de réglage d'hauteur		
	E bouton moleté du trépied	B cheville de sécurité		
	F cordon d'alimentation	C bouton de réglage des jambes du trépied	4	pédalier 2-voies
	G porte-fusible + fusible	A sélection de programme		
	H connexion à la terre	B fonction black-out (LED sont éteintes)		
I points de montage				

6. Préparation

Choix d'un emplacement de montage

	Les spots ont été conçus pour une utilisation dans un environnement à l'intérieur et avec des températures jusqu'à 40°C. Prévoir une ventilation suffisante dirigée vers le boîtier métallique des spots.
-------------------------------------------------------------------------------------	-----------------------------------------------------------------------------------------------------------------------------------------------------------------------------------------------------------

Ne pas :

- utiliser les spots lors d'une température ambiante supérieure à 40°C et un taux d'humidité supérieur à 75%
- utiliser les spots dans un environnement d'un volume inférieur à 10 m³ à moins de prévoir une ventilation directe vers les spots.

Montage

	Risque de blessures. L'installation de cet appareil exige une solide expérience pratique : le calcul de la charge max. de la construction, les matériaux d'installation requis etc. De temps en temps, un technicien qualifié doit vérifier la construction portante et l'appareil même. Ne pas essayer d'installer cet appareil vous-même si vous n'avez pas les qualifications requises ; une installation incorrecte peut entraîner des blessures.
-------------------------------------------------------------------------------------	--------------------------------------------------------------------------------------------------------------------------------------------------------------------------------------------------------------------------------------------------------------------------------------------------------------------------------------------------------------------------------------------------------------------------------------------------------------

- Monter la herse **VDPLDJBAR5** sur un trépied (livré) ou sur un ancrage (pas livré) à l'aide de deux colliers d'ancrage (pas livrés)

Trépied:

- S'assurer que le tube du trépied a un diamètre d'au moins 25 mm pour garantir une fixation solide.
- Desserrer le bouton de réglage des jambes **[3C]** et allonger les jambes du trépied jusqu'à la hauteur souhaitée. Resserrer le bouton de réglage des jambes du trépied **[3C]**.
- Poser le trépied sur une surface solide, plane et capable de supporter au moins dix fois le poids de la **VDPLDJBAR5**.
- Monter la **VDPLDJBAR5** sur le trépied et serrer le bouton moleté **[1E]** fermement (vers la

droite).

- o Pour régler la hauteur, desserrer le bouton de réglage d'hauteur **[3A]** et glisser le tube télescopique jusqu'à la hauteur souhaitée. Introduire la cheville de sécurité **[3B]** dans le tube (6 positions possibles) et serrer le bouton de réglage d'hauteur **[3A]** fermement.

Remarque: la cheville de sécurité **[3B]** doit être utilisée et doit se reposer sur le tube fixe du trépied.

Montage sur armature:

- o Un technicien qualifié doit installer l'appareil en respectant EN 60598-2-17 et toute autre norme applicable.
- o La construction portante de l'appareil doit être capable de supporter 10 x le poids de l'appareil pendant une heure, sans qu'une déformation de la construction en résulte.
- o Enlever les deux écrous **[1I]** de l'armature et remplacer-les par deux colliers d'ancrage (pas livrés).

Remarque: monter la **VDPLDJBAR5 TOUJOURS** avec deux colliers d'ancrage.

- o Fixer les spots à l'aide d'un câble de sécurité (sécurité supplémentaire).
- o Éviter de vous positionner en dessous de l'appareil pour l'enlever ou lors du montage ou du nettoyage. Un technicien qualifié doit réviser l'appareil avant la mise en service. Organiser une révision minutieuse annuelle.
- o Installer l'appareil à un endroit où personne ne peut passer ou s'asseoir et où personne ne peut le toucher.
- o Enlever tout matériau inflammable dans un rayon de 0,5 m autour de l'appareil.
- o Un expert doit approuver l'installation avant qu'elle puisse être prise en service.

Pédalier 2-voies

- o Connecter le pédalier à l'armature d'éclairage **[1C]**.

Connexion:

- o Un électricien qualifié doit établir la connexion électrique.
- o Brancher l'appareil sur le réseau électrique par la fiche d'alimentation **[1F]**. Veiller à ne brancher la **VDPLDJBAR5** que sur un circuit protégé par un disjoncteur différentiel de 30 mA. Ne pas le brancher sur un bloc de puissance.
- o Remplacer un fusible grillé **[1G]** seulement par un fusible identique (F1A/250V).

7. Emploi

- La **VDPLDJBAR5** peut opérer en 2 modes: pilotage par le son ou par programme.

Pilotage par le son:

- o Mode par défaut en allumant la **VDPLDJBAR5**.
- o Régler la sensibilité du microphone avec le réglage de sensibilité **[1B]**. Les spots à LED réagiront au son capturé par le microphone **[1D]**.

Pilotage par programme:

- o Une fois le pédalier connecté, appuyer sur la pédale de gauche **[4A]** pour faire défiler les programmes disponibles (voir la table en-dessous).
- o Appuyer sur la pédale de droite **[4B]** pour éteindre tous les spots.
- o Appuyer sur les deux pédales **[4A]** et **[4B]** simultanément pour activer le pilotage par le son.

pédale	appuyer	fonction
4A	1x	programme par défaut – couleurs variables
	2x	programme par défaut – transition de couleur progressive
	3x	rouge fixe
	4x	vert fixe
	5x	bleu fixe
	6x	cyan fixe (LED vertes + bleues)
	7x	magenta fixe (LED rouges + bleues)
	8x	jaune fixe (LED rouges + vertes)
	9x	blanc fixe (LED rouges + vertes + bleues)
4B	1x	fonction black-out (toutes les LED sont éteintes)

8. Nettoyage et entretien

1. Serrer les écrous et les vis et vérifier qu'ils ne rouillent pas.
2. Le boîtier, les lentilles, les supports de montage et la construction portante ne peuvent pas être déformés, adaptés ou bricolés p.ex. pas de trous additionnels dans un support, ne pas déplacer les connexions etc.
3. Les parties mécaniques mobiles ne peuvent pas être usées ou bouger de manière irrégulière.
4. Les câbles d'alimentation ne peuvent pas être endommagés. Un technicien qualifié doit entretenir l'appareil.

5. Débrancher l'appareil avant de le nettoyer.
6. Essuyer l'appareil régulièrement avec un chiffon humide non pelucheux. Éviter l'usage d'alcool et de solvants.
7. Il n'y a aucune pièce maintenable par l'utilisateur.
8. Commander des pièces de rechange éventuelles chez votre revendeur.

9. Spécifications techniques

alimentation	100-230Vca / 50-60Hz	
consommation	F1A/250V	
fusible	34W	
LED	4x 75 (25x rouge, 25x vert, 25x bleu)	
angle du faisceau	16°	
température ambiante max.	40°C	
dimensions	armature d'éclairage	76 x 965 x 229mm
	trépied compris (env.)	75 x 85 x 216cm
poids	7.7kg	

N'employer cet appareil qu'avec des accessoires d'origine. SA Velleman ne sera aucunement responsable de dommages ou lésions survenus à un usage (incorrect) de cet appareil.

Pour plus d'information concernant cet article et la dernière version de cette notice, visiter notre site web www.hqpower.eu.

Toutes les informations présentées dans cette notice peuvent être modifiées sans notification préalable.

© DROITS D'AUTEUR

SA Velleman est l'ayant droit des droits d'auteur pour cette notice. Tous droits mondiaux réservés. Toute reproduction, traduction, copie ou diffusion, intégrale ou partielle, du contenu de cette notice par quelque procédé ou sur tout support électronique que se soit est interdite sans l'accord préalable écrit de l'ayant droit.

Manual del usuario

1. Introducción

A los ciudadanos de la Unión Europea

Importantes informaciones sobre el medio ambiente concerniente a este producto



Este símbolo en este aparato o el embalaje indica que, si tira las muestras inservibles, podrían dañar el medio ambiente.





No tire este aparato (ni las pilas, si las hubiera) en la basura doméstica; debe ir a una empresa especializada en reciclaje. Devuelva este aparato a su distribuidor o a la unidad de reciclaje local. Respete las leyes locales en relación con el medio ambiente.

Si tiene dudas, contacte con las autoridades locales para residuos.



iGracias por haber comprado el **VDPLDJBAR5**! Lea atentamente las instrucciones del manual antes de usarlo. Si el aparato ha sufrido algún daño en el transporte no lo instale y póngase en contacto con su distribuidor.

Para más información sobre este producto y la versión más reciente de este manual del usuario, visite nuestra página www.hqpower.eu.

2. Instrucciones de seguridad

	Cuidado durante la instalación: puede sufrir una peligrosa descarga eléctrica al tocar un cable conectado a la red eléctrica.
	Desconecte siempre el aparato si no va a usarlo durante un largo periodo de tiempo o antes de limpiarlo. Tire siempre del enchufe para desconectar el cable de red, nunca del propio cable.
	Utilice el aparato sólo en interiores . No exponga este equipo a lluvia, humedad ni a ningún tipo de salpicadura o goteo.
	Mantenga el aparato lejos del alcance de personas no capacitadas y niños.
	¡Ojo! la caja del aparato se calienta durante su operación.



VDPLDJBAR5

	No mire directamente a la fuente luminosa para evitar <ul style="list-style-type: none"> - un ataque epiléptico en personas sensibles - ceguera temporal (ceguera por destello) - lesiones permanentes e irreversibles del ojo
	El usuario no habrá de efectuar el mantenimiento de ninguna pieza. Contacte con su distribuidor si necesita piezas de recambio.

- Este aparato pertenece a la clase de protección I. Por lo tanto, es esencial que el aparato esté puesto a tierra. La conexión eléctrica debe llevarse a cabo por un técnico cualificado.
- Asegúrese de que la tensión de red no sea mayor que la tensión indicada en las especificaciones.
- No aplaste el cable de alimentación y protéjalo contra posibles daños causados por algún tipo de superficie afilada. Si es necesario, pida a su distribuidor reemplazar el cable de alimentación.
- Respete una distancia de mín. 0.5m entre la salida de luz y el área iluminada.
- Fije el aparato con un cable de seguridad adecuado (p.ej. **VDLSC7** o **VDLSC8**).
- Instale el aparato a una distancia mínima de 0,5m de cualquier objeto o producto inflamable o explosivo. Instale el aparato a una distancia mínima de 1 m de la superficie iluminada.

3. Normas generales

Véase la **Garantía de servicio y calidad Velleman®** al final de este manual del usuario.

 	No exponga este equipo a polvo. No exponga este equipo a temperaturas extremas.
	No agite el aparato. Evite usar excesiva fuerza durante el manejo y la instalación.

- Familiarícese con el funcionamiento del aparato. Sólo personas cualificadas pueden manejar este aparato. La mayoría de los daños son causados por un uso inadecuado.
- Por razones de seguridad, las modificaciones no autorizadas del aparato están prohibidas. Los daños causados por modificaciones no autorizadas, no están cubiertos por la garantía.
- Utilice sólo el **VDPLDJBAR5** para aplicaciones descritas en este manual a fin de evitar p.ej. cortocircuitos, quemaduras, descargas eléctricas, etc. Un uso desautorizado puede causar daños y anula la garantía completamente.
- Los daños causados por descuido de las instrucciones de seguridad de este manual invalidarán su garantía y su distribuidor no será responsable de ningún daño u otros problemas resultantes.
- La instalación y el mantenimiento deben ser realizados por personal especializado.
- No conecte el aparato si ha estado expuesto a grandes cambios de temperatura. Espere hasta que el aparato llegue a la temperatura ambiente.
- Este aparato ha sido diseñado para uso profesional en una discoteca, un teatro, etc. y es apto para un uso sólo en interiores. Conéctelo a una fuente de corriente CA de 230VCA / 50Hz.
- No ha sido diseñado para un uso ininterrumpido. Introduzca frecuentemente una pausa para prolongar la vida del aparato.
- Guarde este manual del usuario para cuando necesite consultarlo.

4. Características

- es posible ajustar cada foco por separado
- fácil de utilizar gracias al interruptor de pie con cable de 5m
- se entrega con pie (altura máx. 2m10)
- control por la música o por programa interno
- con funda de protección

5. Descripción

Véase las figuras en la página **2** y **3** de este manual del usuario.

1	barra con 4 focos	2	foco con LEDs	
	A conexión para foco con LEDs (4x)		A botón de fijación horizontal	
	B botón de ajuste para la sensibilidad del micrófono		B botón de fijación vertical (2 por foco)	
	C conexión para el interruptor de pie		C LEDs (75 por foco)	
	D micrófono		3 pie	
	E botón de seguridad para el pie			A botón de ajuste para la altura
	F cable de alimentación			B pasador de seguridad
	G portafusibles + fusible		C botón de ajuste para los pies	
	H conexión a tierra		4 interruptor de pie de 2 vías	
I puntos de montaje	A selección de programa			
			B blackout (todos los LEDs desactivados)	

6. Preparación

Seleccionar un lugar de montaje



El foco ha sido diseñado para un uso en interiores y con temperaturas hasta 40°C. Prevea una ventilación suficiente dirigida hacia la caja metálica del foco.

NO:

- Utilice el foco con una temperatura ambiente superior a 40°C y una humedad superior al 75%.
- Utilice el foco en un lugar inferior a 10 m³ salvo al prever una ventilación directa hacia el foco.

Montaje



Riesgo de lesiones. La instalación de este aparato exige una sólida experiencia práctica: el cálculo de la carga máx. de la construcción, los materiales de instalación requeridos, etc. De vez en cuando, un técnico cualificado debe controlar la construcción portante y el aparato mismo. No intente instalar este aparato usted mismo si no tiene las cualificaciones requeridas; una instalación incorrecta puede causar lesiones.

- Fije el **VDPLDJBAR5** con dos abrazaderas (no incl.) al pie (incl.) o a la barra (truss, no incl.)

Pie:

- Asegúrese de que el diámetro del tubo del pie sea de min. 25mm para garantizar una fijación segura.
- Desatornille el botón de ajuste para los pies **[3C]** y ponga los pies en la posición deseada. Vuelva a fijar el botón de ajuste para los pies **[3C]**.
- Ponga el pie en una superficie sólida y plana, capaz de sostener 10 veces el peso del **VDPLDJBAR5**.
- Fije el **VDPLDJBAR5** al pie y atornille el botón de seguridad **[1E]** firmemente (en el sentido de las agujas del reloj).
- Para ajustar la altura, desatornille el botón de ajuste para la altura **[3A]** y ponga el tubo telescópico en la altura deseada. Pase el pasador de seguridad **[3B]** por el tubo (6 posiciones posibles) y fije el botón de ajuste para la altura **[3A]** firmemente.

Observación: Es obligatorio utilizar el pasador de seguridad **[3B]** y asegúrese de que estribe en el tubo fijo del pie.

Montar la barra:

- Respete la directiva EN 60598-2-17 y toda norma nacional antes de instalar el aparato. La instalación debe ser realizada por un técnico especializado.
 - El soporte donde irá el aparato, debe ser capaz de sostener 10 veces el peso de éste durante una hora, sin que se produzca una deformación de dicho soporte.
 - Quite los dos tornillos **[1I]** de la barra y reemplácelos por dos abrazaderas (no incl.).
- Observación:** monte **SIEMPRE** el **VDPLDJBAR5** con dos abrazaderas.
- Fije siempre el **VDPLDJBAR5** con un cable de seguridad (seguridad adicional).
 - Evite ponerse debajo del aparato durante el montaje, la limpieza, etc. Un técnico especializado debe revisar el aparato antes de la puesta en marcha. Después, debe revisarlo una vez al año.
 - Instale el aparato fuera del alcance de personas no autorizadas y en un lugar con poca gente.
 - Quite todo material inflamable en un radio de 0.5m alrededor del aparato.
 - Un experto debe probar la instalación antes de la puesta en marcha.

Interruptor de pie de 2 vías

- Conecte el interruptor de pie a la barra **[1C]**.

Conexión:

- Pregunte a un electricista cómo hacer la conexión eléctrica.
- Conecte el aparato a la red eléctrica con la conexión de alimentación **[1F]**. Asegúrese de que sólo conecte el **VDPLDJBAR5** a un circuito protegido por un disyuntor de corriente residual (RCD) de 30mA. Normalmente, no se conectan efectos luminosos a dimmer packs (reguladores).
- Reemplace un fusible fundido **[1G]** sólo por uno del mismo tipo (F1A/250V).

7. Uso

- Hay dos modos de funcionamiento: control por la música o programa.

Control por la música:

- Modo estándar al activar el **VDPLDJBAR5**.
- Ajuste la sensibilidad del micrófono con el botón de ajuste **[1B]**. Los focos con LEDs reaccionan a la música captada por el micrófono **[1D]**.

Programa:

- Si está conectado el interruptor de pie, apriete el pedal izquierdo **[4A]** para visualizar los programas disponibles (véase lista a continuación).
- apriete el pedal derecho **[4B]** para apagar todos los focos.
- Apriete ambos pedales **[4A]** y **[4B]** simultáneamente para activar el modo de control por la

música.

pedal	apretar	función
4A	1x	programa automático – cambio de color
	2x	programa automático – transición lenta de color
	3x	rojo fijo
	4x	verde fijo
	5x	azul fijo
	6x	cian fijo (LEDs verdes + azules)
	7x	magenta fijo (LEDs rojos + azules)
	8x	amarillo fijo (LEDs rojos + verdes)
	9x	blanco fijo (LEDs rojos + verdes + azules)
4B	1x	blackout (todos los LEDs desactivados)

8. Limpieza y mantenimiento

1. Apriete bien las tuercas y los tornillos y verifique que no hay señales de oxidación.
2. No modifique la caja, los soportes y las ópticas p.ej. no taladre agujeros adicionales en un soporte o no modifique las conexiones, etc.
3. Las partes móviles no pueden mostrar ningún rastro de desgaste y deben estar bien equilibradas.
4. No dañe los cables de alimentación. Contacte con un técnico especializado para instalar el aparato.
5. Desconecte el aparato de toda fuente antes de limpiarlo.
6. Limpie el aparato regularmente con un paño húmedo. Evite el uso de alcohol y de disolventes.
7. El usuario no habrá de efectuar el mantenimiento de ninguna pieza.
8. Contacte con su distribuidor si necesita piezas de recambio.

9. Especificaciones

alimentación	100-230Vac / 50-60Hz	
fusible	F1A/250V	
consumo	34W	
LEDs	4x 75 (25x rojo, 25x verde, 25x azul)	
ángulo del haz	16°	
temperatura ambiente máx.	40°C	
dimensiones	bara	76 x 965 x 229mm
	pie incluido (aproximadamente)	75 x 85 x 216cm
gewicht	7.7kg	

Utilice este aparato sólo con los accesorios originales. Velleman NV no será responsable de daños ni lesiones causados por un uso (indebido) de este aparato.

Para más información sobre este producto y la versión más reciente de este manual del usuario, visite nuestra página www.hqpower.eu.

Se pueden modificar las especificaciones y el contenido de este manual sin previo aviso.

© DERECHOS DE AUTOR

Velleman NV dispone de los derechos de autor para este manual del usuario. Todos los derechos mundiales reservados. Está estrictamente prohibido reproducir, traducir, copiar, editar y guardar este manual del usuario o partes de ello sin previo permiso escrito del derecho habiente.

Bedienungsanleitung

1. Einführung

An alle Einwohner der Europäischen Union

Wichtige Umweltinformationen über dieses Produkt

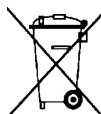

Dieses Symbol auf dem Produkt oder der Verpackung zeigt an, dass die Entsorgung dieses Produktes nach seinem Lebenszyklus der Umwelt Schaden zufügen kann. Entsorgen Sie die Einheit (oder verwendeten Batterien) nicht als unsortiertes Hausmüll; die Einheit oder verwendeten Batterien müssen von einer spezialisierten Firma zwecks Recycling entsorgt werden. Diese Einheit muss an den Händler oder ein örtliches Recycling-Unternehmen retourniert werden. Respektieren Sie die örtlichen Umweltvorschriften.







Falls Zweifel bestehen, wenden Sie sich für Entsorgungsrichtlinien an Ihre örtliche Behörde.

Wir bedanken uns für den Kauf des **VDPLDJBAR5**! Lesen Sie diese Bedienungsanleitung vor

Inbetriebnahme sorgfältig durch. Überprüfen Sie, ob Transportschäden vorliegen. Sollte dies der Fall sein, verwenden Sie das Gerät nicht und wenden Sie sich an Ihren Händler.

Für mehr Informationen zu diesem Produkt und die neueste Version dieser Bedienungsanleitung, siehe www.hqpower.eu.



2. Sicherheitshinweise

	Seien Sie während der Installation des Gerätes sehr vorsichtig: das Berühren von unter Spannung stehenden Leitungen könnte zu lebensgefährlichen elektrischen Schlägen führen.
	Trennen Sie das Gerät bei Nichtbenutzung und vor jeder Reinigung vom Netz. Fassen Sie dazu den Netzstecker an der Grifffläche an und ziehen Sie nie an der Netzleitung.
	Verwenden Sie das Gerät nur im Innenbereich . Schützen Sie das Gerät vor Regen und Feuchte. Setzen Sie das Gerät keiner Flüssigkeit wie z.B. Tropf- oder Spritzwasser, aus.
	Halten Sie Kinder und Unbefugte vom Gerät fern.
	Achtung: Berühren Sie das Gehäuse während des Betriebs nicht, denn das Gehäuse heizt auf.
	Blicken Sie nicht direkt in die Lichtquelle, um - epileptische Anfälle bei empfindlichen Menschen - zeitliche Blindheit (Blitzblindheit) - permanente und unwiderrufliche Augenschäden zu vermeiden
	Es gibt keine zu wartenden Teile. Bestellen Sie eventuelle Ersatzteile bei Ihrem Fachhändler.

- Der Aufbau des Gerätes entspricht der Schutzklasse I. Gemäß den Vorschriften muss das Gerät geerdet sein. Der elektrische Anschluss darf nur von einer Fachkraft durchgeführt werden.
- Vergewissern Sie sich, dass die anzuschließende Netzspannung nicht höher ist als die Netzspannung beschrieben in dieser Bedienungsanleitung.
- Achten Sie darauf, dass die Netzleitung nicht gequetscht oder durch scharfe Kanten beschädigt werden kann. Bei Beschädigungen soll eine Fachkraft das Kabel ersetzen.
- Beachten Sie eine minimale Entfernung von 0.5m zwischen der Lichtausbeute und irgendeiner beleuchteten Fläche.
- Machen Sie das Gerät mit einem geeigneten Sicherheitskabel fest (z.B. **VDLSC7** oder **VDLSC8**).
- Sorgen Sie für einen Abstand von min. 0,5 m zwischen dem Gerät und entflammaren und explosiven Gegenständen oder Stoffen. Sorgen Sie für einen Abstand von min. 1 m zwischen dem Gerät und einer beleuchteten Oberfläche.

3. Allgemeine Richtlinien

Siehe **Velleman® Service- und Qualitätsgarantie** am Ende dieser Bedienungsanleitung.

	Schützen Sie das Gerät vor Staub. Schützen Sie das Gerät vor extremen Temperaturen.
	Vermeiden Sie Erschütterungen. Vermeiden Sie rohe Gewalt während der Installation und Bedienung des Gerätes.

- Nehmen Sie das Gerät erst in Betrieb, nachdem Sie sich mit seinen Funktionen vertraut gemacht haben. Lassen Sie das Gerät nicht von Personen bedienen, die sich nicht mit dem Gerät auskennen. Meist ist die Beschädigung des Gerätes das Ergebnis von unfachmännischer Bedienung.
- Eigenmächtige Veränderungen sind aus Sicherheitsgründen verboten. Bei Schäden verursacht durch eigenmächtige Änderungen erlischt der Garantieanspruch.
- Verwenden Sie das Gerät nur für Anwendungen beschrieben in dieser Bedienungsanleitung sonst kann dies zu Schäden am Produkt führen und erlischt der Garantieanspruch. Jede andere Verwendung ist mit Gefahren wie Kurzschluss, Brandwunden, elektrischem Schlag, usw. verbunden.
- Bei Schäden, die durch Nichtbeachtung der Bedienungsanleitung verursacht werden, erlischt der Garantieanspruch. Für daraus resultierende Folgeschäden übernimmt der Hersteller keine Haftung.
- Lassen Sie dieses Gerät von einem Fachmann installieren und warten.
- Das Gerät bei Temperaturschwankungen nicht sofort einschalten. Schützen Sie das Gerät vor Beschädigung, indem Sie es ausgeschaltet lassen bis es akklimatisiert ist (Zimmertemperatur erreicht hat).

VDPLDJBAR5

- Dieses Gerät wurde für den professionellen Einsatz auf Bühnen, in Discotheken, Theatern, usw. entworfen und eignet sich nur für die Anwendung im Innenbereich. Verwenden Sie das Gerät mit einer Wechselspannung von 230VAC / 50Hz.
- Das Gerät eignet sich nicht für permanenten Betrieb: eine regelmäßige Pause verlängert die Lebensdauer.
- Bewahren Sie diese Bedienungsanleitung für künftige Einsichtnahme auf.

4. Eigenschaften

- jeder Scheinwerfer kann separat eingestellt werden
- einfach über Fußschalter mit Kabel von 5m zu bedienen
- Lieferung mit Stativ (max. Höhe 2m10)
- musikgesteuert oder über eingebautes Programm
- mit Schutztasche

5. Umschreibung

Siehe Abbildungen, Seite **2** und **3** dieser Bedienungsanleitung.

1 Traverse mit 4 Scheinwerfern	2 LED-Scheinwerfer
A Anschluss für LED-Scheinwerfer (4x)	A horizontale Einstellknopf
B Einstellknopf für die Empfindlichkeit des Mikrofons	B vertikale Einstellknopf (2 pro Scheinwerfer)
C Anschluss für den Fußschalter	C LEDs (75 pro Scheinwerfer)
D Mikrofon	3 Stativ
E Sicherheitsknopf Stativ	A Einstellknopf der Höhe
F Netzkabel	B Sicherungsbolzen
G Sicherungshalter + Sicherung	C Einstellknopf der Füße
H Masse-Anschluss	4 2-Wege-Fußschalter
I Montagepunkte	A Programmauswahl
	B Blackout (alle LEDs ausgeschaltet)

6. Vorbereitung

Den Montageort auswählen



Der **VDPLDJBAR5** wurde für die Anwendung im Innenbereich bei Temperaturen niedriger als 40°C entworfen. Sorgen Sie für eine geeignete Ventilation und richten Sie diese auf das Metallgehäuse des Scheinwerfers.

Verwenden Sie den Scheinwerfer nicht:

- in einer Umgebung mit einer Umgebungstemperatur höher als 40°C und eine relative Feuchte höher als 75%.
- in einem Raum kleiner als 10 m³ wenn es keine Ventilation gibt.

Montage



Gefahr vor Verletzungen. Für die Installation des Gerätes ist eine solide **praktische Erfahrung notwendig**. Sie müssen die Höchstlast einer Tragkonstruktion berechnen können, wissen welches Baumaterial Sie verwenden können und Sie müssen das verwendete Material und das Gerät ab und zu kontrollieren lassen. Montieren Sie das Gerät nie selber wenn Sie keine Erfahrung damit haben. Eine schlechte Montage kann zu Verletzungen führen.

- Befestigen Sie den **VDPLDJBAR5** am Stativ (mitgeliefert) oder an der Traverse (Truss, nicht mitgeliefert) über zwei Traversenhalter (nicht mitgeliefert)

Stativ:

- Der Durchmesser des Rohres muss mindestens 25mm sein, um eine sichere Befestigung zu gewährleisten.
 - Lockern Sie den Einstellknopf für die Füße **[3C]** und stellen Sie diese in die gewünschte Position. Drehen Sie den Einstellknopf für die Füße **[3C]** wieder fest.
 - Installieren Sie das Stativ auf einer soliden und flachen Ebene, die mindestens 10 x das Gewicht des **VDPLDJBAR5** tragen kann.
 - Befestigen Sie den **VDPLDJBAR5** am Stativ und drehen Sie den Sicherheitsknopf **[1E]** gut fest (im Uhrzeigersinn).
 - Um die Höhe einzustellen, drehen Sie den Einstellknopf für die Höhe **[3A]** los und schieben Sie das Teleskoprohr bis Sie die gewünschte Höhe erreicht haben. Schieben Sie den Sicherungsbolzen **[3B]** durch das Rohr (6 mögliche Positionen) und drehen Sie den Einstellknopf für die Höhe **[3A]** wieder gut fest.
- Bemerkung:** Der Sicherungsbolzen **[3B]** muss verwendet werden und auf dem festen Rohr des Stativs ruhen.

Befestigung an der Traverse:

- Lassen Sie das Gerät von einem Fachmann und gemäß den EN 60598-2-17 und allen anderen zutreffenden Normen installieren.
- Die Konstruktion muss während einer Stunde eine Punktlast von maximal 10 x dem Gewicht des Geräts tragen können, ohne dass Verformung verursacht wird.
- Entfernen Sie beide Bolzen **[1I]** aus der Traverse und ersetzen Sie diese durch zwei Traversenhalter (nicht mitgeliefert).

Bemerkung: Montieren Sie den **VDPLDJBAR5 IMMER** mit zwei Traversenhaltern.

- Das Gerät muss immer mit einer zweiten Befestigung z.B. mit einem Sicherheitskabel gesichert werden.
- Stehen Sie während der Montage, Entfernung oder Wartung nie direkt unter dem Gerät. Lassen Sie das Gerät jährlich und vor der Inbetriebnahme von einem Fachmann prüfen.
- Montieren Sie das Gerät an einem Ort, an dem es wenig Vorübergehende gibt und der unzugänglich ist für Unbefugte.
- Achten Sie darauf, dass sich kein entflammbares Material in einem Umkreis von 50 cm befindet.
- Die Installation muss vor Inbetriebnahme von einem Experten genehmigt werden.

2-Wege-Fußschalter

- Verbinden Sie den Fußschalter mit der Traverse **[1C]**.

Anschluss:

- Lassen Sie das Gerät von einem qualifizierten Elektriker anschließen.
- Schließen Sie das Gerät an das Hauptnetz **[1F]** und nicht an einen Dimmer an. Beachten Sie, dass der verwendete Kreis mit einem mit einem Fehlerstrom-Schutzschalter (RCD) von 30 mA geschützt ist.
- Ersetzen Sie eine durchgebrannte Sicherung **[1G]** nur durch eine des gleichen Typs (F1A/250V).

7. Anwendung

- Der **VDPLDJBAR5** hat zwei Betriebsmodi: musik- oder programmgesteuert.

Musikgesteuert:

- Standardmodus wenn der **VDPLDJBAR5** gestartet wird.
- Regeln Sie die Empfindlichkeit des Mikrofons de mit dem Einstellknopf für die Empfindlichkeit des Mikrofons **[1B]**. Die LED-Scheinwerfer reagieren auf die Musik, die das Mikrophon **[1D]** auffängt.

Programmgesteuert:

- Wenn der Fußschalter angeschlossen ist, drücken Sie auf das linke Pedal **[4A]** um die verfügbare Programme anzuzeigen (siehe Liste unten).
- Drücken Sie auf das rechte Pedal **[4B]** um alle Scheinwerfer auszuschalten.
- Drücken Sie beide Pedale **[4A]** en **[4B]** gleichzeitig, um den musikgesteuerten Modus einzuschalten.

Pedal	Druck	Funktion
4A	1x	automatisches Programm – Farbwechsel
	2x	automatisches Programm – langsamer Farbübergang
	3x	fest Rot
	4x	fest Grün
	5x	fest blau
	6x	fest Cyan (grüne + blaue LEDs)
	7x	fest Magenta (rote + blaue LEDs)
	8x	fest Gelb (rote + grüne les)
	9x	fest Weiß (rote + grüne + blaue LEDs)
4B	1x	Blackout (alle LEDs ausgeschaltet)

8. Reinigung und Wartung

1. Alle verwendeten Schrauben müssen fest angespannt werden und dürfen keine Rostspuren zeigen.
2. Das Gehäuse, die Linsen, die Montagebügel und der Montageort (z.B. Decke oder Gebinde) dürfen nicht angepasst werden, z.B. bohren Sie keine zusätzlichen Löcher in Montagebügel, verändern Sie die Anschlüsse nicht, usw.)
3. Mechanische bewegende Teile dürfen keine Spuren von Verschleiß aufweisen.
4. Sorgen Sie dafür, dass die Netzkabel nicht beschädigt sind. Lassen Sie das Gerät von einer Fachkraft warten.
5. Trennen Sie das Gerät vom Netz ehe Sie mit den Servicearbeiten anfangen.
6. Verwenden Sie zur Reinigung ein feuchtes, fusselfreies Tuch. Verwenden Sie auf keinen Fall

Alkohol oder irgendwelche Lösungsmittel.

7. Die Teile dürfen nicht eigenmächtig ersetzt werden.
8. Bestellen Sie eventuelle Ersatzteile bei Ihrem Fachhändler.

9. Technische Daten

Stromversorgung		100-230Vac / 50-60Hz
Sicherung		F1A/250V
Stromverbrauch		34W
LEDs		4x 75 (25x rot, 25x grün, 25x blau)
Abstrahlwinkel		16°
max. Umgebungstemperatur		40°C
Abmessungen	Traverse	76 x 965 x 229mm
	mit Stativ (ungefähr)	75 x 85 x 216cm
Gewicht		7.7kg

Verwenden Sie dieses Gerät nur mit originellen Zubehörteilen. Velleman NV übernimmt keine Haftung für Schaden oder Verletzungen bei (falscher)

Anwendung dieses Gerätes. Für mehr Informationen zu diesem Produkt und die neueste Version dieser Bedienungsanleitung, siehe www.hqpower.eu.

Alle Änderungen ohne vorherige Ankündigung vorbehalten.

© URHEBERRECHT

Velleman NV besitzt das Urheberrecht für diese Bedienungsanleitung. Alle weltweiten Rechte vorbehalten.

ohne vorherige schriftliche Genehmigung des Urhebers ist es nicht gestattet, diese Bedienungsanleitung ganz oder in Teilen zu reproduzieren, zu kopieren, zu übersetzen, zu bearbeiten oder zu speichern.



Velleman® Service and Quality Warranty

Velleman® has over 35 years of experience in the electronics world and distributes its products in more than 85 countries. All our products fulfil strict quality requirements and legal stipulations in the EU. In order to ensure the quality, our products regularly go through an extra quality check, both by an internal quality department and by specialized external organisations. If, all precautionary measures notwithstanding, problems should occur, please make appeal to our warranty (see guarantee conditions).

General Warranty Conditions Concerning Consumer Products (for EU):

- All consumer products are subject to a 24-month warranty on production flaws and defective material as from the original date of purchase.

- Velleman® can decide to replace an article with an equivalent article, or to refund the retail value totally or partially when the complaint is valid and a free repair or replacement of the article is impossible, or if the expenses are out of proportion.

You will be delivered a replacing article or a refund at the value of 100% of the purchase price in case of a flaw occurred in the first year after the date of purchase and delivery, or a replacing article at 50% of the purchase price or a refund at the value of 50% of the retail value in case of a flaw occurred in the second year after the date of purchase and delivery.

• Not covered by warranty:

- all direct or indirect damage caused after delivery to the article (e.g. by oxidation, shocks, falls, dust, dirt, humidity...), and by the article, as well as its contents (e.g. data loss), compensation for loss of profits;

- frequently replaced consumable goods, parts or accessories such as batteries, lamps, rubber parts, drive belts... (unlimited list);
- flaws resulting from fire, water damage, lightning, accident, natural disaster, etc. ...;

- flaws caused deliberately, negligently or resulting from improper handling, negligent maintenance, abusive use or use contrary to the manufacturer's instructions;

- damage caused by a commercial, professional or collective use of the article (the warranty validity will be reduced to six (6) months when the article is used professionally);

- damage resulting from an inappropriate packing and shipping of the article;

- all damage caused by modification, repair or alteration performed by a third party without written permission by Velleman®.

- Articles to be repaired must be delivered to your Velleman® dealer, solidly packed (preferably in the original packaging), and be completed with the original receipt of purchase and a clear flaw description.

- Hint: In order to save on cost and time, please reread the manual and check if the flaw is caused by obvious causes prior to presenting the article for repair. Note that returning a non-defective article can also involve handling costs.

- Repairs occurring after warranty expiration are subject to shipping costs.

- The above conditions are without prejudice to all commercial warranties.

The above enumeration is subject to modification according to the article (see article's manual).



Velleman® service- en kwaliteitsgarantie

Velleman® heeft ruim 35 jaar ervaring in de elektronica wereld en verdeelt in meer dan 85 landen.

Al onze producten beantwoorden aan strikte kwaliteitseisen en aan de wettelijke bepalingen geldig in de EU. Om de kwaliteit te waarborgen,

ondergaan onze producten op regelmatige tijdstippen een extra kwaliteitscontrole, zowel door onze eigen kwaliteitsafdeling als door externe gespecialiseerde organisaties. Mocht er ondanks deze voorzorgen toch een probleem optreden, dan kunt u steeds een beroep doen op onze waarborg (zie waarborgvoorwaarden).

Algemene waarborgvoorwaarden consumentengoederen (voor Europese Unie):

- Op alle consumentengoederen geldt een garantieperiode van 24 maanden op productie- en materiaalfouten en dit vanaf de oorspronkelijke aankoopdatum.

- Indien de klacht gegronsd is en een gratis reparatie of vervanging van een artikel onmogelijk is of indien de kosten hiervoor buiten verhouding zijn, kan Velleman® beslissen het desbetreffende artikel te vervangen door een gelijkwaardig artikel of de

aankoopsom van het artikel gedeeltelijk of volledig terug te betalen. In dat geval krijgt u een vervangend product of terugbetaling ter waarde van 100% van de aankoopsom bij ontdekking van een gebrek tot één jaar na aankoop en levering, of een vervangend product tegen 50% van de kostprijs of terugbetaling van 50 % bij ontdekking na één jaar tot 2 jaar.

• Valt niet onder waarborg:

- alle rechtstreekse of onrechtstreekse schade na de levering veroorzaakt aan het toestel (bv. door oxidatie, schokken, val, stof, vuil, vocht...), en door het toestel, alsook zijn inhoud (bv. verlies van data), vergoeding voor eventuele winstderving.

- verbruiksgoederen, onderdelen of hulpstukken die regelmatig dienen te worden vervangen, zoals bv. batterijen, lampen, rubberen onderdelen, aandrijfriemen... (onbepaalde lijst).

- defecten ten gevolge van brand, waterschade, bliksem, ongevallen, natuurrampen, enz.

- defecten veroorzaakt door opzet, nalatigheid of door een onoordeelkundige behandeling, slecht onderhoud of abnormaal gebruik of gebruik van het toestel strijdig met de voorschriften van de fabrikant.

- schade ten gevolge van een commercieel, professioneel of collectief gebruik van het apparaat (bij professioneel gebruik wordt de garantieperiode herleid tot 6 maand).

- schade veroorzaakt door onvoldoende bescherming bij transport van het apparaat.

- alle schade door wijzigingen, reparaties of modificaties uitgevoerd door derden zonder toestemming van Velleman®.

- Toestellen dienen ter reparatie aangeboden te worden bij uw Velleman®-verdelers. Het toestel dient vergezeld te zijn van het oorspronkelijke aankoopbewijs. Zorg voor een degelijke verpakking (bij voorkeur de originele verpakking) en voeg een duidelijke foutomschrijving bij.

- Tip: Alvorens het toestel voor reparatie aan te bieden, kijk nog eens na of er geen voor de hand liggende reden is waarom het toestel niet naar behoren werkt (zie handleiding). Op deze wijze kunt u kosten en tijd besparen. Denk eraan dat er ook voor niet-defecte toestellen een kost voor controle aangerekend kan worden.

- Bij reparaties buiten de waarborgperiode zullen transportkosten aangerekend worden.

- Elke commerciële garantie laat deze rechten onverminderd.

Bovenstaande opsomming kan eventueel aangepast worden naargelang de aard van het product (zie handleiding van het betreffende product).



Garantie de service et de qualité Velleman®

Velleman® jouit d'une expérience de plus de 35 ans dans le monde de l'électronique avec une distribution dans plus de 85 pays.

Tous nos produits répondent à des exigences de qualité rigoureuses et à des dispositions légales en vigueur dans l'UE. Afin de garantir la qualité, nous soumettons régulièrement nos produits à des contrôles de qualité supplémentaires, tant par notre propre service qualité que par un service qualité externe. Dans le cas improbable d'un défaut malgré toutes les précautions, il est possible d'invoquer notre garantie (voir les conditions de garantie).

Conditions générales concernant la garantie sur les produits grand public (pour l'UE) :

- tout produit grand public est garanti 24 mois contre tout vice de production ou de matériaux à dater du jour d'acquisition effective ;

- si la plainte est justifiée et que la réparation ou le remplacement d'un article est jugé impossible, ou lorsque les coûts s'avèrent disproportionnés, Velleman® s'autorise à remplacer ledit article par un article équivalent ou à rembourser la totalité ou une partie du prix d'achat. Le cas échéant, il vous sera consenti un article de remplacement ou le remboursement complet du prix d'achat lors d'un défaut dans un délai de 1 an après l'achat et la livraison, ou un article de remplacement moyennant 50% du prix d'achat ou le remboursement de 50% du prix d'achat lors d'un défaut après 1 à 2 ans.

• sont par conséquent exclus :

- tout dommage direct ou indirect survenu à l'article après livraison (p.ex. dommage lié à l'oxydation, choc, chute, poussière, sable, impureté...) et provoqué par l'appareil, ainsi que son contenu (p.ex. perte de données) et une indemnisation éventuelle pour perte de revenus ;

- tout bien de consommation ou accessoire, ou pièce qui nécessite un remplacement régulier comme p.ex. piles, ampoules, pièces en caoutchouc, courroies... (liste illimitée) ;

- tout dommage qui résulte d'un incendie, de la foudre, d'un accident, d'une catastrophe naturelle, etc. ;

- out dommage provoqué par une négligence, volontaire ou non, une utilisation ou un entretien incorrect, ou une utilisation de l'appareil contraire aux prescriptions du fabricant ;
- tout dommage à cause d'une utilisation commerciale, professionnelle ou collective de l'appareil (la période de garantie sera réduite à 6 mois lors d'une utilisation professionnelle) ;
- tout dommage à l'appareil qui résulte d'une utilisation incorrecte ou différente que celle pour laquelle il a été initialement prévu comme décrit dans la notice ;
- tout dommage engendré par un retour de l'appareil emballé dans un conditionnement non ou insuffisamment protégé.
- toute réparation ou modification effectuée par une tierce personne sans l'autorisation explicite de SA Velleman® ; - frais de transport de et vers Velleman® si l'appareil n'est plus couvert sous la garantie.
- toute réparation sera fournie par l'endroit de l'achat. L'appareil doit nécessairement être accompagné du bon d'achat d'origine et être dûment conditionné (de préférence dans l'emballage d'origine avec mention du défaut) ;
- tuyau : il est conseillé de consulter la notice et de contrôler câbles, piles, etc. avant de retourner l'appareil. Un appareil retourné jugé défectueux qui s'avère en bon état de marche pourra faire l'objet d'une note de frais à charge du consommateur ;
- une réparation effectuée en-dehors de la période de garantie fera l'objet de frais de transport ;
- toute garantie commerciale ne porte pas atteinte aux conditions susmentionnées.

La liste susmentionnée peut être sujette à une complémentation selon le type de l'article et être mentionnée dans la notice d'emploi.



Garantía de servicio y calidad Velleman®

Velleman® disfruta de una experiencia de más de 35 años en el mundo de la electrónica con una distribución en más de 85 países. Todos nuestros productos responden a normas de calidad rigurosas y disposiciones legales vigentes en la UE. Para garantizar la calidad, sometemos nuestros productos regularmente a controles de calidad adicionales, tanto a través de nuestro propio servicio de calidad como de un servicio de calidad externo. En el caso improbable de que surgieran problemas a pesar de todas las precauciones, es posible recurrir a nuestra garantía (véase las condiciones de garantía).

Condiciones generales referentes a la garantía sobre productos de venta al público (para la Unión Europea):

- Todos los productos de venta al público tienen un periodo de garantía de 24 meses contra errores de producción o errores en materiales desde la adquisición original;
- Si la queja está fundada y si la reparación o sustitución de un artículo no es posible, o si los gastos son desproporcionados, Velleman® autoriza reemplazar el artículo por un artículo equivalente o reembolsar la totalidad o una parte del precio de compra. En este caso, usted recibirá un artículo de recambio o el reembolso completo del precio de compra si encuentra algún fallo hasta un año después de la compra y entrega, o un artículo de recambio al 50% del precio de compra o el reembolso del 50% del precio de compra si encuentra un fallo después de 1 año y hasta los 2 años después de la compra y entrega.

Por consiguiente, están excluidos entre otras cosas:

- todos los daños causados directa o indirectamente al aparato (p.ej. por oxidación, choques, caída,...) y a su contenido (p.ej. pérdida de datos) después de la entrega y causados por el aparato, y cualquier indemnización por posible pérdida de ganancias;
- partes o accesorios que deban ser reemplazados regularmente, como por ejemplo baterías, lámparas, partes de goma, etc. (lista ilimitada)
- defectos causados por un incendio, daños causados por el agua, rayos, accidentes, catástrofes naturales, etc.;
- defectos causados a conciencia, descuido o por malos tratos, un mantenimiento inapropiado o un uso anormal del aparato contrario a las instrucciones del fabricante;
- daños causados por un uso comercial, profesional o colectivo del aparato (el periodo de garantía se reducirá a 6 meses con uso profesional);
- daños causados por un uso incorrecto o un uso ajeno al que está previsto el producto inicialmente como está descrito en el manual del usuario;
- daños causados por una protección insuficiente al transportar el aparato.
- daños causados por reparaciones o modificaciones efectuadas por una tercera persona sin la autorización explícita de Velleman® ;
- se calcula gastos de transporte de y a Velleman® si el aparato ya no está cubierto por la garantía.
- Cualquier artículo que tenga que ser reparado tendrá que ser devuelto a su distribuidor Velleman®. Devuelva el aparato con la factura de compra original y transpórtelo en un embalaje sólido (preferentemente el embalaje original). Incluya también una buena descripción del fallo;

- Consejo: Lea el manual del usuario y controle los cables, las pilas, etc. antes de devolver el aparato. Si no se encuentra un defecto en el artículo los gastos podrían correr a cargo del cliente;
- Los gastos de transporte correrán a cargo del cliente para una reparación efectuada fuera del periodo de garantía.
- Cualquier gesto comercial no disminuye estos derechos.

La lista previamente mencionada puede ser adaptada según el tipo de artículo (véase el manual del usuario del artículo en cuestión).



Velleman® Service- und Qualitätsgarantie

Velleman® hat gut 35 Jahre Erfahrung in der Elektronikwelt und vertreibt seine Produkte in über 85 Ländern. Alle Produkte entsprechen den strengen Qualitätsforderungen und gesetzlichen Anforderungen in der EU. Um die Qualität zu gewährleisten werden unsere Produkte regelmäßig einer zusätzlichen Qualitätskontrolle unterworfen, sowohl von unserer eigenen Qualitätsabteilung als auch von externen spezialisierten Organisationen. Sollten, trotz aller Vorsichtsmaßnahmen, Probleme auftreten, nehmen Sie bitte die Garantie in Anspruch (siehe Garantiebedingungen).

Allgemeine Garantiebedingungen in Bezug auf Konsumgüter (für die Europäische Union):

- Alle Produkte haben für Material- oder Herstellungsfehler eine Garantieperiode von 24 Monaten ab Verkaufsdatum.
- Wenn die Klage berechtigt ist und falls eine kostenlose Reparatur oder ein Austausch des Gerätes unmöglich ist, oder wenn die Kosten dafür unverhältnismäßig sind, kann Velleman® sich darüber entscheiden, dieses Produkt durch ein gleiches Produkt zu ersetzen oder die Kaufsumme ganz oder teilweise zurückzuzahlen. In diesem Fall erhalten Sie ein Ersatzprodukt oder eine Rückzahlung im Werte von 100% der Kaufsumme im Falle eines Defektes bis zu 1 Jahr nach Kauf oder Lieferung, oder Sie bekommen ein Ersatzprodukt im Werte von 50% der Kaufsumme oder eine Rückzahlung im Werte von 50 % im Falle eines Defektes im zweiten Jahr.
- **Von der Garantie ausgeschlossen sind:**
 - alle direkten oder indirekten Schäden, die nach Lieferung am Gerät und durch das Gerät verursacht werden (z.B. Oxidation, Stöße, Fall, Staub, Schmutz, Feuchtigkeit, ...), sowie auch der Inhalt (z.B. Datenverlust), Entschädigung für eventuellen Gewinnausfall.
 - Verbrauchsgüter, Teile oder Zubehörteile, die regelmäßig ausgewechselt werden, wie z.B. Batterien, Lampen, Gummiteile, Treibriemen, usw. (unbeschränkte Liste).
 - Schäden verursacht durch Brandschaden, Wasserschaden, Blitz, Unfälle, Naturkatastrophen, usw.
 - Schäden verursacht durch absichtliche, nachlässige oder unsachgemäße Anwendung, schlechte Wartung, zweckentfremdete Anwendung oder Nichtbeachtung von Benutzerhinweisen in der Bedienungsanleitung.
 - Schäden infolge einer kommerziellen, professionellen oder kollektiven Anwendung des Gerätes (bei gewerblicher Anwendung wird die Garantieperiode auf 6 Monate zurückgeführt).
 - Schäden verursacht durch eine unsachgemäße Verpackung und unsachgemäßen Transport des Gerätes.
 - alle Schäden verursacht durch unautorisierte Änderungen, Reparaturen oder Modifikationen, die von einem Dritten ohne Erlaubnis von Velleman® vorgenommen werden.
- Im Fall einer Reparatur, wenden Sie sich an Ihren Velleman®-Verteiler. Legen Sie das Produkt ordnungsgemäß verpackt (vorzugsweise die Originalverpackung) und mit dem Original-Kaufbeleg vor. Fügen Sie eine deutliche Fehlerbeschreibung hinzu.
- Hinweis: Um Kosten und Zeit zu sparen, lesen Sie die Bedienungsanleitung nochmals und überprüfen Sie, ob es keinen auf der Hand liegenden Grund gibt, ehe Sie das Gerät zur Reparatur zurückschicken. Stellt sich bei der Überprüfung des Gerätes heraus, dass kein Geräteschaden vorliegt, könnte dem Kunden eine Untersuchungspauschale berechnet.
- Für Reparaturen nach Ablauf der Garantiefrist werden Transportkosten berechnet.
- Jede kommerzielle Garantie lässt diese Rechte unberührt.

Die oben stehende Aufzählung kann eventuell angepasst werden gemäß der Art des Produktes (siehe Bedienungsanleitung des Gerätes).