

VDP7510S2

DMX-CONTROLLED SUNSTRIP BLINDER
DMX-GESTUURD BOVENLICHT
HERSE À PILOTAGE DMX
'SUNSTRIP' BLINDER CONTROLADO POR DMX
DMX-GESTEUERTER 'SUNSTRIP' BLINDER



USER MANUAL
GEBRUIKERSHANDLEIDING
NOTICE D'EMPLOI
MANUAL DEL USUARIO
BEDIENUNGSANLEITUNG



VDP7510S2 – DMX-CONTROLLED SUNSTRIP BLINDER

1. Introduction

To all residents of the European Union

Important environmental information about this product



This symbol on the device or the package indicates that disposal of the device after its lifecycle could harm the environment. Do not dispose of the unit (or batteries) as unsorted municipal waste; it should be taken to a specialized company for recycling. This device should be returned to your distributor or to a local recycling service. Respect the local environmental rules.

If in doubt, contact your local waste disposal authorities.

Thank you for choosing HQPOWER! You have acquired a powerful DMX-controlled sunstrip blinder for use on stages, at exhibitions, fashion shows, etc. Please read the manual thoroughly before bringing this device into service. If the device was damaged in transit, don't install or use it and contact your dealer.

2. Safety Instructions



Be very careful during the installation: touching live wires can cause life-threatening electroshocks.



Do not touch the device during operation as the housing heats up.



Keep this device away from rain and moisture.



Unplug the mains lead before opening the housing.

- Damage caused by disregard of certain guidelines in this manual is not covered by the warranty and the dealer will not accept responsibility for any ensuing defects or problems.
- A qualified technician should install and service this device.
- Do not switch the device on immediately after it has been exposed to changes in temperature. Protect the device against damage by leaving it switched off until it has reached room temperature.
- This device falls under protection class I. It is therefore essential that the device be earthed. Have a qualified person carry out the electric connection.
- Make sure that the available voltage does not exceed the voltage stated in the specifications of this manual.
- Do not crimp the power cord and protect it against damage. Have an authorised dealer replace it if necessary.
- Disconnect the device from the mains to clean it or when it is not in use. Handle the power cord by the plug only.
- Do not look directly at the light source as sensitive people may go into epileptic seizure if they do.
- Keep the device away from splashing and dripping liquids. Never put objects filled with liquid on top of the device.
- Note that damage caused by user modifications to the device is not covered by the warranty.
- Keep the device away from children and unauthorised users.

3. General Guidelines

- This device is designed for professional use on stage, in discos, theatres, etc. The **VDP7510S2** should only be used indoors and connected to an alternating current of max. 230VAC/50Hz.
- Lighting effects are not designed for permanent operation: regular operation breaks will prolong their lives.
- Do not shake the device. Avoid brute force when installing or operating the device.
- Select a location where the device is protected against extreme heat (see "**Technical Specifications**"), dust and moisture. Respect a minimum distance of 0.5m between the device's light output and any illuminated surface.
- Use an appropriate safety cable to fix the device (e.g. **VDLSC7** or **VDLSC8**).

- Familiarise yourself with the functions of the device before actually using it. Do not allow operation by unqualified people. Any damage that may occur will most probably be due to unprofessional use of the device.
- Use the original packaging if the device is to be transported.
- All modifications of the device are forbidden for safety reasons.
- Only use the device for its intended purpose. All other uses may lead to short circuits, burns, electroshocks, crash, etc. Using the device in an unauthorised way will void the warranty.

4. Installation

a) Lamps

- Only fit or replace a lamp when the device is unplugged from the mains.
- Let the blinder cool down before replacing it as its temperature can reach 700°C during operation.
- Do not install lamps with a higher wattage than what this device was designed for.
- Replace any deformed or damaged lamp with a lamp of the same type (see **“Technical Specifications”**):
 1. Loosen the top screw holding the vented lid. Remove the lid.
 2. Remove the old lamp and replace with a new one.
 3. Reinstall the lid and secure.

Remark: Do not use the device when the cover is open.

b) Mounting the Device

- Have the device installed by a qualified person, respecting EN 60598-2-17 and all other applicable norms.
- The carrying construction must be able to support 10 times the weight of the device for 1 hour without deforming.
- The installation must always be secured with a secondary attachment e.g. a safety cable.
- Never stand directly below the device when it is being mounted, removed or serviced. Have a qualified technician check the device once a year and once before you bring it into service.
- Install the device in a location with few passers-by that is inaccessible to unauthorised persons.
- Overhead mounting requires extensive experience: calculating workload limits, determining the installation material to be used... Have the material and the device itself checked regularly. Do not attempt to install the device yourself if you lack these qualifications as improper installation may result in injuries.
- Make sure there is no flammable material within a 0.5m radius of the device.
- Have a qualified electrician carry out the electric connection.
- Connect the device to the mains with the power plug. Do not connect it to a dimming pack.
- The installation has to be approved by an expert before the device is taken into service.

5. Description

1. speed adjustment
2. brightness adjustment
3. sound sensitivity adjustment
4. DMX output
5. DMX input
6. microphone
7. power socket
8. DIP switches
9. power indicator
10. DMX signal indicator

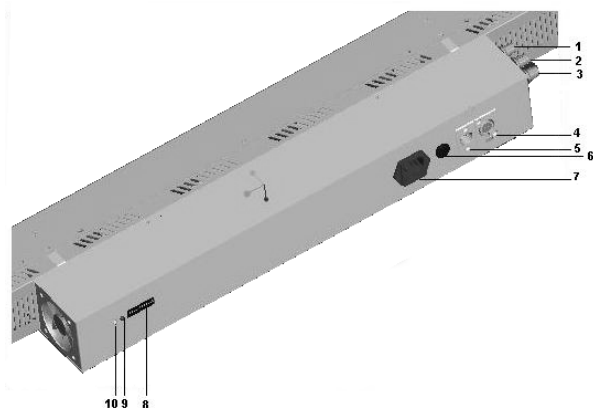

6. Operation

• Power-Up

Connect the blinder to the mains. The red LED will light and the blinder will automatically self-test. The blue signal indicator LED will only light in DMX mode. Refer to the table below to set the DIP switches.

	1	2	3	4	5	6	7	8	9	10	11	12		
ON	■	□	□	□	□	□	□	□	□	■	□	□	●	●
OFF	□	■	■	■	■	■	■	■	■	□	■	■	○	○

OFF = 0, ON = 1

Address code 10 - 11 - 12 is to select the required mode.

000 = DMX mode

001 = MASTER/SLAVE mode - auto mode

010 = MASTER/SLAVE - audio mode

011 = STAND-ALONE - auto mode

100 = STAND-ALONE - audio mode

101 = MASTER/SLAVE - auto + audio mode

110 = STAND-ALONE - auto + audio mode

111 = BLACKOUT mode

• DMX Mode

Set the address (1 to 511) using DIP switches 1 to 9.

DIP switch	1	2	3	4	5	6	7	8	9
Address	1	2	4	8	16	32	64	128	264

The DMX LED will flash when the unit receives a DMX signal.

Channel	From	To	Description
1	0	40	All lamps are off.
	41	70	10-channel mode: each lamp controlled separately.
	71	100	5-channel mode: 2 lamps per channel.
	101	130	2-channel mode: 5 lamps per channel.
	131	160	1-channel mode: 10 lamps per channel.
	161	190	4-channel mode: channel 1 = built-in modes channel 2 = built-in programs channel 3 = brightness channel 4 = speed
	191	220	3-channel mode: channel 1 = built-in modes channel 2 = built-in programs channel 3 = brightness
	221	255	4-channel mode: channel 1 = built-in modes channel 2 = built-in programs channel 3 = brightness channel 4 = speed

• Master Mode

Select any of the 16 built-in programs using DIP switches 1 to 4.

○ Auto Mode

The blinder automatically runs the built-in program. Brightness and speed can be adjusted through the controls at the back: brightness (0 ~ 100%) and speed (80ms/step ~ 8s/step).

- **Audio Mode**

The blinder reacts to the surrounding sound. Brightness and sound sensitivity can be adjusted through the controls at the back.

- **Master/Slave Mode**

Interconnect several blinders through the 3-pin XLR connection. Set the first blinder as master device and set all other blinders as slave devices.

- **DMX512 Connection**

Connect an XLR cable to the female 3-pin XLR output of your controller and the other side to the male 3-pin XLR input of the **VDP7510S2**. Multiple **VDP7510S2s** can be linked through serial linking. The linking cable should be a two-core screened cable with XLR input and output connectors.

- **DMX512 Chain with Termination**

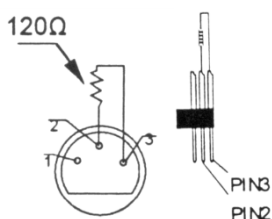

A DMX terminator is recommended for installations where the DMX cable has to run a long distance or is in an electrically noisy environment (e.g. discos). The terminator prevents corruption of the digital control signal by electrical noise. The DMX terminator is simply an XLR plug with a 120Ω resistor between pins 2 and 3, which is then plugged into the XLR output socket of the last device in the chain. Please see illustrations.

- **DMX Start Address Selection**

All DMX-controlled devices need a digital start address so that the correct device responds to the signals. This start address is the channel number from which the device starts to “listen” to the DMX controller. Enter the correct number and read it from the display located on the base of the **VDP7510S2**.

You can use the same starting address for a whole group of devices or enter an individual one for every device.

When all devices have the same address, all the **VDP7510S2s** will “listen” to the control signal on one particular channel. In other words: changing the settings of one channel will affect all devices simultaneously. If you set different addresses, each device will “listen” to a separate channel number. Changing the settings of one channel will only affect the device in question.

In the case of the 11channel **VDP7510S2**, you will have to set the start address of the first **VDP7510S2** to 1, the second **VDP7510S2** to 12 (1 + 11), the third to 23 (12 + 11) and so on.

7. Cleaning and Maintenance

1. All screws should be tightened and free of corrosion.
2. The housing, visible parts, mounting supports and the installation location (e.g. ceiling, suspension, trussing) should not be deformed, modified or tampered with e.g. do not drill extra holes in mounting supports, do not change the location of the connections.
3. Moving mechanic parts must not show any signs of wear and tear.
4. The electric power supply cables must not show any damage. Have a qualified technician maintain the device.
5. Disconnect the device from the mains prior to maintenance activities.
6. Wipe the device regularly with a moist, lint-free cloth. Do not use alcohol or solvents.
7. There are no user-serviceable parts.
8. Contact your dealer for spare parts if necessary.

8. Technical Specifications

Power Supply	max. 230VAC / 50Hz
Lamps	10 x ELC GU10, 240V/70W (order code LAMP75/240S2)
Fuse	F 6.3A, 250VAC (5 x 20mm) (order code FF10N)
Dimensions	1300 x 75 x 155mm
Total Weight	10.1kg
Max. Ambient Temperature	45°C
Max. Housing Temperature	130°C

Use this device with original accessories only. Velleman nv cannot be held responsible in the event of damage or injury resulted from (incorrect) use of this device.

For more info concerning this product, please visit our website www.hqpower.com. The information in this manual is subject to change without prior notice.

VDP7510S2 – DMX-GESTUURD BOVENLICHT

1. Inleiding

Aan alle ingezetenen van de Europese Unie Belangrijke milieu-informatie betreffende dit product



Dit symbool op het toestel of de verpakking geeft aan dat, als het na zijn levenscyclus wordt weggegooid, dit toestel schade kan toebrengen aan het milieu. Gooi dit toestel (en eventuele batterijen) niet bij het gewone huishoudelijke afval; het moet bij een gespecialiseerd bedrijf terecht komen voor recyclage. U moet dit toestel naar uw verdeler of naar een lokaal recyclagepunt brengen. Respecteer de plaatselijke milieuwetgeving.

Hebt u vragen, contacteer dan de plaatselijke autoriteiten inzake verwijdering.

Dank u voor uw aankoop! Gebruik dit krachtig bovenlicht met DMX-sturing op podia, tentoonstellingen, modeshows, enz. Lees deze handleiding grondig voor u het toestel in gebruik neemt. Werd het toestel beschadigd tijdens het transport, installeer het dan niet en raadpleeg uw dealer.

2. Veiligheidsinstructies



Wees voorzichtig bij de installatie: raak geen kabels aan die onder stroom staan om dodelijke elektroshocks te vermijden.



Raak het toestel niet aan wanneer het in gebruik is: de behuizing wordt warm.



Bescherm dit toestel tegen regen en vochtigheid.



Verzeker u ervan dat het toestel niet aangesloten is op een stroombron alvorens het te openen.

- De garantie geldt niet voor schade door het negeren van bepaalde richtlijnen in deze handleiding en uw dealer zal de verantwoordelijkheid afwijzen voor defecten of problemen die hier rechtstreeks verband mee houden.
- Laat dit toestel installeren en onderhouden door een geschoolde technicus.
- Om beschadiging te vermijden, zet u het toestel best niet aan onmiddellijk nadat het werd blootgesteld aan temperatuurschommelingen. Wacht tot het toestel op kamertemperatuur gekomen is.
- Dit toestel valt onder beschermingsklasse I, wat wil zeggen dat het toestel geaard moet zijn. Een geschoolde technicus moet de elektrische aansluiting verzorgen.
- De beschikbare netspanning mag niet hoger zijn dan de spanning in de specificaties achteraan de handleiding.
- De voedingskabel mag niet omgeplooid of beschadigd zijn. Laat uw dealer zo nodig een nieuwe kabel plaatsen.
- Trek de stekker uit het stopcontact (trek niet aan de kabel!) voordat u het toestel reinigt en als u het niet gebruikt.
- Kijk niet rechtstreeks in de lichtbron. De lichtbron kan bij gevoelige mensen leiden tot een aanval van epilepsie.
- Houd dit toestel uit de buurt van opspattende en druppelende vloeistoffen. Plaats geen objecten gevuld met vloeistof op het toestel.
- Schade door wijzigingen die de gebruiker heeft aangebracht aan het toestel vallen niet onder de garantie.
- Houd dit toestel uit de buurt van kinderen en onbevoegden.

3. Algemene richtlijnen

- Dit toestel is ontworpen voor professioneel gebruik op podia, in disco's, enz. U mag dit toestel enkel binnenshuis gebruiken en aansluiten op een wisselspanning van maximum 230VAC/50Hz.
- Lichteffecten zijn niet ontworpen voor continue werking: regelmatige onderbrekingen doen ze langer meegaan.

- Schud het toestel niet dooreen. Vermijd brute kracht tijdens de installatie en de bediening van dit toestel.
- Installeer het toestel weg van extreme temperaturen (zie "**Technische specificaties**"), vochtigheid en stof. Zorg voor een minimumafstand van 0.5m tussen de lichtuitgang van het toestel en het belichte oppervlak.
- Maak het toestel vast met een geschikte veiligheidskabel (bv. **VDLSC7** of **VDLSC8**).
- Leer eerst de functies van het toestel kennen voor u het gaat gebruiken. Ongeschoolde personen mogen dit toestel niet gebruiken. Meestal is beschadiging het gevolg van onprofessioneel gebruik.
- Gebruik de oorspronkelijke verpakking wanneer u het toestel vervoert.
- Om veiligheidsredenen mag de gebruiker geen wijzigingen aanbrengen aan het toestel.
- Gebruik het toestel enkel waarvoor het gemaakt is. Andere toepassingen kunnen leiden tot kortsluitingen, brandwonden, elektrische schokken, enz. Bij onoordeelkundig gebruik vervalt de garantie.

4. Installatie

a) Lampen

- Plaats of vervang een lamp enkel wanneer het toestel niet is aangesloten op het lichtnet.
- Laat het bovenlicht afkoelen voor u het vervangt: de bedrijfstemperatuur ligt rond de 700°C.
- Plaats geen lampen met een te hoog wattage. Deze worden warmer dan die waarop dit toestel is voorzien.
- Vervang een vervormde of beschadigde lamp door een lamp van hetzelfde type (zie "**Technische specificaties**"). Ga als volgt te werk:
 1. Maak de bovenste schroef los en verwijder het deksel.
 2. Verwijder de oude lamp en vervang ze door een nieuwe.
 3. Plaats het deksel en maak vast.

Opmerking: Stel het toestel niet in werking wanneer het deksel eraf is.

b) Het toestel monteren

- Laat een geschoolde technicus dit toestel installeren conform EN 60598-2-17 en andere toepasselijke normen.
- De constructie waaraan het toestel wordt bevestigd, moet gedurende 1 uur 10 x het gewicht van dit toestel kunnen dragen zonder te vervormen.
- Maak het toestel ook vast met een veiligheidskabel.
- Sta nooit recht onder het toestel wanneer u het monteert, verwijdert of schoonveegt. Laat het toestel controleren door een geschoolde technicus voor u het in gebruik neemt en laat het 1 x per jaar volledig nakijken.
- Installeer dit toestel op een plaats waar niemand langs moet lopen, kan neerzitten of het toestel kan aanraken.
- Een degelijke praktijkervaring is vereist voor de plaatsing van dit toestel. U moet de maximumbelasting van de draagconstructie kunnen berekenen, weten welk constructiemateriaal u kunt gebruiken en u moet het gebruikte materiaal en het toestel af en toe laten nakijken. Monteer het toestel niet zelf indien u er geen ervaring mee heeft. Een slechte montage kan leiden tot verwondingen.
- Verwijder alle brandbaar materiaal in een straal van 0.5m rond het toestel.
- Een geschoolde elektricien moet het toestel aansluiten.
- Sluit het toestel via de stekker aan op het lichtnet. Sluit het niet aan op een dimmerpack.
- De installatie moet voor het eerste gebruik gekeurd worden door een expert.

5. Omschrijving

1. instelling snelheid
2. instelling helderheid
3. instelling geluidsgevoeligheid
4. DMX-uitgang
5. DMX-ingang
6. microfoon
7. voedingsingang

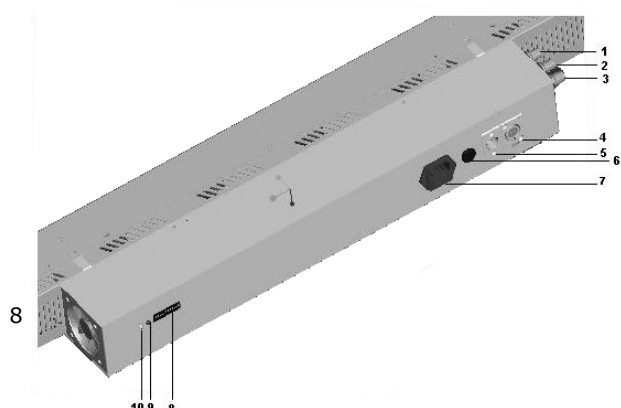

- 8. DIP-schakelaars
- 9. Voedingsaanduiding
- 10. aanduiding DMX-signaal

6. Gebruik

• Opstarten

Koppel het bovenlicht aan het lichtnet. De rode led licht op en het bovenlicht start automatisch een zelftestprogramma. De blauwe led licht enkel op in DMX-modus. Raadpleeg de tabel hieronder en stel de DIP-schakelaars in.

	1	2	3	4	5	6	7	8	9	10	11	12		
ON														
OFF														

OFF = 0, ON = 1

Selecteer de gewenste modus aan de hand van adrescode 10 – 11 – 12.

000 = DMX

001 = MASTER/SLAVE – automatische modus

010 = MASTER/SLAVE – muzieksturing

011 = STAND-ALONE – automatische modus

100 = STAND-ALONE – muzieksturing

101 = MASTER/SLAVE – automatische modus + muzieksturing

110 = STAND-ALONE – automatische modus + muzieksturing

111 = BLACKOUT

• DMX-sturing

Stel het adres in (1 tot 511) aan de hand van DIP-schakelaars 1 tot 9.

DIP-schakelaar	1	2	3	4	5	6	7	8	9
Adres	1	2	4	8	16	32	64	128	264

De led flitst indien het bovenlicht een DMX-signaal ontvangt.

Kanaal	Van	Tot	Omschrijving
1	0	40	Alle lampen zijn uitgeschakeld.
	41	70	10-kanaals modus: elke lamp wordt afzonderlijk gestuurd.
	71	100	5-kanaals modus: 2 lampen per kanaal.
	101	130	2-kanaals modus: 5 lampen per kanaal.
	131	160	1-kanaals modus: 10 lampen per kanaal.
	161	190	4-kanaalsmodus: kanaal 1 = ingebouwde modi kanaal 2 = ingebouwde programma's kanaal 3 = helderheid kanaal 4 = snelheid
	191	220	3-kanaalsmodus: kanaal 1 = ingebouwde modi kanaal 2 = ingebouwde programma's kanaal 3 = helderheid
	221	255	4-kanaalsmodus: kanaal 1 = ingebouwde modi kanaal 2 = ingebouwde programma's kanaal 3 = helderheid kanaal 4 = snelheid

• Mastermodus

VDP7510S2_v4

Selecteer een van de 16 ingebouwde programma's aan de hand van DIP-schakelars 1 tot 4.

- **Automatische modus**

Het bovenlicht speelt het programma automatisch af. Regel de helderheid en de snelheid via de regelknoppen achteraan het toestel: helderheid (0 ~ 100%) en snelheid 80ms/stap ~ 8s/stap).

- **Muziekgestuurde modus**

Het bovenlicht reageert op de muziek. Regel de helderheid en de snelheid via de regelknoppen achteraan het toestel.

- **Master-slavemodus**

Koppel de verscheidene bovenlichten aan elkaar via de 3-pin XLR-aansluiting. Stel het eerste bovenlicht in als mastertoestel en alle andere toestellen als slavetoestellen.

- **DMX512-aansluiting**

Sluit een XLR-kabel aan de vrouwelijke 3-pin XLR-uitgang van de controller en de andere kant van de mannelijke 3-pin XLR-ingang van de **VDP7510S2**. U kunt verscheidene **VDP7510S2**'s aan elkaar koppelen met behulp van een seriële koppeling. Gebruik daarvoor een 2-aderige afgeschermd kabel met XLR ingang- en uitgangsaansluitingen.

- **DMX512-keten met eindweerstand**

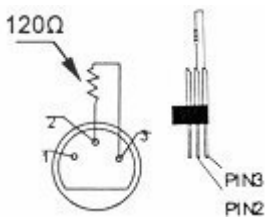

Een DMX eindweerstand is aanbevolen als de DMX-kabel vrij lang is of wordt gebruikt in een omgeving met veel elektrische ruis (bv. een discotheek). De eindweerstand voorkomt corruptie van het digitale controlesignaal door elektrische ruis. De DMX eindweerstand is niets meer dan een XLR-stekker met een weerstand van 120Ω van pin 2 naar 3. Deze XLR-stekker wordt dan aangesloten op de XLR-uitgang van het laatste toestel in de reeks. Zie de illustraties links.

- **DMX512-startadres**

Alle DMX-gestuurde toestellen hebben een digitaal startadres nodig, zodat het juiste toestel reageert op de signalen. Dit digitale startadres is het kanaalnummer van waarop het toestel "luistert" naar het signaal van de DMX controller. Geef het correcte nummer in en lees het af op de display onderaan uw **VDP7510S2**.

U kunt één enkel startadres gebruiken voor een groep toestellen of u kunt per toestel een nieuw startadres ingeven.

Wanneer u één enkel startadres instelt, zullen alle toestellen "luisteren" naar hetzelfde kanaal. Met andere woorden: wanneer u de instellingen voor 1 kanaal verandert, zullen alle toestellen er tegelijk op reageren.

Wanneer u verschillende adressen instelt, dan luistert elk toestel naar een ander kanaal. Met andere woorden: wanneer u de instellingen van een kanaal verandert, zal enkel het toestel op dat kanaal reageren.

In het geval van de 11-kanaals **VDP7510S2**, zult u het startadres van het eerste toestel op 1 moeten instellen, van het tweede toestel op 12 (1 + 11), van het derde op 23 (12 + 11), enz.

7. Reiniging en onderhoud

1. Alle gebruikte schroeven moeten goed zijn aangespannen en mogen geen sporen van roest vertonen.
2. De behuizing, de lenzen, de montagebeugels en de montageplaats (bv. het plafond of het gebinte) mogen niet vervormd zijn of aangepast worden (geen extra gaten in montagebeugels, aansluitingen niet verplaatsen etc.)

3. Mechanisch bewegende delen mogen geen sporen van slijtage vertonen en mogen niet onregelmatig bewegen.
4. De voedingskabels mogen niet beschadigd zijn. Laat het toestel onderhouden door een geschoolde technicus.
5. Ontkoppel het toestel van het lichtnet voor u aan onderhoudswerkzaamheden begint.
6. Maak het toestel geregeld schoon met een vochtige, niet pluizende doek. Gebruik geen alcohol of solvent.
7. De gebruiker mag geen onderdelen vervangen.
8. Bestel eventuele reserveonderdelen bij uw dealer.

8. Technische specificaties

Voeding	max. 230VAC / 50Hz
Lampen	10 x ELC GU10, 240V/70W (ordercode LAMP75/240S2)
Zekering	F 6.3A, 250VAC (5 x 20mm) (ordercode FF10N)
Afmetingen	1300 x 75 x 155mm
Gewicht	10.1kg
Max. omgevingstemperatuur	45°C
Max. temperatuur behuizing	130°C

Gebruik dit toestel enkel met originele accessoires. Velleman nv is niet aansprakelijk voor schade of kwetsuren bij (verkeerd) gebruik van dit toestel.

**Voor meer informatie omtrent dit product, zie www.hqpower.com.
De informatie in deze handleiding kan te allen tijde worden gewijzigd zonder voorafgaande kennisgeving.**

1. Introduction

Aux résidents de l'Union européenne

Des informations environnementales importantes concernant ce produit



Ce symbole sur l'appareil ou l'emballage indique que l'élimination d'un appareil en fin de vie peut polluer l'environnement. Ne pas jeter un appareil électrique ou électronique (et des piles éventuelles) parmi les déchets municipaux non sujets au tri sélectif ; une déchèterie traitera l'appareil en question. Renvoyer les équipements usagés à votre fournisseur ou à un service de recyclage local. Il convient de respecter la réglementation locale relative à la protection de l'environnement.

En cas de questions, contacter les autorités locales pour élimination.

Nous vous remercions de votre achat ! La **VDP7510S2** est une puissante herse à pilotage DMX pour emploi sur scènes, lors d'expositions, défilés de mode, etc. Lire la présente notice attentivement avant la mise en service de l'appareil. Si l'appareil a été endommagé pendant le transport, ne pas l'installer et consulter votre revendeur.

2. Prescriptions de sécurité



Être prudent lors de l'installation : toucher un câble sous tension peut causer des électrochocs mortels.



Ne pas toucher l'appareil lorsqu'il est en service : le boîtier chauffe !



Protéger l'appareil contre la pluie et l'humidité.



Débrancher le câble d'alimentation avant d'ouvrir le boîtier.

- La garantie ne s'applique pas aux dommages survenus en négligeant certaines directives de cette notice et votre revendeur déclinera toute responsabilité pour les problèmes et les défauts qui en résultent.
- Confier l'installation et l'entretien à un personnel qualifié.
- Ne pas brancher l'appareil après exposition à des variations de température. Afin d'éviter des dommages, attendre jusqu'à ce que l'appareil ait atteint la température ambiante avant de l'utiliser.
- Cet appareil ressort à la classe de protection I, ce qui implique que l'appareil doit être mis à la terre. Un technicien qualifié doit établir la connexion électrique.
- La tension réseau ne peut pas dépasser la tension mentionnée dans les spécifications à la fin de cette notice.
- Le câble d'alimentation ne peut pas être replissé ou endommagé. Demander à votre revendeur de renouveler le câble d'alimentation si nécessaire.
- Débrancher l'appareil s'il n'est pas utilisé ou pour le nettoyer. Tirer la fiche pour débrancher l'appareil ; non pas le câble.
- Ne pas regarder directement la source lumineuse comme ceci peut entraîner des crises d'épilepsie chez certains gens.
- Tenir l'appareil à l'écart d'éclaboussures et de jaillissements. Ne jamais placer d'objet contenant un liquide sur l'appareil.
- Les dommages occasionnés par des modifications à l'appareil par le client, ne tombent pas sous la garantie.
- Garder votre **VDP7510S2** hors de la portée de personnes non qualifiées et de jeunes enfants.

3. Directives générales

- Cet appareil a été développé pour usage professionnel dans des discothèques, des théâtres, etc. Employer cet appareil à l'intérieur et le connecter à une source de courant CA de max. 230VCA/50Hz.
- Un effet lumineux n'est pas conçu pour une opération continue. Des pauses régulières prolongeront sa vie.

- Éviter de secouer l'appareil et traiter l'appareil avec circonspection pendant l'installation et l'opération.
- Choisir un endroit où l'appareil est protégé contre la poussière, l'humidité et des températures extrêmes (voir « **Spécifications techniques** »). Respecter une distance minimum de 0.5m entre la sortie lumière de l'appareil et la surface illuminée.
- Fixer l'appareil à l'aide d'un câble de sécurité adéquat (p.ex. **VDLSC7** ou **VDLSC8**).
- Se familiariser avec le fonctionnement de l'appareil avant de l'utiliser. Ne pas permettre pas aux personnes non qualifiées d'opérer cet appareil. La plupart des dégâts sont causés par un usage non professionnel.
- Transporter l'appareil dans son emballage originel.
- Toute modification de l'appareil est interdite pour des raisons de sécurité.
- N'utiliser votre **VDP7510S2** qu'à sa fonction prévue. Tout autre usage peut causer des courts-circuits, des brûlures, des électrochocs etc. Un usage impropre annule d'office la garantie.

4. Installation

a) Ampoules

- Déconnecter l'appareil du réseau électrique avant d'installer ou de remplacer une lampe.
- Laisser refroidir une ampoule avant de la remplacer; elle peut atteindre une température de 700°C.
- N'installer aucune ampoule dont la puissance dépasse la puissance maximale mentionnée dans cette notice.
- Remplacer toute ampoule déformée ou endommagée par une ampoule du même type (voir « **Spécifications techniques** ») :
 1. Desserrer la vis tenant en place le couvercle.
 2. Retirer l'ancienne ampoule et installer une nouvelle.
 3. Réinstaller et fixer le couvercle.

Remarque : Il est interdit d'opérer un appareil lorsque le couvercle est ouvert.

b) Montage de l'appareil

- Un technicien qualifié doit installer l'appareil en respectant EN 60598-2-17 et toute autre norme applicable.
- La construction portante de l'appareil doit être capable de supporter 10 x le poids de l'appareil pendant une heure, sans qu'une déformation de la construction en résulte.
- Fixer votre **VDP7510S2** à l'aide d'un câble de sécurité (sécurité supplémentaire).
- Éviter de vous positionner en dessous de l'appareil pour l'enlever ou lors du montage ou du nettoyage. Un technicien qualifié doit réviser l'appareil avant la mise en service. Organiser une révision minutieuse annuelle.
- Installer l'appareil à un endroit où personne ne peut passer ou s'asseoir et où personne ne peut le toucher.
- L'installation de cet appareil exige une solide expérience pratique : le calcul de la charge max. de la construction, les matériaux d'installation requis etc. De temps en temps, un technicien qualifié doit vérifier la construction portante et l'appareil même. Ne pas essayer d'installer cet appareil vous-même si vous n'avez pas les qualifications requises ; une installation incorrecte peut entraîner des blessures.
- Enlever tout matériau inflammable dans un rayon de 0.5m autour de l'appareil.
- Un électricien qualifié doit établir la connexion électrique.
- Brancher l'appareil sur le réseau électrique par la fiche d'alimentation. Ne pas le brancher sur un bloc de puissance.
- Un expert doit approuver l'installation avant qu'elle puisse être prise en service.

5. Description

1. réglage de la vitesse
2. réglage de la clarté
3. réglage de la sensibilité sonore
4. sortie DMX
5. entrée DMX
6. microphone
7. prise d'entrée d'alimentation
8. interrupteurs DIP
9. indicateur de puissance
10. indicateur du signal DMX

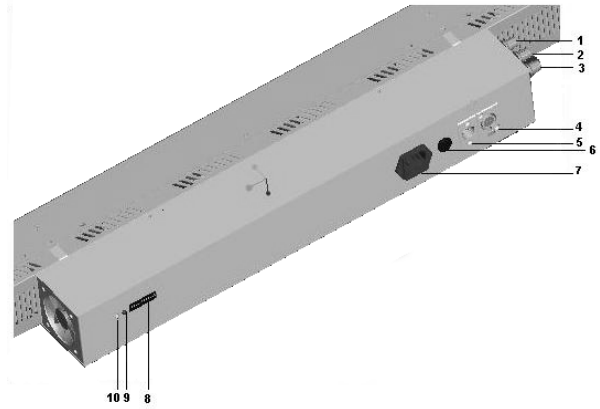

6. Emploi

• Mise en marche

Raccorder la herse au réseau électrique. La DEL rouge s'allume et la herse effectue le programme d'autotest de démarrage. La DEL bleue ne s'allume qu'en mode DMX. Consulter la table ci-dessous pour la configuration des interrupteurs DIP.

	1	2	3	4	5	6	7	8	9	10	11	12		
ON														
OFF														

OFF = 0, ON = 1

Sélectionner le mode à l'aide des codes d'adressage sous les interrupteurs 10 - 11 - 12.

000 = mode DMX

001 = MAÎTRE/ESCLAVE - mode automatique

010 = MAÎTRE/ESCLAVE - pilotage par le son

011 = POSE LIBRE - mode automatique

100 = POSE LIBRE - pilotage par le son

101 = MAÎTRE/ESCLAVE - mode automatique + pilotage par le son

110 = POSE LIBRE - mode automatique + pilotage par le son

111 = mode BLACKOUT

• Mode DMX

Configurer l'adresse (1 à 511) à l'aide des interrupteurs DIP 1 à 9.

Interrupteur DIP	1	2	3	4	5	6	7	8	9
Adresse	1	2	4	8	16	32	64	128	264

La DEL DMX clignote lorsque la herse reçoit un signal DMX.

Canal	De	À	Description
1	0	40	Toutes les ampoules sont éteintes.
	41	70	Mode à 10 canaux : chaque ampoule est pilotée séparément.
	71	100	Mode à 5 canaux : 2 ampoules par canal.
	101	130	Mode à 2 canaux : 5 ampoules par canal.
	131	160	Mode à 1 canal : 10 ampoules par canal.
	161	190	Mode 4 canaux : canal 1 = modes intégrés canal 2 = programmes intégrés canal 3 = clarté canal 4 = vitesse

Canal	De	À	Description
	191	220	Mode 3 canaux: canal 1 = modes intégrés canal 2 = programmes intégrés canal 3 = clarté
	221	255	Mode 4 canaux: canal 1 = modes intégrés canal 2 = programmes intégrés canal 3 = clarté canal 4 = vitesse

- **Mode maître/esclave**

Sélectionner un des 16 programmes intégrés à l'aide des interrupteurs DIP 1 à 4.

- **Mode automatique**

La herse parcourt automatiquement le programme intégré. La clarté et la vitesse sont réglables à l'aide des régulateurs à l'arrière : clarté (0 ~ 100%) et vitesse (80ms/étape ~ 8s/étape).

- **Mode à pilotage par le son**

La herse réagit au son. La clarté et la vitesse sont réglables à l'aide des régulateurs à l'arrière.

- **Mode maître/esclave**

Interconnecter les herse par les connexions XLR à 3 broches. Configurer la première herse comme l'appareil maître et toutes les autres herse comme appareils esclaves.

- **Connexion DMX512**

Connecter un câble à fiche XLR inclus à la sortie XLR femelle à 3 broches de votre contrôleur et l'autre fiche XLR mâle à 3 broches à l'entrée du **VDP7510S2**. Il est possible de relier plusieurs **VDP7510S2** à partir d'une connexion sérielle. Utiliser un câble de connexion blindé à 2 conducteurs avec des connecteurs d'entrée et de sortie XLR.

- **Connexion DMX512 avec une résistance de terminaison**

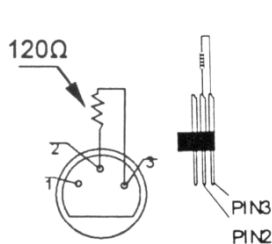

Une résistance de terminaison DMX est à recommander si le câble DMX doit couvrir une grande distance ou s'il est utilisé dans un environnement avec beaucoup de bruit électrique (p.ex. une discothèque). La résistance de terminaison prévient la corruption du signal de contrôle numérique par le bruit électrique. La résistance de terminaison DMX n'est rien d'autre qu'une fiche XLR avec une résistance de 120Ω de broche 2 vers broche 3 (voir illustration à gauche). Cette fiche XLR est connectée à la sortie XLR du dernier appareil de la série.

- **Adresse de départ DMX**

Tous les appareils pilotés par un signal DMX demandent une adresse de départ DMX pour assurer que les appareils corrects réagissent sur les signaux de contrôle. Cette adresse de départ numérique indique le numéro de canal sur lequel l'appareil écoute le contrôleur DMX. Déterminez cette adresse avec les interrupteurs DIP au dos de l'appareil.

Vous avez le choix entre une seule adresse de départ pour toute une série d'appareils ou une adresse de départ par appareil. Dans le cas d'une seule adresse, tous les appareils « écouteront » les mêmes signaux, sur un seul canal. Tous les appareils seront donc influencés lorsque vous changez les réglages d'un seul canal. Avec des adresses de départ individuelles, chaque appareil « écouterait » son propre canal. Par conséquent, un ajustement des réglages d'un canal n'influence que l'appareil sur ce canal.

Pour la **VDP7510S2** à 11 canaux, l'adresse de départ du premier appareil est 1, du deuxième 12 (1 + 11), du troisième 23 (12 + 11), etc.

7. Nettoyage et entretien

1. Serrer les écrous et les vis et vérifier qu'ils ne rouillent pas.
2. Le boîtier, les lentilles, les supports de montage et la construction portante ne peuvent pas être déformés, adaptés ou bricolés p.ex. pas de trous additionnels dans un support, ne pas déplacer les connexions etc.
3. Les parties mécaniques mobiles ne peuvent pas être usées ou bouger de manière irrégulière.
4. Les câbles d'alimentation ne peuvent pas être endommagés. Un technicien qualifié doit entretenir l'appareil.
5. Débrancher l'appareil avant de le nettoyer.
6. Essuyer l'appareil régulièrement avec un chiffon humide non pelucheux. Éviter l'usage d'alcool et de solvants.
7. Il n'y a aucune pièce maintenable par l'utilisateur.
8. Commander des pièces de rechange éventuelles chez votre revendeur.

8. Spécifications techniques

Alimentation	max. 230VCA / 50Hz
Ampoules	10 x ELC GU10, 240V/70W (référence LAMP75/240S2)
Fusible	F 6.3A, 250VCA (5 x 20mm) (référence FF10N)
Dimensions	1300 x 75 x 155mm
Poids	10.1kg
Température ambiante max.	45°C
Température max. du boîtier	130°C

N'employer cet appareil qu'avec des accessoires d'origine. SA Velleman ne sera aucunement responsable de dommages ou lésions survenus à un usage (incorrect) de cet appareil.

Pour plus d'information concernant cet article, visitez notre site web www.hqpower.com. Toutes les informations présentées dans cette notice peuvent être modifiées sans notification préalable.

VDP7510S2 – 'SUNSTRIP' BLINDER CONTROLADO POR DMX

1. Introducción

A los ciudadanos de la Unión Europea

Importantes informaciones sobre el medio ambiente concerniente este producto



Este símbolo en este aparato o el embalaje indica que, si tira las muestras inservibles, podrían dañar el medio ambiente. No tire este aparato (ni las pilas eventuales) en la basura doméstica; debe ir a una empresa especializada en reciclaje. Devuelva este aparato a su distribuidor o a la unidad de reciclaje local. Respete las leyes locales en relación con el medio ambiente.

Si tiene dudas, contacte con las autoridades locales para eliminación.

¡Gracias por haber comprado la **VDP7510S2**! Es una potente cegadora controlada por DMX para escenarios, exposiciones, pasarelas, etc. Lea atentamente las instrucciones del manual antes de usar el aparato. Si el aparato ha sufrido algún daño en el transporte no lo instale y póngase en contacto con su distribuidor.

2. Instrucciones de seguridad



Cuidado durante la instalación: puede sufrir una peligrosa descarga eléctrica al tocar los cables con un voltaje peligroso.



¡No toque el aparato durante su operación: la caja se calienta!



No exponga este equipo a lluvia ni humedad.



Desconecte el cable de alimentación de la red antes de abrir la caja.

- Daños causados por descuido de las instrucciones de seguridad de este manual invalidarán su garantía y su distribuidor no será responsable de ningún daño u otros problemas resultantes.
- La instalación y el mantenimiento deben ser realizados por personal especializado.
- No conecte el aparato si ha estado expuesto a grandes cambios de temperatura. Espere hasta que el aparato llegue a la temperatura ambiente.
- Este aparato pertenece a la clase de protección I. Por tanto, es esencial que el aparato esté puesto a tierra. La conexión eléctrica debe llevarla a cabo un técnico cualificado.
- Asegúrese de que la tensión de red no sea mayor que la tensión indicada en las especificaciones.
- No aplaste el cable de alimentación y protéjalo contra posibles daños causados por algún tipo de superficie afilada. Si es necesario, pida a su distribuidor reemplazar el cable de alimentación.
- Desconecte siempre el aparato si no va a usarlo durante un largo período de tiempo o antes de limpiarlo. Tire siempre del enchufe para desconectar el cable de red, nunca del propio cable.
- No mire directamente a la fuente de luz. Esto puede causar un ataque epiléptico.
- No exponga el aparato a ningún tipo de salpicadura o goteo. Nunca ponga un objeto con líquido, p.ej. un florero, en el aparato.
- Los daños causados por modificaciones no autorizadas, no están cubiertos por la garantía.
- Mantenga la **VDP7510S2** lejos del alcance de personas no capacitadas y niños.

3. Normas generales

- Este aparato ha sido diseñado para uso profesional en una discoteca, un teatro, etc. Utilice este aparato en interiores y conéctelo a una fuente de corriente CA de máx. 230VCA/50Hz.
- No ha sido diseñado para un uso ininterrumpido. Introduzca frecuentemente una pausa para prolongar la vida del aparato.
- No agite el aparato. Evite usar excesiva fuerza durante la instalación y la reparación.
- Seleccione un lugar de montaje donde el aparato no esté expuesto a polvo, humedad y calor extremo (véase "**Especificaciones**"). Respete una distancia de mín. 0.5m entre la salida de luz y el área iluminada.
- Fije el aparato con un cable de seguridad (p.ej. **VDLSC7** o **VDLSC8**).

- Familiarícese con el funcionamiento del aparato. Sólo personas cualificadas pueden manejar este aparato. La mayoría de los daños son causados por un uso inadecuado.
- Transporte el aparato en su embalaje original.
- Por razones de seguridad, las modificaciones no autorizadas del aparato están prohibidas.
- Utilice sólo la **VDP7510S2** para las aplicaciones descritas en este manual a fin de evitar p.ej. cortocircuitos, quemaduras, descargas eléctricas, etc. Un uso desautorizado puede causar daños y anula la garantía completamente.

4. Instalación

a) Lámparas

- Desconecte el aparato de la red antes de instalar o reemplazar una lámpara.
- Las lámparas llegan a temperaturas de hasta 700°C. Deje que la lámpara se enfríe antes de reemplazarla.
- No toque una lámpara halógena con las manos sin protección. Use un paño para reemplazar una lámpara.
- No use lámparas con más vatios porque éstas generan temperaturas para las que este aparato no ha sido diseñado.
- Reemplace cada lámpara deformada o defectuosa por una lámpara del mismo tipo (véase « **Especificaciones** ») :
 1. Desatornille el tornillo y quite la tapa.
 2. Quite la lámpara vieja e introduzca la nueva.
 3. Vuelva a poner la tapa y fíjela.

Observación: ¡No use este aparato con la caja abierta!

b) Montaje del aparato

- Respete la directiva EN 60598-2-17 y toda norma nacional antes de instalar el aparato. La instalación debe ser realizada por un técnico especializado.
- El soporte donde irá el aparato, debe ser capaz de sostener 10 veces el peso de éste durante una hora, sin que se produzca una deformación de dicho soporte.
- Fije siempre la **VDP7510S2** con un cable de seguridad (seguridad adicional).
- Evite ponerse debajo del aparato durante el montaje, la limpieza, etc. Un técnico especializado debe revisar el aparato antes de la puesta en marcha. Después, debe revisarlo una vez al año.
- Instale el aparato fuera del alcance de personas no autorizadas y en un lugar con poca gente.
- La instalación de este aparato exige una sólida experiencia práctica: debe poder calcular la carga máx. del soporte, debe conocer los materiales necesarios para la instalación, etc. De vez en cuando, una verificación de la estructura y del aparato mismo debe ser llevada a cabo por un técnico especializado. No intente instalar este aparato si no tiene las cualificaciones requeridas; una instalación incorrecta puede causar lesiones.
- Quite todo material inflamable en un radio de 0.5m alrededor del aparato.
- Pregunte a un electricista cómo hacer la conexión eléctrica.
- Conecte el aparato a la red eléctrica con la conexión de alimentación. Normalmente, no se conectan efectos luminosos a dimmer packs (reguladores).
- Un experto debe probar la instalación antes de la puesta en marcha.

5. Descripción

1. ajuste de la velocidad
2. ajuste del brillo
3. ajuste de la sensibilidad sonora
4. salida DMX
5. entrada DMX
6. micrófono
7. entrada de alimentación
8. interruptores DIP
9. indicador de potencia
10. indicador de la señal DMX

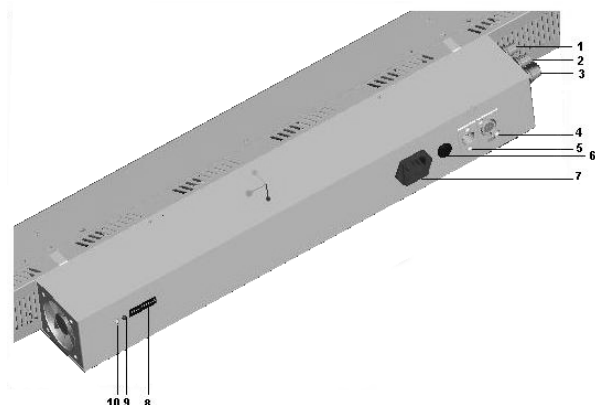

6. Uso

VDP7510S2_v4

• **Puesta en marcha**

Conecte la cegadora a la red eléctrica. El LED rojo se ilumina y la cegadora efectúa el programa de autotest automático. El LED azul sólo se ilumina en el modo DMX. Véase la siguiente lista para ajustar los interruptores DIP.

	1	2	3	4	5	6	7	8	9	10	11	12		
ON	■									■			●	●
OFF		■	■	■	■	■	■	■	■		■	■		

OFF = 0, ON = 1

Seleccione el modo con los códigos de dirección de los interruptores 10 - 11 - 12.

000 = modo DMX

001 = MAESTRO/ESCLAVO - modo automático

010 = MAESTRO/ESCLAVO - control por el sonido

011 = STAND-ALONE - modo automático

100 = STAND-ALONE - control por el sonido

101 = MAESTRO/ESCLAVO - modo automático + control por el sonido

110 = STAND-ALONE - modo automático + control por el sonido

111 = modo BLACKOUT

• **Modo DMX**

Ajustar la dirección (1 à 511) con los interruptores DIP 1 a 9.

Interruptor DIP	1	2	3	4	5	6	7	8	9
Dirección	1	2	4	8	16	32	64	128	264

El LED DMX parpadea si la cegadora recibe una señal DMX.

Canal	De	A	Descripción
1	0	40	Todas las bombillas están activadas.
	41	70	Modo de 10 canales: cada bombilla se controla por separado.
	71	100	Modo de 5 canales: 2 bombillas por canal.
	101	130	Modo de 2 canales: 5 bombillas por canal.
	131	160	Modo de 1 canal: 10 bombillas por canal.
	161	190	Modo de 4 canales: canal 1 = modo incorporado canal 2 = programa incorporado canal 3 = brillo canal 4 = velocidad
	191	220	Modo de 3 canales: canal 1 = modo incorporado canal 2 = programa incorporado canal 3 = brillo
	221	255	Modo de 4 canales: canal 1 = modo incorporado canal 2 = programa incorporado canal 3 = brillo canal 4 = velocidad

• **Modo maestro/esclavo**

Seleccione uno de los 16 programas incorporados con los interruptores DIP de 1 a 4.

○ **Modo automático**

La cegadora activa automáticamente el programa incorporado. El brillo y la velocidad son ajustables con los reguladores de la parte trasera: brillo (0 ~ 100%) y velocidad (80ms/paso ~ 8s/paso).

- o **Modo de control por el sonido**

La cegadora reacciona al sonido. El brillo y la velocidad son ajustables con los reguladores de la parte trasera.

- o **Modo maestro/esclavo**

Interconecte las cegadoras por las conexiones XLR de 3 polos. Ajuste la primera cegadora como aparato maestro y las otras cegadoras como aparatos esclavos.

- **Conexión DMX512**

Conecte la salida XLR hembra de polos del controlador a la entrada XLR macho, 3 polos de la **VDP7510S2** con un cable XLR. Es posible conectar varias la **VDP7510S2** en serie. Use un cable de conexión blindado de 2 conductores con conectores XLR de entrada y de salida.

- **Conexión DMX-512 con una terminación DMX**

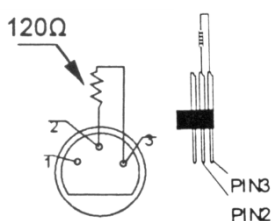

Se recomienda una terminación si el cable DMX debe cubrir una gran distancia o si se usa en un medio ambiente con mucho ruido eléctrico (ej. una discoteca). La terminación impide que el ruido eléctrico corrompa la señal de control numérico. La terminación DMX no es más que un conector XLR con una resistencia de 120Ω de polo 2 a polo 3. Este conector XLR está conectado a la salida XLR del último aparato de la serie. Véase la figura a la izquierda

- **Seleccionar la dirección inicial DMX**

Si se usa una señal DMX, cada aparato tiene su propia dirección inicial DMX para asegurar que los aparatos reaccionen a las señales de control correctas. Esta dirección inicial digital es el primer canal en el cual el aparato reaccionará a las señales DMX del controlador DMX. Determine esta función con los interruptores DIP de la parte trasera del aparato.

Es posible elegir entre una sola dirección inicial para toda una serie de aparatos o una dirección inicial por aparato. Con una sola dirección inicial para una serie de aparatos, todos los aparatos reaccionarán sincronizadamente a la misma señal. Por lo tanto, cambiar los ajustes de un solo canal afecta a los ajustes de todos los canales. Con varias direcciones iniciales, cada aparato reaccionará independientemente. Por lo tanto, cambiar los ajustes de un solo canal sólo afecta al canal en cuestión.

En el caso de la **VDP7510S2** de 11 canales, la dirección inicial del primer aparato es 1. Introduzca 12 (1 + 11) para el segundo aparato, 23 (12 + 11) para el tercer aparato, etc.

7. Limpieza y mantenimiento

1. Apriete bien las tuercas y los tornillos y verifique que no hay señales de oxidación.
2. No modifique la caja, los soportes y las conexiones p.ej. no taladre agujeros adicionales en un soporte o no modifique las conexiones, etc.
3. Las partes móviles no pueden mostrar ningún rastro de desgaste y deben estar bien equilibradas.
4. No dañe los cables de alimentación. Contacte con un técnico especializado para instalar el aparato.
5. Desconecte el aparato de toda fuente antes de limpiarlo.
6. Limpie el aparato regularmente con un paño húmedo y sin pelusas. Evite el uso de alcohol y de disolventes.
7. El usuario no habrá de efectuar el mantenimiento de ninguna pieza.
8. Contacte con su distribuidor si necesita piezas de recambio.

8. Especificaciones

Alimentación
Bombillas
VDP7510S2_v4

máx. 230VCA / 50Hz
10 x ELC GU10, 240V/70W (referencia **LAMP75/240S2**)

Fusible	F 6.3A, 250VCA (5 x 20mm) (referencia FF10N)
Dimensiones	1300 x 75 x 155mm
Peso	10.1kg
Temperatura ambiente máx.	45°C
Temperatura máx. de la caja	130°C

Utilice este aparato sólo con los accesorios originales. Velleman SA no será responsable de daños ni lesiones causados por un uso (indebido) de este aparato.

Para más información sobre este producto, visite nuestra página web www.hqpower.com. Se pueden modificar las especificaciones y el contenido de este manual sin previo aviso

1. Einführung

An alle Einwohner der Europäischen Union

Wichtige Umweltinformationen über dieses Produkt



Dieses Symbol auf dem Produkt oder der Verpackung zeigt an, dass die Entsorgung dieses Produktes nach seinem Lebenszyklus der Umwelt Schaden zufügen kann. Entsorgen Sie die Einheit (oder verwendeten Batterien) nicht als unsortiertes Hausmüll; die Einheit oder verwendeten Batterien müssen von einer spezialisierten Firma zwecks Recycling entsorgt werden. Diese Einheit muss an den Händler oder ein örtliches Recycling-Unternehmen retourniert werden. Respektieren Sie die örtlichen Umweltvorschriften.

Falls Zweifel bestehen, wenden Sie sich für Entsorgungsrichtlinien an Ihre örtliche Behörde.

Wir bedanken uns für den Kauf des! Verwenden Sie dieses leistungsstarke Gerät mit DMX-Steuerung für Bühnen, Ausstellungen, Laufsteg, usw. Lesen Sie diese Bedienungsanleitung vor Inbetriebnahme sorgfältig durch. Überprüfen Sie, ob Transportschäden vorliegen. Sollte dies der Fall sein, verwenden Sie das Gerät nicht und wenden Sie sich an Ihren Händler.

2. Sicherheitshinweise



Seien Sie während der Installation des Gerätes sehr vorsichtig: das Berühren von unter Spannung stehenden Leitungen könnte zu lebensgefährlichen elektrischen Schlägen führen.



Berühren Sie das Gehäuse während des Betriebs nicht, denn das Gehäuse heizt auf.



Schützen Sie das Gerät vor Regen und Feuchte.



Trennen Sie das Gerät vom Netz bevor Sie das Gehäuse öffnen.

- Bei Schäden, die durch Nichtbeachtung der Bedienungsanleitung verursacht werden, erlischt der Garantieanspruch. Für daraus resultierende Folgeschäden übernimmt der Hersteller keine Haftung.
- Lassen Sie dieses Gerät von einem Fachmann installieren und warten.
- Nehmen Sie das Gerät nicht sofort in Betrieb, nachdem es von einem kalten in einen warmen Raum gebracht wurde. Lassen Sie das Gerät solange ausgeschaltet, bis es die Zimmertemperatur erreicht hat.
- Der Aufbau des Gerätes entspricht der Schutzklasse I. Gemäß den Vorschriften muss das Gerät geerdet sein. Der elektrische Anschluss darf nur von einer Fachkraft durchgeführt werden.
- Vergewissern Sie sich, dass die anzuschließende Netzspannung nicht höher ist als die Netzspannung beschrieben in dieser Bedienungsanleitung.
- Achten Sie darauf, dass die Netzleitung nicht gequetscht oder durch scharfe Kanten beschädigt werden kann. Bei Beschädigungen soll eine Fachkraft das Kabel ersetzen.
- Trennen Sie das Gerät bei Nichtbenutzung und vor jeder Reinigung vom Netz. Fassen Sie dazu den Netzstecker an der Grifffläche an und ziehen Sie nie an der Netzleitung.
- Blicken Sie niemals direkt in die Lichtquelle da bei empfindlichen Menschen epileptische Anfälle ausgelöst werden können.
- Setzen Sie das Gerät keiner Flüssigkeit wie z.B. Tropf- oder Spritzwasser, aus. Stellen Sie keine mit Flüssigkeit befüllten Gegenstände, wie z.B. eine Vase, auf das Gerät.
- Bei Schäden verursacht durch eigenmächtige Änderungen erlischt der Garantieanspruch.
- Halten Sie Kinder und Unbefugte vom Gerät fern.

3. Allgemeine Richtlinien

- Dieses Gerät wurde für den professionellen Einsatz auf Bühnen, in Discotheken, Theatern, usw. entworfen. Verwenden Sie das Gerät nur in Innenräumen und mit einer Wechselspannung von max. 230VAC / 50Hz.
- Das Gerät eignet sich nicht für permanenten Betrieb: eine regelmäßige Pause verlängert die Lebensdauer.
- Vermeiden Sie Erschütterungen. Vermeiden Sie rohe Gewalt während der Installation und Bedienung des Gerätes.
- Achten Sie bei der Wahl des Installationsortes darauf, dass das Gerät keinem Staub, keiner Feuchtigkeit und extremen Temperaturen (siehe "**Technische Daten**") ausgesetzt wird.
- Machen Sie das Gerät mit einem geeigneten Sicherheitskabel fest (z.B. **VDLSC7** oder **VDLSC8**).
- Nehmen Sie das Gerät erst in Betrieb, nachdem Sie sich mit seinen Funktionen vertraut gemacht haben. Lassen Sie das Gerät nicht von Personen bedienen, die sich nicht mit dem Gerät auskennen. Meist ist die Beschädigung des Gerätes das Ergebnis von unfachmännischer Bedienung.
- Verwenden Sie die Originalverpackung, wenn das Gerät transportiert werden soll.
- Eigenmächtige Veränderungen sind aus Sicherheitsgründen verboten.
- Verwenden Sie das Gerät nur für Anwendungen beschrieben in dieser Bedienungsanleitung sonst kann dies zu Schäden am Produkt führen und erlischt der Garantieanspruch. Jede andere Verwendung ist mit Gefahren wie Kurzschluss, Brandwunden, elektrischem Schlag, usw. verbunden.

4. Installation

a) Lampen

- Setzen Sie eine Lampe nur bei uneingeschaltetem Gerät ein und wechseln Sie jede beschädigte Lampe.
- Die Lampen können eine Temperatur von bis zu 700°C erreichen. Lassen Sie die Lampen deshalb erst abkühlen.
- Setzen Sie keine Lampen mit einer höheren Leistungsangabe ein. Lampen mit einer höheren Leistung entwickeln höhere Temperaturen, für die das Gerät nicht ausgelegt ist.
- Ersetzen Sie eine verformte oder beschädigte Lampe durch eine Lampe gleichen Typs (siehe "**7. Technische Daten**"). Vorgehensweise:
 1. Schrauben Sie die obere Schraube los und entfernen Sie den Deckel.
 2. Entfernen Sie die alte Lampe und legen Sie eine neue ein.
 3. Setzen Sie den Deckel wieder auf und machen Sie ihn fest.

Opmerking: Stel het toestel niet in werking wanneer het deksel eraf is.

b) Das Gerät installieren

- Betrachten Sie erst den Inhalt der Richtlinie EN 60598-2-17 und die (eventuellen) nationalen Normen ehe Sie das Gerät installieren. Die Installation darf nur von einer Fachkraft durchgeführt werden.
- Die Tragkonstruktion für das Gerät muss während 1 Stunde 10 x das erforderliche Gewicht tragen können, ohne dass die Konstruktion sich dadurch verformt.
- Das Gerät muss ebenfalls ein geeignetes Sicherheitsfangseil haben.
- Achten Sie bei der Montage, beim Abbau und bei der Durchführung von Servicearbeiten darauf, dass der Bereich unterhalb des Montageortes abgesperrt ist. Lassen Sie die Installation vor Inbetriebnahme von einer Fachkraft kontrollieren. Lassen Sie das Gerät auch 1 x pro Jahr nachsehen.
- Montieren Sie das Gerät an einem Ort, wo niemand es berühren kann und wo wenige Leute vorbeigehen.
- Eine gründliche praktische Erfahrung ist für die Installation des Gerätes notwendig : Sie müssen die max. Belastung der Tragkonstruktion berechnen können, wissen welches Konstruktionsmaterial Sie verwenden dürfen. Außerdem müssen Sie das verwendete Material und das Gerät regelmäßig nachsehen lassen. Montieren Sie das Gerät nie selber wenn Sie damit keine Erfahrung haben. Eine schlechte Montage kann Verletzungen verursachen.
- Entfernen Sie alle entflammbar Materialien in einem Abstand von 50cm.

- Der elektrische Anschluss darf nur von einer Fachkraft durchgeführt werden.
- Schließen Sie das Gerät über den Stecker an das Netz an. Lichteffekte sollten im Allgemeinen nicht über Dimmerpacks geschaltet werden.
- Die Installation muss vor Inbetriebnahme von einem Experten genehmigt werden.

5. Umschreibung

1. Einstellung Geschwindigkeit
2. Einstellung Helligkeit
3. Einstellung Empfindlichkeit
4. DMX-Ausgang
5. DMX-Eingang
6. Mikrofon
7. Stromversorgungseingang
8. DIP-Schalter
9. Stromversorgungsanzeige
10. Anzeige DMX-Signal

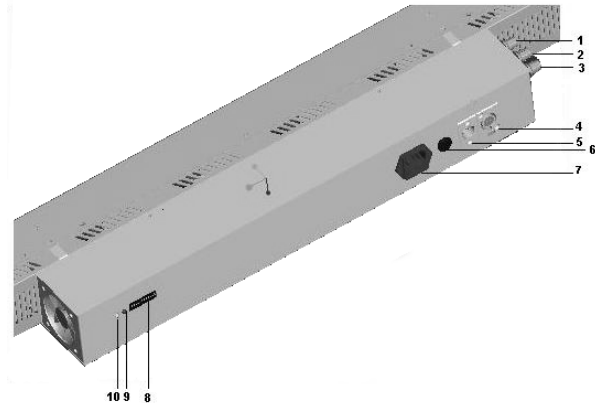

6. Anwendung

• Starten

Verbinden Sie den Blinder mit dem Netz. Die rote LED leuchtet und das Gerät startet automatisch ein Selbsttestprogramm. Die blaue LED leuchtet nur im DMX-Modus. Siehe nachfolgende Tabelle und stellen Sie die DIP-Schalter ein.

	1	2	3	4	5	6	7	8	9	10	11	12		
ON	■									■			●	●
OFF		■	■	■	■	■	■	■	■		■	■		

OFF = 0, ON = 1

Wählen Sie den gewünschten Modus mit dem Adressencode 10 – 11 – 12.

000 = DMX

001 = MASTER/SLAVE – automatischer Modus

010 = MASTER/SLAVE – Musiksteuerung

011 = STAND-ALONE – automatischer Modus

100 = STAND-ALONE – Musiksteuerung

101 = MASTER/SLAVE – automatischer Modus + Musiksteuerung

110 = STAND-ALONE – automatischer Modus + Musiksteuerung

111 = BLACKOUT

• DMX-Steuerung

Stellen Sie die Adresse ein (1 bis 511) mit den DIP-Schaltern 1 bis 9.

DIP-Schalter	1	2	3	4	5	6	7	8	9
Adresse	1	2	4	8	16	32	64	128	264

Die LED blinkt wenn das Gerät ein DMX-Signal empfängt.

Kanal	Von	Bis	Umschreibung
1	0	40	Alle Lampen sind ausgeschaltet.
	41	70	10-Kanal-Modus: jede Lampe wird separat gesteuert.
	71	100	5-Kanal-Modus: 2 Lampen per Kanal.
	101	130	2-Kanal-Modus: 5 Lampen per Kanal.
	131	160	1-Kanal-Modus: 10 Lampen per Kanal.
	161	190	4-Kanal-Modus: Kanal 1 = eingebauten Modus Kanal 2 = eingebautes Programm Kanal 3 = Helligkeit Kanal 4 = Geschwindigkeit
	191	220	3-Kanal-Modus: Kanal 1 = eingebauten Modus Kanal 2 = eingebautes Programm Kanal 3 = Helligkeit
	221	255	4-Kanal-Modus: Kanal 1 = eingebauten Modus Kanal 2 = eingebautes Programm Kanal 3 = Helligkeit Kanal 4 = Geschwindigkeit

• Mastermodus

Wählen Sie eines der 16 eingebauten Programme mit den DIP-Schaltern 1 bis 4.

○ Automatischer Modus

Das Gerät spielt das Programm automatische ab. Regeln Sie die Helligkeit und die Geschwindigkeit über die Regler auf der Rückseite des Gerätes: Helligkeit (0 ~ 100%) und Geschwindigkeit 80ms/Schritt ~ 8s/Schritt).

○ Musikgesteuerter Modus

Das Gerät reagiert auf die Musik. Regeln Sie die Helligkeit und die Geschwindigkeit über die Regler auf der Rückseite des Gerätes.

○ Master-/Slave-Modus

Verbinden Sie die verschiedenen Blinder über den 3-pol. XLR-Anschluss miteinander. Stellen Sie das erste Gerät als Mastergerät und alle anderen Geräte als Slave-Geräte ein.

• DMX512-Anschluss

Verbinden Sie ein XLR-Kabel mit dem 3-pol. XLR-Ausgang der Steuerung und die andere Seite mit dem 3-pol. XLR-Eingang des **VDP7510S2**. Sie können verschiedene **VDP7510S2** in Serie schalten. Verwenden Sie dafür ein zweipoliges abgeschirmtes Kabel mit XLR Ein- und Ausgangsanschlüssen.

• DMX-512-Kette mit Abschlusswiderstand

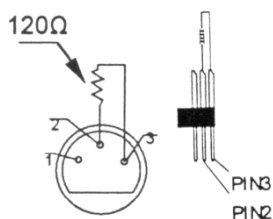

Ein DMX-Abschlusswiderstand ist empfehlenswert für Installationen, bei denen das DMX-Kabel lang ist oder in einer Umgebung mit vielem elektrischem Rauschen (z.B. Discos). Der Abschlusswiderstand verhindert Störung des digitalen Steuersignals durch elektrisches Rauschen. Der DMX-Abschlusswiderstand ist nur eine XLR-Buchse mit einem 120Ω Widerstand zwischen 2 und 3, die den XLR-Ausgang des letzten Geräts in der Kette angeschlossen wird. Siehe Abbildung links.

• Startadresse des Projektors wählen

Alle DMX-gesteuerten Geräte brauchen eine digitale Startadresse, sodass das richtige Gerät auf die Signale reagieren kann. Diese digitale Startadresse ist die Kanalnummer, von der das Gerät die Befehle der DMX-Steuerung empfängt und ausführt. Geben Sie die korrekte Nummer ein und lesen Sie es im Display auf der Unterseite des **VDP7510S2**.

Sie können mehrere Geräte auf eine einzelne Startadresse definieren oder Sie können pro Gerät eine neue Startadresse eingeben.

Werden mehrere Geräte auf eine Startadresse definiert, so funktionieren alle Geräte synchron. Mit anderen Worten : wenn Sie die Einstellungen für 1 Kanal verändern, ändern sich die Einstellungen aller Kanäle.

Definieren Sie mehrere Adressen, so funktionieren alle Geräte unabhängig voneinander. Mit anderen Worten : wenn Sie die Einstellungen für 1 Kanal verändern, werden nur die Einstellungen von diesem Kanal geändert.

Im Fall des 11-Kanal **VDP7510S2**, werden Sie die Startadresse der ersten Einheit auf 1, der zweiten Einheit auf 12 (1 + 11), der dritten Einheit auf 23 (12 + 11), usw. einstellen müssen.

7. Reinigung und Wartung

1. Alle verwendeten Schrauben müssen fest angespannt werden und dürfen keine Rostspuren zeigen.
2. Das Gehäuse, die Linsen, die Montagebügel und der Montageort (z.B. Decke oder Gebinde) dürfen nicht angepasst werden, z.B. bohren Sie keine zusätzlichen Löcher in Montagebügel, verändern Sie die Anschlüsse nicht, usw.
3. Die mechanisch bewegenden Teile dürfen keinen Verschleiß aufweisen.
4. Sorgen Sie dafür, dass die Netzkabel nicht beschädigt werden. Lassen Sie das Gerät von einer Fachkraft installieren.
5. Trennen Sie das Gerät vor der Reinigung oder Wartung vom Netz.
6. Verwenden Sie zur Reinigung ein feuchtes, fusselfreies Tuch. Verwenden Sie auf keinen Fall Alkohol oder irgendwelche Lösungsmittel.
7. Es gibt keine zu wartenden Teile.
8. Bestellen Sie eventuelle Ersatzteile bei Ihrem Fachhändler.

8. Technische Daten

Stromversorgung	max. 230VAC / 50Hz
Lampen	10 x ELC GU10, 240V/70W (Bestell-Nr. LAMP75/240S2)
Sicherung	F 6.3A, 250VAC (5 x 20mm) (Bestell-Nr. FF10N)
Abmessungen	1300 x 75 x 155mm
Gewicht	10.1kg
Max. Umgebungstemperatur	45°C
Max. Temperatur Gehäuse	130°C

Verwenden Sie dieses Gerät nur mit originellen Zubehörteilen. Velleman NV übernimmt keine Haftung für Schaden oder Verletzungen bei (falscher) Anwendung dieses Gerätes.

**Für mehr Informationen zu diesem Produkt, siehe www.hqpower.com.
Alle Änderungen ohne vorherige Ankündigung vorbehalten**

EN**Velleman® Service and Quality Warranty**

Since its foundation in 1972, Velleman® acquired extensive experience in the electronics world and currently distributes its products in over 85 countries.

All our products fulfil strict quality requirements and legal stipulations in the EU. In order to ensure the quality, our products regularly go through an extra quality check, both by an internal quality department and by specialized external organisations. If, all precautionary measures notwithstanding, problems should occur, please make appeal to our warranty (see guarantee conditions).

General Warranty Conditions Concerning Consumer Products (for EU):

- All consumer products are subject to a 24-month warranty on production flaws and defective material as from the original date of purchase.
 - Velleman® can decide to replace an article with an equivalent article, or to refund the retail value totally or partially when the complaint is valid and a free repair or replacement of the article is impossible, or if the expenses are out of proportion.
- You will be delivered a replacing article or a refund at the value of 100% of the purchase price in case of a flaw occurred in the first year after the date of purchase and delivery, or a replacing article at 50% of the purchase price or a refund at the value of 50% of the retail value in case of a flaw occurred in the second year after the date of purchase and delivery.

• Not covered by warranty:

- all direct or indirect damage caused after delivery to the article (e.g. by oxidation, shocks, falls, dust, dirt, humidity...), and by the article, as well as its contents (e.g. data loss), compensation for loss of profits;
 - consumable goods, parts or accessories that are subject to an aging process during normal use, such as batteries (rechargeable, non-rechargeable, built-in or replaceable), lamps, rubber parts, drive belts... (unlimited list);
 - flaws resulting from fire, water damage, lightning, accident, natural disaster, etc...;
 - flaws caused deliberately, negligently or resulting from improper handling, negligent maintenance, abusive use or use contrary to the manufacturer's instructions;
 - damage caused by a commercial, professional or collective use of the article (the warranty validity will be reduced to six (6) months when the article is used professionally);
 - damage resulting from an inappropriate packing and shipping of the article;
 - all damage caused by modification, repair or alteration performed by a third party without written permission by Velleman®.
- Articles to be repaired must be delivered to your Velleman® dealer, solidly packed (preferably in the original packaging), and be completed with the original receipt of purchase and a clear flaw description.
- Hint: In order to save on cost and time, please reread the manual and check if the flaw is caused by obvious causes prior to presenting the article for repair. Note that returning a non-defective article can also involve handling costs.
- Repairs occurring after warranty expiration are subject to shipping costs.
- The above conditions are without prejudice to all commercial warranties.

The above enumeration is subject to modification according to the article (see article's manual).

NL**Velleman® service- en kwaliteitsgarantie**

Velleman® heeft sinds zijn oprichting in 1972 een ruime ervaring opgebouwd in de elektronica-wereld en verdeelt op dit moment producten in meer dan 85 landen. Al onze producten beantwoorden aan strikte kwaliteitseisen en aan de wettelijke bepalingen geldig in de EU. Om de kwaliteit te waarborgen, ondergaan onze producten op regelmatige tijdstippen een extra kwaliteitscontrole, zowel door onze eigen kwaliteitsafdeling als door externe gespecialiseerde organisaties. Mocht er ondanks deze voorzorgen toch een probleem optreden, dan kunt u steeds een beroep doen op onze waarborg (zie waarborgvoorwaarden).

Algemene waarborgvoorwaarden consumentengoederen (voor Europese Unie):

- Op alle consumentengoederen geldt een garantieperiode van 24 maanden op productie- en materiaalfouten en dit vanaf de oorspronkelijke aankoopdatum.
- Indien de klacht gegrond is en een gratis reparatie of vervanging van een artikel onmogelijk is of indien de kosten hiervoor buiten verhouding zijn, kan Velleman® beslissen het desbetreffende artikel te vervangen door een gelijkwaardig artikel of de aankoopsom van het artikel gedeeltelijk of volledig terug te betalen. In dat geval krijgt u een vervangend product of terugbetaling ter waarde van 100% van de aankoopsom bij ontdekking van een gebrek tot één jaar na aankoop en levering, of een vervangend product tegen 50% van de kostprijs of terugbetaling van 50 % bij ontdekking na één jaar tot 2 jaar.

• Valt niet onder waarborg:

- alle rechtstreekse of onrechtstreekse schade na de levering veroorzaakt aan het toestel (bv. door oxidatie, schokken, val, stof, vuil, vocht...), en door het toestel, alsook zijn inhoud (bv. verlies van data), vergoeding voor eventuele winstderving.
- verbruiksgoederen, onderdelen of hulpstukken die onderhevig zijn aan veroudering door normaal gebruik zoals bv. batterijen (zowel oplaadbare als niet-oplaadbare, ingebouwd of vervangbaar), lampen, rubberen onderdelen, aandrijfriemen... (onbeperkte lijst).
- defecten ten gevolge van brand, waterschade, bliksem, ongevallen, natuurrampen, enz.

- defecten veroorzaakt door opzet, nalatigheid of door een onoordeelkundige behandeling, slecht onderhoud of abnormaal gebruik of gebruik van het toestel strijdig met de voorschriften van de fabrikant.
 - schade ten gevolge van een commercieel, professioneel of collectief gebruik van het apparaat (bij professioneel gebruik wordt de garantieperiode herleid tot 6 maand).
 - schade veroorzaakt door onvoldoende bescherming bij transport van het apparaat.
 - alle schade door wijzigingen, reparaties of modificaties uitgevoerd door derden zonder toestemming van Velleman®.
 - Toestellen dienen ter reparatie aangeboden te worden bij uw Velleman®-verdelers. Het toestel dient vergezeld te zijn van het oorspronkelijke aankoopbewijs. Zorg voor een degelijke verpakking (bij voorkeur de originele verpakking) en voeg een duidelijke foutschrijving bij.
 - Tip: Alvorens het toestel voor reparatie aan te bieden, kijk nog eens na of er geen voor de hand liggende reden is waarom het toestel niet naar behoren werkt (zie handleiding). Op deze wijze kunt u kosten en tijd besparen. Denk eraan dat er ook voor niet-defecte toestellen een kost voor controle aangerekend kan worden.
 - Bij reparaties buiten de waarborgperiode zullen transportkosten aangerekend worden.
 - Elke commerciële garantie laat deze rechten onverminderd.
- Bovenstaande opsomming kan eventueel aangepast worden naargelang de aard van het product (zie handleiding van het betreffende product).**

FR**Garantie de service et de qualité Velleman®**

Depuis 1972, Velleman® a gagné une vaste expérience dans le secteur de l'électronique et est actuellement distributeur dans plus de 85 pays.

Tous nos produits répondent à des exigences de qualité rigoureuses et à des dispositions légales en vigueur dans l'UE. Afin de garantir la qualité, nous soumettons régulièrement nos produits à des contrôles de qualité supplémentaires, tant par notre propre service qualité que par un service qualité externe. Dans le cas improbable d'un défaut malgré toutes les précautions, il est possible d'invoquer notre garantie (voir les conditions de garantie).

Conditions générales concernant la garantie sur les produits grand public (pour l'UE) :

- tout produit grand public est garanti 24 mois contre tout vice de production ou de matériaux à dater du jour d'acquisition effective ;
- si la plainte est justifiée et que la réparation ou le remplacement d'un article est jugé impossible, ou lorsque les coûts s'avèrent disproportionnés, Velleman® s'autorise à remplacer ledit article par un article équivalent ou à rembourser la totalité ou une partie du prix d'achat. Le cas échéant, il vous sera consenti un article de remplacement ou le remboursement complet du prix d'achat lors d'un défaut dans un délai de 1 an après l'achat et la livraison, ou un article de remplacement moyennant 50% du prix d'achat ou le remboursement de 50% du prix d'achat lors d'un défaut après 1 à 2 ans.

• sont par conséquent exclus :

- tout dommage direct ou indirect survenu à l'article après livraison (p.ex. dommage lié à l'oxydation, choc, chute, poussière, sable, impureté...) et provoqué par l'appareil, ainsi que son contenu (p.ex. perte de données) et une indemnisation éventuelle pour perte de revenus ;
- toute pièce ou accessoire nécessitant un remplacement causé par un usage normal comme p.ex. piles (rechargeables comme non rechargeables, intégrées ou remplaçables), ampoules, pièces en caoutchouc, courroies... (liste illimitée) ;
- tout dommage qui résulte d'un incendie, de la foudre, d'un accident, d'une catastrophe naturelle, etc. ;
- tout dommage provoqué par une négligence, volontaire ou non, une utilisation ou un entretien incorrect, ou une utilisation de l'appareil contraire aux prescriptions du fabricant ;
- tout dommage à cause d'une utilisation commerciale, professionnelle ou collective de l'appareil (la période de garantie sera réduite à 6 mois lors d'une utilisation professionnelle) ;
- tout dommage à l'appareil qui résulte d'une utilisation incorrecte ou différente que celle pour laquelle il a été initialement prévu comme décrit dans la notice ;
- tout dommage engendré par un retour de l'appareil emballé dans un conditionnement non ou insuffisamment protégé.
- toute réparation ou modification effectuée par une tierce personne sans l'autorisation explicite de SA Velleman® ; - frais de transport de et vers Velleman® si l'appareil n'est plus couvert sous la garantie.
- toute réparation sera fournie par l'endroit de l'achat. L'appareil doit nécessairement être accompagné du bon d'achat d'origine et être dûment conditionné (de préférence dans l'emballage d'origine avec mention du défaut) ;
- tuyau : il est conseillé de consulter la notice et de contrôler câbles, piles, etc. avant de retourner l'appareil. Un appareil retourné jugé défectueux qui s'avère en bon état de marche pourra faire l'objet d'une note de frais à charge du consommateur ;
- une réparation effectuée en-dehors de la période de garantie fera l'objet de frais de transport ;
- toute garantie commerciale ne porte pas atteinte aux conditions susmentionnées.

La liste susmentionnée peut être sujette à une complémentarité selon le type de l'article et être mentionnée dans la notice d'emploi.

ES

Garantía de servicio y calidad Velleman®

Desde su fundación en 1972 Velleman® ha adquirido una amplia experiencia como distribuidor en el sector de la electrónica en más de 85 países. Todos nuestros productos responden a normas de calidad rigurosas y disposiciones legales vigentes en la UE. Para garantizar la calidad, sometemos nuestros productos regularmente a controles de calidad adicionales, tanto a través de nuestro propio servicio de calidad como de un servicio de calidad externo. En el caso improbable de que surgieran problemas a pesar de todas las precauciones, es posible recurrir a nuestra garantía (véase las condiciones de garantía).

Condiciones generales referentes a la garantía sobre productos de venta al público (para la Unión Europea):

- Todos los productos de venta al público tienen un período de garantía de 24 meses contra errores de producción o errores en materiales desde la adquisición original;
- Si la queja está fundada y si la reparación o sustitución de un artículo no es posible, o si los gastos son desproporcionados, Velleman® autoriza reemplazar el artículo por un artículo equivalente o reembolsar la totalidad o una parte del precio de compra. En este caso, usted recibirá un artículo de recambio o el reembolso completo del precio de compra si encuentra algún fallo hasta un año después de la compra y entrega, o un artículo de recambio al 50% del precio de compra o el reembolso del 50% del precio de compra si encuentra un fallo después de 1 año y hasta los 2 años después de la compra y entrega.

Por consiguiente, están excluidos entre otras cosas:

- todos los daños causados directa o indirectamente al aparato (p.ej. por oxidación, choques, caída,...) y a su contenido (p.ej. pérdida de datos) después de la entrega y causados por el aparato, y cualquier indemnización por posible pérdida de ganancias;
- partes o accesorios, que estén expuestos al desgaste causado por un uso normal, como por ejemplo baterías (tanto recargables como no recargables, incorporadas o reemplazables), bombillas, partes de goma, etc. (lista ilimitada);
- defectos causados por un incendio, daños causados por el agua, rayos, accidentes, catástrofes naturales, etc.;
- defectos causados a conciencia, descuido o por malos tratos, un mantenimiento inapropiado o un uso anormal del aparato contrario a las instrucciones del fabricante;
- daños causados por un uso comercial, profesional o colectivo del aparato (el período de garantía se reducirá a 6 meses con uso profesional);
- daños causados por un uso incorrecto o un uso ajeno al que está previsto el producto inicialmente como está descrito en el manual del usuario;
- daños causados por una protección insuficiente al transportar el aparato.
- daños causados por reparaciones o modificaciones efectuadas por una tercera persona sin la autorización explícita de Velleman®;
- se calcula gastos de transporte de y a Velleman® si el aparato ya no está cubierto por la garantía.
- Cualquier artículo que tenga que ser reparado tendrá que ser devuelto a su distribuidor Velleman®. Devuelva el aparato con la factura de compra original y transportelo en un embalaje sólido (preferentemente el embalaje original). Incluya también una buena descripción del fallo;
- Consejo: Lea el manual del usuario y controle los cables, las pilas, etc. antes de devolver el aparato. Si no se encuentra un defecto en el artículo los gastos podrían correr a cargo del cliente;
- Los gastos de transporte correrán a carga del cliente para una reparación efectuada fuera del período de garantía.
- Cualquier gesto comercial no disminuye estos derechos.

La lista previamente mencionada puede ser adaptada según el tipo de artículo (véase el manual del usuario del artículo en cuestión).

DE

Velleman® Service- und Qualitätsgarantie

Seit der Gründung in 1972 hat Velleman® sehr viel Erfahrung als Verteiler in der Elektronikwelt in über 85 Ländern aufgebaut. Alle Produkte entsprechen den strengen Qualitätsforderungen und gesetzlichen Anforderungen in der EU. Um die Qualität zu gewährleisten werden unsere Produkte regelmäßig einer zusätzlichen Qualitätskontrolle unterworfen, sowohl von unserer eigenen Qualitätsabteilung als auch von externen spezialisierten Organisationen. Sollten, trotz aller Vorsichtsmaßnahmen, Probleme auftreten, nehmen Sie bitte die Garantie in Anspruch (siehe Garantiebedingungen).

Allgemeine Garantiebedingungen in Bezug auf Konsumgüter (für die Europäische Union):

- Alle Produkte haben für Material- oder Herstellungsfehler eine Garantieperiode von 24 Monaten ab Verkaufsdatum.
- Wenn die Klage berechtigt ist und falls eine kostenlose Reparatur oder ein Austausch des Gerätes unmöglich ist, oder wenn die Kosten dafür unverhältnismäßig sind, kann Velleman® sich darüber entscheiden, dieses Produkt durch ein gleiches Produkt zu ersetzen oder die Kaufsumme ganz oder teilweise zurückzuzahlen. In diesem Fall erhalten Sie ein Ersatzprodukt oder eine Rückzahlung im Werte von 100% der Kaufsumme im Falle eines Defektes bis zu 1 Jahr nach Kauf oder Lieferung, oder Sie bekommen ein Ersatzprodukt im Werte von 50% der Kaufsumme oder eine Rückzahlung im Werte von 50% im Falle eines Defektes im zweiten Jahr.
- **Von der Garantie ausgeschlossen sind:**
 - alle direkten oder indirekten Schäden, die nach Lieferung am Gerät und durch das Gerät verursacht werden (z.B. Oxidation, Stöße, Fall, Staub, Schmutz, Feuchtigkeit, ...), sowie auch der Inhalt (z.B. Datenverlust), Entschädigung für eventuellen Gewinnausfall.
 - Verbrauchsgüter, Teile oder Zubehörteile, die durch normalen Gebrauch dem Verschleiß ausgesetzt sind, wie z.B. Batterien (nicht

nur aufladbare, sondern auch nicht aufladbare, eingebaute oder ersetzbare), Lampen, Gummiteile, Treibriemen, usw. (unbeschränkte Liste).

- Schäden verursacht durch Brandschaden, Wasserschaden, Blitz, Unfälle, Naturkatastrophen, usw.
- Schäden verursacht durch absichtliche, nachlässige oder unsachgemäße Anwendung, schlechte Wartung, zweckentfremdete Anwendung oder Nichtbeachtung von Benutzerhinweisen in der Bedienungsanleitung.
- Schäden infolge einer kommerziellen, professionellen oder kollektiven Anwendung des Gerätes (bei gewerblicher Anwendung wird die Garantieperiode auf 6 Monate zurückgeführt).
- Schäden verursacht durch eine unsachgemäße Verpackung und unsachgemäßen Transport des Gerätes.
- alle Schäden verursacht durch unautorisierte Änderungen, Reparaturen oder Modifikationen, die von einem Dritten ohne Erlaubnis von Velleman® vorgenommen werden.
- Im Fall einer Reparatur, wenden Sie sich an Ihren Velleman®-Verteiler. Legen Sie das Produkt ordnungsgemäß verpackt (vorzugsweise die Originalverpackung) und mit dem Original-Kaufbeleg vor. Fügen Sie eine deutliche Fehlerbeschreibung hinzu.
- Hinweis: Um Kosten und Zeit zu sparen, lesen Sie die Bedienungsanleitung nochmals und überprüfen Sie, ob es keinen auf de Hand liegenden Grund gibt, ehe Sie das Gerät zur Reparatur zurückschicken. Stellt sich bei der Überprüfung des Gerätes heraus, dass kein Geräteschaden vorliegt, könnte dem Kunden eine Untersuchungspauschale berechnet.
- Für Reparaturen nach Ablauf der Garantiefrist werden Transportkosten berechnet.
- Jede kommerzielle Garantie lässt diese Rechte unberührt.

Die oben stehende Aufzählung kann eventuell angepasst werden gemäß der Art des Produktes (siehe Bedienungsanleitung des Gerätes).
