

# CAMD2 – DUMMY WEATHER-RESISTANT CAMERA WITH LED

## 1. Introduction



To all residents of the European Union

### Important environmental information about this product



This symbol on the device or the package indicates that disposal of the device after its lifecycle could harm the environment.

Do not dispose of the unit (or batteries) as unsorted municipal waste; it should be taken to a specialised company for recycling.

This device should be returned to your distributor or to a local recycling service.

Respect the local environmental rules.

**If in doubt, contact your local waste disposal authorities.**

Thank you for buying the **CAMD2!** Please read the manual thoroughly before bringing this device into service. If the device was damaged in transit, don't install or use it and contact your dealer.

## 2. Battery

1. Remove the four screws and open the housing.
2. Remove the two screws of the battery compartment.
3. The LED starts to flash as soon as you have inserted the C-battery (battery **NOT** included).
4. Screw down the battery compartment and the housing.

## 3. Mounting the Camera (see fig. on page 4)

1. Select a mounting location.
2. Use the four included screws to install the supplied mounting bracket.
3. Loosen the bolts on the camera, place the camera under the desired angle and fasten the bolts again.

**The information in this manual is subject to change without prior notice.**

# CAMD2 – WEERBESTENDIGE NEPCAMERA MET LED

## 1. Inleiding

Aan alle ingezetenen van de Europese Unie

### Belangrijke milieu-informatie betreffende dit product



Dit symbool op het toestel of de verpakking geeft aan dat, als het na zijn levenscyclus wordt weggeworpen, dit toestel schade kan toebrengen aan het milieu.

Gooi dit toestel (en eventuele batterijen) niet bij het gewone huishoudelijke afval; het moet bij een gespecialiseerd bedrijf terechtkomen voor recyclage.

U moet dit toestel naar uw verdeler of naar een lokaal recyclagepunt brengen.

Respecteer de plaatselijke milieuwetgeving.

**Heeft u vragen, contacteer dan de plaatselijke autoriteiten inzake verwijdering.**

Dank u voor uw aankoop! Lees deze handleiding grondig voor u het toestel in gebruik neemt. Werd het toestel beschadigd tijdens het transport, installeer het dan niet en raadpleeg uw dealer.

## 2. Batterij

1. Verwijder de vier schroeven en open de behuizing.
2. Verwijder de twee schroeven in het deksel van het batterijvak.
3. De LED begint te knipperen zodra u de vereiste C-batterij heeft ingebracht (batterij **NIET** meegeleverd).
4. Schroef het batterijvak en de behuizing weer dicht.

## 3. Camera monteren (zie fig. op blz. 4)

1. Kies een montageplaats.
2. Gebruik de vier schroeven om de meegeleverde montagebeugel te bevestigen.
3. Maak de bouten van de camera los, plaats de camera onder de gewenste hoek en span de bouten weer aan.

De informatie in deze handleiding kan te allen tijde worden gewijzigd zonder voorafgaande kennisgeving.

# CAMD2 – CAMERA FACTICE AVEC LED – RESISTE A L'EAU

## 1. Introduction

### Aux résidents de l'Union Européenne

#### Des informations environnementales importantes concernant ce produit



Ce symbole sur l'appareil ou l'emballage indique que, si l'appareil est jeté après sa vie, il peut nuire à l'environnement.

■ Ne jetez pas cet appareil (et des piles éventuelles) parmi les déchets ménagers; il doit arriver chez une firme spécialisée pour recyclage.

Vous êtes tenu à porter cet appareil à votre revendeur ou un point de recyclage local.

Respectez la législation environnementale locale.

**Si vous avez des questions, contactez les autorités locales pour élimination.**

Nous vous remercions de votre achat! Lisez attentivement la présente notice avant la mise en service de l'appareil. Si l'appareil a été endommagé pendant le transport, ne l'installez pas et consultez votre revendeur.

## 2. Pile

1. Enlevez les quatre vis et ouvrez le boîtier.
2. Enlevez les deux vis du compartiment de la pile.
3. La LED commence à clignoter dès que la pile LR14 a été installée (pile **non incluse**).
4. Fermez le compartiment de la pile et le boîtier.

## 3. Montage de la caméra (voir ill. à la page 4)

1. Sélectionnez un lieu de montage.
2. Fixez le support de montage inclus avec les vis.
3. Desserrez les deux vis de la camera, orientez la camera et serrez les vis.

Toutes les informations présentées dans cette notice peuvent être modifiées sans notification préalable.

# CAMD2 – CÁMARA FALSA CON LED RESISTENTE A LA INTEMPERIE

## 1. Introducción

A los ciudadanos de la Unión Europea

**Importantes informaciones sobre el medio ambiente concerniente a este producto**



Este símbolo en este aparato o el embalaje indica que, si tira las muestras inservibles, podrían dañar el medio ambiente.

No tire este aparato (ni las pilas, si las hubiera) en la basura doméstica; debe ir a una empresa especializada en reciclaje. Devuelva este aparato a su distribuidor o a la unidad de reciclaje local.

Respete las leyes locales en relación con el medio ambiente.

**Si tiene dudas, contacte con las autoridades locales para residuos.**

¡Gracias por haber comprado la **CAMD2**! Lea atentamente las instrucciones del manual antes de utilizarla. Si el aparato ha sufrido algún daño en el transporte no lo instale y póngase en contacto con su distribuidor.

## 2. Pila

1. Desatornille los cuatro tornillos y abra la caja.
2. Quite los dos tornillos del compartimiento de pilas.
3. El LED empieza a parpadear tan pronto como se haya instalado la pila LR14 (pila **no incluida**).
4. Cierre el compartimiento de pilas y la caja.

## 3. Montaje de la cámara (véase fig. p. 4)

1. Seleccione un lugar de montaje.
2. Fije el soporte de montaje (incluido) con los tornillos.
3. Desatornille los dos tornillos de la cámara, oriente la cámara y atornille los tornillos.

**Se pueden modificar las especificaciones y el contenido de este manual sin previo aviso.**

# CAMD2 – WETTERFESTE KAMERA-ATTRAPPE MIT LED

## 1. Einführung

An alle Einwohner der Europäischen Union

**Wichtige Umweltinformationen über dieses Produkt**



Dieses Symbol auf dem Produkt oder der Verpackung zeigt an, dass die Entsorgung dieses Produktes nach seinem Lebenszyklus der Umwelt Schaden zufügen kann.

Entsorgen Sie die Einheit (oder verwendeten Batterien) nicht als unsortiertes Hausmüll; die Einheit oder verwendeten Batterien müssen von einer spezialisierten Firma zwecks Recycling entsorgt werden.

Diese Einheit muss an den Händler oder ein örtliches Recycling-Unternehmen retourniert werden.

Respektieren Sie die örtlichen Umweltvorschriften.

**Falls Zweifel bestehen, wenden Sie sich für Entsorgungsrichtlinien an Ihre örtliche Behörde.**

Danke für den Kauf der **TINGEN**! Lesen Sie Ihre Bedienungsanleitung sorgfältig durch. Überprüfen sie, ob Transportschäden vorliegen. Sollte dies der Fall sein, verwenden Sie das Gerät nicht und wenden Sie sich an Ihren Händler.

## 2. Batterie

1. Entfernen Sie die vier Schrauben und öffnen Sie das Gehäuse.
2. Entfernen Sie die zwei Schrauben im Deckel des Batteriefachs.
3. Die LED fängt an zu blinken, sobald Sie die C-Batterie eingelegt haben (Batterie **NICHT** mitgeliefert).
4. Verschrauben Sie das Batteriefach und das Gehäuse wieder.



### 3. Kamera montieren (Siehe Abb. S. 4)

1. Wählen Sie einen Montageort aus.
2. Verwenden Sie die vier Schrauben um den Montagehalter zu befestigen.
3. Schrauben Sie die Bolzen der Kamera los, installieren Sie die Kamera und schrauben Sie die Bolzen wieder fest.

Alle Änderungen vorbehalten.

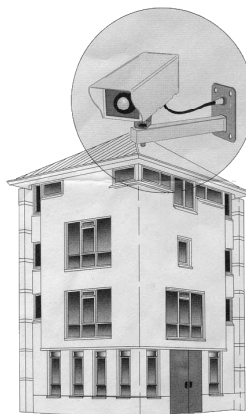
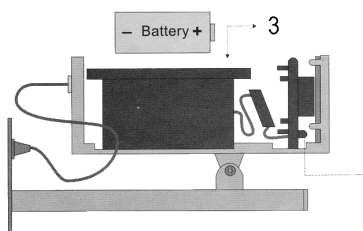
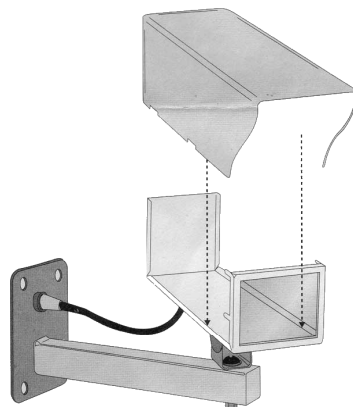
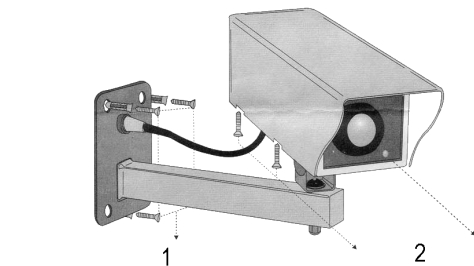

1. Mounting screws
1. Montageschroeven
1. Vis de montage
1. Tornillos de montaje
1. Montageschrauben

2. Remove the screws and open the housing
2. Verwijder de schroeven en open de behuizing
2. Desserrez les vis et ouvrez le boîtier
2. Desatornille los tornillos y abra la caja
2. Entfernen Sie die Schrauben und öffnen Sie das Gehäuse

3. Insert C-type battery
3. Plaats een batterij type C
3. Insérez une pile type LR14
3. Instale una pila tipo LR14
3. Legen Sie eine C-Typ-Batterie ein.