

## LEDS04NW/WW



## KIT WITH RIGID LED STRIPS

## 1. Introduction

To all residents of the European Union

## Important environmental information about this product



This symbol on the device or the package indicates that disposal of the device after its lifecycle could harm the environment. Do not dispose of the unit (or batteries) as unsorted municipal waste; it should be taken to a specialized company for recycling. This device should be returned to your distributor or to a local recycling service. Respect the local environmental rules.

**If in doubt, contact your local waste disposal authorities.**

Thank you for choosing Velleman! Please read the manual thoroughly before bringing this device into service. If the device was damaged in transit, don't install or use it and contact your dealer.

## 2. Safety Instructions

- Be very careful during the installation: touching live wires can cause life-threatening electroshocks.
- Always disconnect the mains power when the device is not in use or when servicing or maintenance activities are performed. Handle the power cord by the plug only.
- Keep this device away from children and unauthorized users.
- There are no user-serviceable parts inside the device. Refer to an authorized dealer for service and/or spare parts.

## 3. General Guidelines

Refer to the **Velleman® Service and Quality Warranty** on the last pages of this manual.

- Protect this device from shocks and abuse. Avoid brute force when operating the device.
- Protect the device against extreme heat and dust.
- Familiarise yourself with the functions of the device before actually using it.
- All modifications of the device are forbidden for safety reasons unless otherwise mentioned in this manual. Damage caused by user modifications to the device is not covered by the warranty.
- Only use the device for its intended purpose. Using the device in an unauthorised way will void the warranty.
- Damage caused by disregard of certain guidelines in this manual is not covered by the warranty and the dealer will not accept responsibility for any ensuing defects or problems.

## 4. Assembly

## Configuration A

Connect the open end [4] of each strip [2] directly to the distribution box [5,8] using the distributor cables [6].

## Configuration B

1. Remove the end cap [1] of one LED strip and plug in the interconnection cable [3]; plug the other end of the cable into the open end [4] of another LED strip [9].
2. Connect the open end of the last LED strip in the series to the distribution box [8] using a distributor cable [6].

## Configuration C

1. Remove the end cap [1] of one LED strip and plug the strip directly into the open end [4] of another LED strip [10].
2. Connect the open end of the last LED strip in the series to the distribution box [8] using a distributor cable [6].

**Note:** Make sure there is always a protective cap at the extremities [d] of the assembled strips. This protects the electronic circuits from dust and moisture.

## 5. Mounting

1. Test the assembly before you fix it permanently to the mounting surface: position the strips in their desired mounting location (do not fix them yet!) and check if there is no strain on any of the cables.
2. Plug the power adapter [7] into the mains and switch the LED strip on.
  - If a LED strip does not light up or flickers, switch off immediately, unplug from the mains and do not use the LED strip.
  - If the LED strips works correctly, you can now fix them in the desired location.

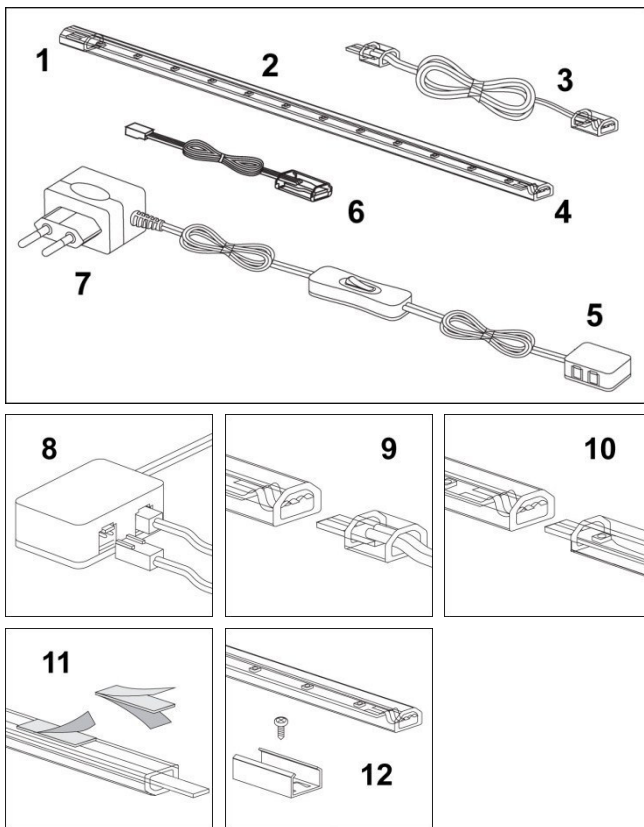
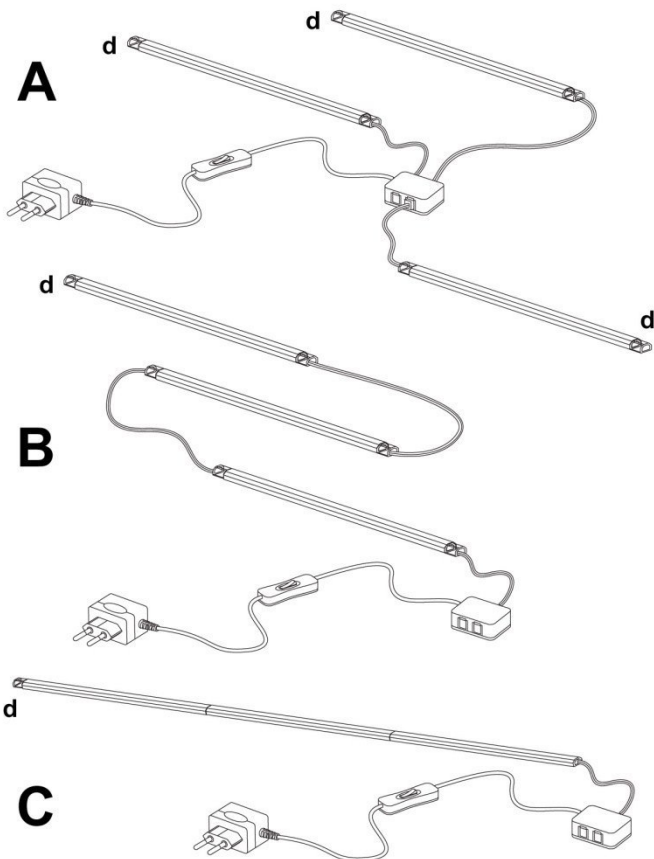

- Unplug the power adapter from the mains and disconnect any cables as necessary for easy mounting.
- Fix the LED strips in their final location:
  - using double-sided tape at the back of the strips [11].
  - using the mounting clips [12]: screw the clips to the mounting surface, then insert the LED strips.
- Reconnect all cables, plug the power adapter back in the mains and switch the LED strip on.

## 6. Technical Specifications

	LEDS04NW	LEDS04WW
colour	neutral white	warm white
luminous flux	60 lm / LED strip	
power consumption	1 W x 3	
LEDs	15 x 3 pcs	
beam angle	120°	
dimensions	400 x 9.5 x 6 mm (L x B x H)	
cable length	150 cm	
power adapter	12 VDC / 6 W (incl.)	
weight	20 g (per piece)	

**Use this device with original accessories only. Velleman nv cannot be held responsible in the event of damage or injury resulting from (incorrect) use of this device.**

**For more info concerning this product and the latest version of this manual, please visit our website [www.velleman.eu](http://www.velleman.eu).**

**The information in this manual is subject to change without prior notice.**

© COPYRIGHT NOTICE – The copyright to this manual is owned by Velleman nv. All worldwide rights reserved. No part of this manual may be copied, reproduced, translated or reduced to any electronic medium or otherwise without the prior written consent of the copyright holder.

## KIT MET STIJVE LEDSTRIPS

### 1. Inleiding

**Aan alle ingezetenen van de Europese Unie**  
**Belangrijke milieu-informatie betreffende dit product**



Dit symbool op het toestel of de verpakking geeft aan dat, als het na zijn levenscyclus wordt weggeworpen, dit toestel schade kan toebrengen aan het milieu. Gooi dit toestel (en eventuele batterijen) niet bij het gewone huishoudelijke afval; het moet bij een gespecialiseerd bedrijf terechtkomen voor recycling. U moet dit toestel naar uw verdeler of naar een lokaal recyclingpunt brengen. Respecteer de plaatselijke milieuwetgeving.

**Hebt u vragen, contacteer dan de plaatselijke autoriteiten betreffend de verwijdering.**

Dank u voor uw aankoop! Lees deze handleiding grondig voor u het toestel in gebruik neemt. Werd het toestel beschadigd tijdens het transport, installeer het dan niet en raadpleeg uw dealer.

### 2. Veiligheidsinstructies

- Wees voorzichtig bij de installatie: raak geen kabels aan die onder stroom staan om dodelijke elektroshocks te vermijden.
- Trek de stekker uit het stopcontact (trek niet aan de kabel!) voordat u het toestel reinigt en als u het niet gebruikt.
- Houd dit toestel uit de buurt van kinderen en onbevoegden.
- Er zijn geen door de gebruiker vervangbare onderdelen in dit toestel. Voor onderhoud of reserveonderdelen, contacteer uw dealer.

### 3. Algemene richtlijnen

Raadpleeg de **Velleman® service- en kwaliteitsgarantie** achteraan deze handleiding.

- Bescherm tegen schokken en vermijd brute kracht tijdens de installatie en de bediening van dit toestel.
- Bescherm tegen stof en extreme temperaturen.
- Leer eerst de functies van het toestel kennen voor u het gaat gebruiken.
- Om veiligheidsredenen mag u geen wijzigingen aanbrengen tenzij anders aangegeven in deze handleiding. Schade door wijzigingen die de gebruiker heeft aangebracht valt niet onder de garantie.
- Gebruik het toestel enkel waarvoor het gemaakt is. Bij onoordeelkundig gebruik vervalt de garantie.

- De garantie geldt niet voor schade door het negeren van bepaalde richtlijnen in deze handleiding en uw dealer zal de verantwoordelijkheid afwijzen voor defecten of problemen die hier rechtstreeks verband mee houden.

## 4. Assemblage

### Configuratie A

Sluit het open uiteinde [4] van elke strip [2] rechtstreeks aan op de verdeelstekker [5,8] met de verbindingkabels [6].

### Configuratie B

- Verwijder het afsluitkapje [1] van één ledstrip en verbind met de aansluitkabel [3]; verbind het andere uiteinde van de kabel met het open uiteinde [4] van een andere ledstrip [9].
- Sluit het open uiteinde van de laatste ledstrip in de reeks aan op de verdeelstekker [8] met een verbindingkabel [6].

### Configuratie C

- Verwijder het afsluitkapje [1] van één ledstrip en verbind de strip rechtstreeks met het open uiteinde [4] van een andere ledstrip [10].
- Sluit het open uiteinde van de laatste ledstrip in de reeks aan op de verdeelstekker [8] met een verbindingkabel [6].

**Opmerking:** Zorg ervoor dat de uiteinden [d] van de geassembleerde strips steeds voorzien zijn van een beschermkapje. Dit beschermt de elektronische circuits tegen stof en vocht.

## 5. Montage

- Test het geheel alvorens de strips definitief te bevestigen: Breng de strips aan op de gewenste montageplaats (nog niet bevestigen!) en controleer of de kabels niet te strak gespannen staan.
- Sluit de voedingsadapter [7] aan op het elektriciteitsnet en schakel de ledstrip in.
  - Indien een ledstrip niet oplicht of knippert, schakel de strip onmiddellijk uit, ontkoppel van het elektriciteitsnet en gebruik de ledstrip niet.
  - Indien de ledstrip correct werkt, dan kunt u de strip nu bevestigen op de gewenste plaats.
- Ontkoppel de voedingsadapter van het elektriciteitsnet en koppel alle kabels los die nodig zijn voor een gemakkelijke montage.
- Bevestig de ledstrips op hun definitieve montageplaats:
  - gebruik dubbelzijdige tape aan de achterkant van de strips [11].
  - gebruik de montageclips [12]: schroef de clips vast aan het montageoppervlak, duw er de ledstrips in.
- Sluit alle kabels weer aan, sluit de voeding opnieuw aan op het elektriciteitsnet en schakel de ledstrip in.

## 6. Technische specificaties

	LEDS04NW	LEDS04WW
kleur	neutraal wit	warm wit
lichtstroom	60 lm / ledstrip	
verbruik	1 W x 3	
leds	15 x 3 st.	
stralingshoek	120°	
afmetingen	400 x 9.5 x 6 mm (L x B x H)	
kabellengte	150 cm	
voedingsadapter	12 VDC / 6 W (meegeleverd)	
gewicht	20 g (per stuk)	

**Gebruik dit toestel enkel met originele accessoires. Velleman nv is niet aansprakelijk voor schade of kwetsuren bij (verkeerd) gebruik van dit toestel.**

**Voor meer informatie over dit product en de laatste versie van deze handleiding, zie [www.velleman.eu](http://www.velleman.eu).**

**De informatie in deze handleiding kan te allen tijde worden gewijzigd zonder voorafgaande kennisgeving.**

© AUTEURSRECHT – Velleman nv heeft het auteursrecht voor deze handleiding. Alle wereldwijde rechten voorbehouden. Het is niet toegestaan om deze handleiding of gedeelten ervan over te nemen, te kopiëren, te vertalen, te bewerken en op te slaan op een elektronisch medium zonder voorafgaande schriftelijke toestemming van de rechthebbende.

## KIT AVEC RUBANS LED RIGIDES

### 1. Introduction

#### Aux résidents de l'Union européenne

#### Des informations environnementales importantes concernant ce produit



Ce symbole sur l'appareil ou l'emballage indique que l'élimination d'un appareil en fin de vie peut polluer l'environnement. Ne pas jeter un appareil électrique ou électronique (et des piles éventuelles) parmi les déchets municipaux non sujets au tri sélectif ; une déchèterie traitera l'appareil en question. Renvoyer les

équipements usagés à votre fournisseur ou à un service de recyclage local. Il convient de respecter la réglementation locale relative à la protection de l'environnement.

#### En cas de questions, contacter les autorités locales pour élimination.

Nous vous remercions de votre achat ! Lire la présente notice attentivement avant la mise en service de l'appareil. Si l'appareil a été endommagé pendant le transport, ne pas l'installer et consulter votre revendeur.

### 2. Consignes de sécurité

- Être prudent lors de l'installation : toucher un câble sous tension peut causer des électrochocs mortels.
- Débrancher l'appareil s'il n'est pas utilisé ou pour le nettoyer. Tirer la fiche pour débrancher l'appareil ; non pas le câble.
- Garder hors de la portée de personnes non qualifiées et de jeunes enfants.
- Il n'y a aucune pièce maintenable par l'utilisateur. Commander des pièces de rechange éventuelles chez votre revendeur.

### 3. Directives générales

Se référer à la **garantie de service et de qualité Velleman®** en fin de notice.

- Protéger contre les chocs et le traiter avec circonspection pendant l'installation et l'opération.
- Protéger contre la poussière et la chaleur extrême.
- Se familiariser avec le fonctionnement avant l'emploi.
- Toute modification est interdite sauf si mentionné dans cette notice. Les dommages occasionnés par des modifications par le client ne tombent pas sous la garantie.
- N'utiliser qu'à sa fonction prévue. Un usage impropre annule d'office la garantie.
- La garantie ne s'applique pas aux dommages survenus en négligeant certaines directives de cette notice et votre revendeur déclinera toute responsabilité pour les problèmes et les défauts qui en résultent.

### 4. Assemblage

#### Configuration A

Connecter l'extrémité ouverte [4] de chaque ruban [2] directement au répartiteur [5,8] avec les câbles de connexion [6].

#### Configuration B

1. Enlever le capuchon de terminaison [1] d'un ruban LED et connecter au câble d'interconnexion [3] ; connecter l'autre extrémité du câble à l'autre extrémité ouverte [4] d'un autre ruban LED [9].
2. Connecter l'extrémité ouverte du dernier ruban LED en série au répartiteur [8] avec un câble de connexion [6].

#### Configuration C

1. Enlever le capuchon de terminaison [1] d'un ruban LED et connecter le ruban directement à l'autre extrémité ouverte [4] d'un autre ruban LED [10].
2. Connecter l'extrémité ouverte du dernier ruban en série au répartiteur [8] avec un câble de connexion [6].

**Remarque :** S'assurer qu'un capuchon de protection soit toujours placé sur les extrémités [d] des rubans assemblés. Cela protège les circuits électroniques contre la poussière et l'humidité.

### 5. Montage

1. Tester l'assemblage avant de le fixer définitivement : positionner les rubans à l'emplacement de montage souhaité (ne pas encore fixer!) et vérifier si les câbles ne soient pas trop tendus.

2. Connecter le bloc secteur [7] au réseau électrique et allumer le ruban LED.
  - o Su un ruban LED ne s'allume pas ou clignote, éteindre le ruban immédiatement, déconnecter du réseau électrique et ne pas utiliser le ruban LED.
  - o Si les rubans LED fonctionnent correctement, il est maintenant possible de les fixer à l'emplacement souhaité.
3. Déconnecter le bloc secteur du réseau électrique et déconnecter tout câblage nécessaire pour un montage facile.
4. Fixer les rubans LED à leur emplacement définitif :
  - o avec du ruban adhésif double face au dos des rubans LED [11].
  - o avec les clips de montage [12] : visser les clips dans l'emplacement de montage, puis insérer les rubans LED.
5. Reconnecter tous les câbles, connecter le bloc secteur au réseau électrique et allumer le ruban LED.

### 6. Spécifications techniques

	LEDS04NW	LEDS04WW
couleur	blanc neutre	blanc chaud
flux lumineux	60 lm / ruban LED	
consommation	1 W x 3	
LEDs	15 x 3 pcs	
angle de rayonnement	120°	
dimensions	400 x 9.5 x 6 mm (Lo x La x H)	
longueur du câble	150 cm	
bloc secteur	12 VCC / 6 W (incl.)	
poids	20 g (par pièce)	

**N'employer cet appareil qu'avec des accessoires d'origine. La SA Velleman ne peut, dans la mesure conforme au droit applicable être tenue responsable des dommages ou lésions (directs ou indirects) pouvant résulter de l'utilisation de cet appareil.**

**Pour plus d'information concernant cet article et la dernière version de cette notice, visiter notre site web [www.velleman.eu](http://www.velleman.eu). Toutes les informations présentées dans cette notice peuvent être modifiées sans notification préalable.**

**© DROITS D'AUTEUR – SA Velleman est l'ayant droit des droits d'auteur pour cette notice. Tous droits mondiaux réservés.** Toute reproduction, traduction, copie ou diffusion, intégrale ou partielle, du contenu de cette notice par quelque procédé ou sur tout support électronique que se soit est interdite sans l'accord préalable écrit de l'ayant droit.

## JUEGO CON CINTAS DE LEDS RÍGIDAS

### 1. Introducción

**A los ciudadanos de la Unión Europea**  
**Importantes informaciones sobre el medio ambiente**  
**concerniente a este producto**

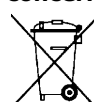

Este símbolo en este aparato o el embalaje indica que, si tira las muestras inservibles, podrían dañar el medio ambiente.

No tire este aparato (ni las pilas, si las hubiera) en la basura doméstica; debe ir a una empresa especializada en reciclaje. Devuelva este aparato a su distribuidor o a la unidad de reciclaje local. Respete las leyes locales en relación con el medio ambiente.

**Si tiene dudas, contacte con las autoridades locales para residuos.**

¡Gracias por haber comprado el **LEDS04NW/WW!** Lea atentamente las instrucciones del manual antes de usarlo. Si el aparato ha sufrido algún daño en el transporte no lo instale y póngase en contacto con su distribuidor.

### 2. Instrucciones de seguridad

- Cuidado durante la instalación: puede sufrir una peligrosa descarga eléctrica al tocar un cable conectado a la red eléctrica.
- Desconecte siempre el aparato si no va a usarlo durante un largo periodo de tiempo o antes de limpiarlo. Tire siempre del enchufe para desconectar el cable de red, nunca del propio cable.
- Mantenga el aparato lejos del alcance de personas no capacitadas y niños.

- El usuario no habrá de efectuar el mantenimiento de ninguna pieza. Contacte con su distribuidor si necesita piezas de recambio.

### 3. Normas generales

Véase la **Garantía de servicio y calidad Velleman®** al final de este manual del usuario.

- No agite el aparato. Evite usar excesiva fuerza durante el manejo y la instalación.
- No exponga este equipo a polvo. No exponga este equipo a temperaturas extremas.
- Familiarícese con el funcionamiento del aparato antes de utilizarlo.
- Por razones de seguridad, las modificaciones no autorizadas del aparato están prohibidas salvo mención en contra. Los daños causados por modificaciones no autorizadas, no están cubiertos por la garantía.
- Utilice sólo el aparato para las aplicaciones descritas en este manual. Su uso incorrecto anula la garantía completamente.
- Los daños causados por descuido de las instrucciones de seguridad de este manual invalidarán su garantía y su distribuidor no será responsable de ningún daño u otros problemas resultantes.

### 4. Montar

#### Configuración A

Conecte el extremo abierto **[4]** de cada cinta **[2]** directamente a la caja de distribución **[5,8]** con los cables de conexión **[6]**.

#### Configuración B

- Quite el tapón **[1]** de una cinta de LEDs y conecte con el cable de conexión **[3]**. Conecte el otro extremo del cable con el extremo abierto **[4]** de otra cinta con LEDs **[9]**.
- Conecte el extremo abierto de la última cinta de LEDs a la caja de distribución **[8]** con un cable de conexión **[6]**.

#### Configuración C

- Quite el tapón **[1]** de una cinta de LEDs y conecte la cinta directamente con el extremo abierto **[4]** de otra cinta con LEDs **[10]**.
- Conecte el extremo abierto de la última cinta de LEDs a la caja de distribución **[8]** con un cable de conexión **[6]**.

**Observación:** asegúrese de que siempre ponga una tapa de protección en los extremos **[d]** de las cintas conectadas. Eto protege la electrónica de polvo y humedad.

### 5. Instalar

- Pruebe todo antes de fijar las cintas de manera permanente. Posicione las cintas en el lugar deseado (ino las fije todavía!) y controle si los cables no están tensados.
- Conecte el adaptador de red **[7]** a la red eléctrica y activa la cinta con LEDs.
  - Si la cinta de LEDs no se ilumina o si parpadea, desactívela inmediatamente, desconéctela de la red eléctrica y no la use.
  - Si la LED funciona correctamente, puede fijarla.
- Desconecte el adaptador de la red eléctrica y desconecte los cables necesarios para un fácil montaje.
- Fije las cintas de LEDs:
  - con cinta adhesiva de doble cara en la parte trasera **[11]**.
  - con clips de fijación **[12]**: atornille los clips a la superficie de montaje e introduzca las cintas con LEDs.
- Vuelva a conectar todos los cables, conecte el adaptador de red a la red eléctrica y activa la cinta de LEDs.

### 6. Especificaciones

	LEDS04NW	LEDS04WW
color	blanco neutro	blanco cálido
flujo luminoso	60 lm / cinta con LEDs	
consumo	1 W x 3	
LEDs	15 x 3 uds.	
ángulo del haz	120°	
dimensiones	400 x 9.5 x 6 mm (Lo x An x Al)	
longitud del cable	150 cm	
adaptador de red	12 VDC / 6 W (incl.)	
peso	20 g (por unidad)	

**Utilice este aparato sólo con los accesorios originales. Velleman NV no será responsable de daños ni lesiones causados por un uso (indebido) de este aparato.**

**Para más información sobre este producto y la versión más reciente de este manual del usuario, visite nuestra página [www.velleman.eu](http://www.velleman.eu).**

**Se pueden modificar las especificaciones y el contenido de este manual sin previo aviso.**

© **DERECHOS DE AUTOR – Velleman NV dispone de los derechos de autor para este manual del usuario. Todos los derechos mundiales reservados.** Está estrictamente prohibido reproducir, traducir, copiar, editar y guardar este manual del usuario o partes de ello *sin previo permiso escrito* del derecho habiente.

## SATZ MIT STARREN LED-LEISTEN

### 1. Einführung

**An alle Einwohner der Europäischen Union**

#### Wichtige Umweltinformationen über dieses Produkt



Dieses Symbol auf dem Produkt oder der Verpackung zeigt an, dass die Entsorgung dieses Produktes nach seinem Lebenszyklus der Umwelt Schaden zufügen kann. Entsorgen Sie die Einheit (oder verwendeten Batterien) nicht als unsortiertes Hausmüll; die Einheit oder verwendeten Batterien müssen von einer spezialisierten Firma zwecks Recycling entsorgt werden. Diese Einheit muss an den Händler oder ein örtliches Recycling-Unternehmen retourniert werden. Respektieren Sie die örtlichen Umweltvorschriften.

#### Falls Zweifel bestehen, wenden Sie sich für Entsorgungsrichtlinien an Ihre örtliche Behörde.

Wir bedanken uns für den Kauf des **LEDS04NW/WW!** Lesen Sie diese Bedienungsanleitung vor Inbetriebnahme sorgfältig durch. Überprüfen Sie, ob Transportschäden vorliegen. Sollte dies der Fall sein, verwenden Sie das Gerät nicht und wenden Sie sich an Ihren Händler.

### 2. Sicherheitshinweise

- Seien Sie während der Installation des Gerätes sehr vorsichtig: das Berühren von unter Spannung stehenden Leitungen könnte zu lebensgefährlichen elektrischen Schlägen führen.
- Trennen Sie das Gerät bei Nichtbenutzung und vor jeder Reinigung vom Netz. Fassen Sie dazu den Netzstecker an der Grifffläche an und ziehen Sie nie an der Netzleitung.
- Halten Sie Kinder und Unbefugte vom Gerät fern.
- Es gibt keine zu wartenden Teile. Bestellen Sie eventuelle Ersatzteile bei Ihrem Fachhändler.

### 3. Allgemeine Richtlinien

Siehe **Velleman® Service- und Qualitätsgarantie** am Ende dieser Bedienungsanleitung.

- Vermeiden Sie Erschütterungen. Vermeiden Sie rohe Gewalt während der Installation und Bedienung des Gerätes.
- Schützen Sie das Gerät vor Staub. Schützen Sie das Gerät vor extremen Temperaturen.
- Nehmen Sie das Gerät erst in Betrieb, nachdem Sie sich mit seinen Funktionen vertraut gemacht haben.
- Eigenmächtige Veränderungen sind aus Sicherheitsgründen verboten soweit nicht anders vermerkt in dieser Bedienungsanleitung. Bei Schäden verursacht durch eigenmächtige Änderungen erlischt der Garantieanspruch.
- Verwenden Sie das Gerät nur für Anwendungen beschrieben in dieser Bedienungsanleitung sonst kann dies zu Schäden am Produkt führen und erlischt der Garantieanspruch.
- Bei Schäden, die durch Nichtbeachtung der Bedienungsanleitung verursacht werden, erlischt der Garantieanspruch. Für daraus resultierende Folgeschäden übernimmt der Hersteller keine Haftung.

### 4. Montage

#### Konfiguration A

Verbinden Sie die offene Seite **[4]** von jeder LED-Leiste **[2]** über die Anschlusskabel **[6]** direkt mit dem Verteilerkasten **[5,8]**.

**Konfiguration B**

1. Entfernen Sie die Endkappe [1] von einer der LED-Leisten und verbinden Sie mit dem Anschlusskabel [3]. Verbinden Sie die andere Seite mit der offenen Seite [4] einer anderen LED-Leiste [9].
2. Verbinden Sie die offene Seite der letzten LED-Leiste über ein Anschlusskabel [6] mit dem Verteilerkasten [8].

**Konfiguration C**

1. Entfernen Sie die Endkappe [1] von einer der LED-Leisten und verbinden Sie die LED-Leiste direkt mit der offenen Seite [4] einer anderen LED-Leiste [10].
2. Verbinden Sie die offene Seite der letzten LED-Leiste über ein Anschlusskabel [6] mit dem Verteilerkasten [8].

**Bemerkung:** Beachten Sie das die Endpunkte der montierten LED-Leisten immer über eine Schutzkappe [d] verfügen. Dies schützt die Elektronik vor Staub und Feuchtigkeit.

**5. Installation**

1. Prüfen Sie die Montage bevor Sie die LED-Leisten definitiv befestigen. Positionieren Sie die LED-Leisten am gewünschten Ort (befestigen Sie noch nicht!) und überprüfen Sie, ob die Kabel nicht zu straff gespannt sind.
2. Verbinden Sie das Gerät über das Netzteil [7] mit dem Netz und schalten Sie die LED-Leiste ein.
  - o Schalten sie die LED-Leiste sofort aus und trennen Sie diese vom Netz, wenn sie nicht brennt oder wenn sie flimmert.
  - o Funktioniert die LED-Leiste automatisch, dann können Sie diese am gewünschten Ort installieren.
3. Trennen Sie das Gerät vom Netz und trennen Sie alle notwendigen Kabel für eine einfache Montage.
4. Befestigen Sie die LED-Leiste am gewünschten Ort:
  - o Verwenden Sie das doppelseitige Klebeband auf der Rückseite der LED-Leiste [11].
  - o Verwenden Sie die Montageclips [12]: befestigen Sie die Clips an der Montageoberfläche und machen Sie die LED-Leiste daran fest.
5. Schließen Sie alle Kabel wieder an, verbinden Sie das Gerät mit dem Netz und schalten Sie es ein.

**6. Technische Daten**

	LEDS04NW	LEDS04WW
Farbe	neutralweiß	warmweiß
Lichtstrom	60 lm / LED-Leiste	
Stromverbrauch	1 W x 3	
LEDs	15 x 3 St.	
Abstrahlwinkel	120°	
Abmessungen	400 x 9.5 x 6 mm (L x B x H)	
Kabellänge	150 cm	
Netzteil	12 VDC / 6 W (mitgeliefert)	
Gewicht	20 g (pro Stück)	

Verwenden Sie dieses Gerät nur mit originellen Zubehörteilen. Velleman NV übernimmt keine Haftung für Schaden oder Verletzungen bei (falscher) Anwendung dieses Gerätes. Für mehr Informationen zu diesem Produkt und die neueste Version dieser Bedienungsanleitung, siehe [www.velleman.eu](http://www.velleman.eu). Alle Änderungen ohne vorherige Ankündigung vorbehalten.

© URHEBERRECHT – Velleman NV besitzt das Urheberrecht für diese Bedienungsanleitung. Alle weltweiten Rechte vorbehalten. Ohne vorherige schriftliche Genehmigung des Urhebers ist es nicht gestattet, diese Bedienungsanleitung ganz oder in Teilen zu reproduzieren, zu kopieren, zu übersetzen, zu bearbeiten oder zu speichern.

**CONJUNTO DE FAIXAS DE LEDS RÍGIDAS****1. Introdução**

**Aos cidadãos da União Europeia**

**Importantes informações sobre o meio ambiente no que respeita a este produto**



Este símbolo no aparelho ou na embalagem indica que, enquanto desperdícios, poderão causar danos no meio ambiente.

Não deite o aparelho (nem as pilhas, se as houver) no lixo doméstico; dirija-se a uma empresa especializada em reciclagem. Devolva o aparelho ao seu distribuidor ou ao posto de reciclagem local. Respeite a legislação local relativa ao meio ambiente.

**Em caso de dúvidas, contacte com as autoridades locais para os resíduos.**

Agradecemos o facto de ter adquirido este produto! Leia atentamente as instruções do manual antes de o utilizar. Caso o aparelho tenha sofrido algum dano durante o transporte não o instale e entre em contacto com o seu distribuidor.

**2. Normas de segurança**

- Cuidado durante a instalação: pode sofrer uma perigosa descarga eléctrica ao tocar num cabo ligado à rede eléctrica.
- Desligue sempre o aparelho caso não o vá utilizar durante um longo período de tempo ou antes de o limpar. Retire sempre a ficha da tomada para desligar da corrente, nunca o próprio cabo.
- Mantenha o aparelho fora do alcance de pessoas não capacitadas e crianças.
- O utilizador não deverá proceder à manutenção das peças. Contacte com o seu distribuidor no caso de necessitar de peças de substituição.

**3. Normas gerais**

Consulte a **Garantia de serviço e qualidade Velleman** ® na parte final deste manual do utilizador.

- Não abane o aparelho. Evite usar força excessiva durante o manuseamento e instalação.
- Não exponha o equipamento ao pó ou a temperaturas extremas.
- Familiarize-se com o funcionamento do aparelho antes de o utilizar.
- Por razões de segurança, estão proibidas quaisquer modificações do aparelho salvo menção em contrário. Os danos causados por modificações não autorizadas, não estão cobertos pela garantia.
- Utilize o aparelho apenas para as aplicações descritas neste manual. Uma utilização incorrecta anula a garantia completamente.
- Os danos causados pelo não cumprimento as normas de segurança referidas neste manual invalidam a garantia e o seu distribuidor não será responsável por quaisquer danos ou lesões ou outros problemas daí resultantes.

**4. Montagem****Configuração A**

Ligue a extremidade aberta [4] de cada faixa [2] directamente à caixa de distribuição [5,8] usando os cabos de ligação [6].

**Configuração B**

1. Retire a tampa [1] de uma faixa de LEDs e ligue ao cabo de ligação [3]. Ligue a outra extremidade do cabo à extremidade aberta [4] de outra faixa de LEDs [9].
2. Ligue a extremidade aberta da última faixa de LED à caixa de distribuição [8] usando o cabo de ligação [6].

**Configuração C**

1. Retire a tampa [1] de uma faixa de LEDs e ligue a faixa directamente à extremidade aberta [4] de outra faixa de LEDs [10].
2. Ligue a extremidade aberta da última faixa de LEDs à caixa de distribuição [8] com um cabo de ligação [6].

**Observação:** Certifique-se de que coloca sempre uma tampa nas extremidades [d] das faixas conectadas. Assim protege a electrónica do pó e da humidade.

**5. Instalação**

1. Teste tudo antes de fixar as faixas de forma permanente. Posicione as faixas no local desejado (sem as fixar ainda!) e verifique se os cabos não estão tensados.
2. Ligue o adaptador de rede [7] à rede eléctrica e active a faixa de LEDs.
  - o Se a faixa de LEDs não acende ou está intermitente, desligue-a imediatamente, desligue-a da rede eléctrica e não a utilize.
  - o Se a faixa de LED funciona correctamente, pode fixá-la.
3. Desligue o adaptador da rede eléctrica e desligue os cabos necessários para uma montagem mais fácil.
4. Fixe as faixas de LEDs:



- o colocando fita adesiva de dupla face na parte traseira[11].
- o usando grampos de fixação[12]: aparafuse os grampos à superfície de montagem e introduza as faixas com LEDs.

5. Volte a ligar todos os cabos, ligue o adaptador de rede à rede eléctrica e active as faixas de LEDs.

## 6. Especificações

	LEDS04NW	LEDS04WW
cor	branco neutro	branco cálido
fluxo luminoso	60 lm / faixa com LEDs	
consumo	1 W x 3	
LEDs	15 x 3 uds.	
ângulo de iluminação	120°	
dimensões	400 x 9.5 x 6 mm (C x L x A)	
comprimento do cabo	150 cm	
adaptador de rede	12 VDC / 6 W (incl.)	
peso	20 g (por unidade)	

**Utilize este aparelho apenas com os acessórios originais. A Velleman NV não será responsável por quaisquer danos ou lesões causados por uma utilização (indevida) deste aparelho. Para mais informação sobre este produto e para aceder à versão mais recente deste manual do utilizador, visite a nossa página [www.velleman.eu](http://www.velleman.eu).**

**Podem alterar-se as especificações e o conteúdo deste manual sem aviso prévio.**

**© DEREITOS DE AUTOR – A Velleman NV detem todos os direitos de autor sobre este manual do utilizador. Todos os direitos mundiais reservados.** Está estrictamente proibido reproduzir, traduzir, copiar, editar e gravar este manual do utilizador ou partes do mesmo sem prévia autorização escrita por parte da detentora dos direitos.



### Velleman® Service and Quality Warranty

Since its foundation in 1972, Velleman® acquired extensive experience in the electronics world and currently distributes its products in over 85 countries.

All our products fulfil strict quality requirements and legal stipulations in the EU. In order to ensure the quality, our products regularly go through an extra quality check, both by an internal quality department and by specialized external organisations. If, all precautionary measures notwithstanding, problems should occur, please make appeal to our warranty (see guarantee conditions).

#### General Warranty Conditions Concerning Consumer Products (for EU):

- All consumer products are subject to a 24-month warranty on production flaws and defective material as from the original date of purchase.
- Velleman® can decide to replace an article with an equivalent article, or to refund the retail value totally or partially when the complaint is valid and a free repair or replacement of the article is impossible, or if the expenses are out of proportion.
- You will be delivered a replacing article or a refund at the value of 100% of the purchase price in case of a flaw occurred in the first year after the date of purchase and delivery, or a replacing article at 50% of the purchase price or a refund at the value of 50% of the retail value in case of a flaw occurred in the second year after the date of purchase and delivery.

#### • Not covered by warranty:

- all direct or indirect damage caused after delivery to the article (e.g. by oxidation, shocks, falls, dust, dirt, humidity...), and by the article, as well as its contents (e.g. data loss), compensation for loss of profits;
- consumable goods, parts or accessories that are subject to an aging process during normal use, such as batteries (rechargeable, non-rechargeable, built-in or replaceable), lamps, rubber parts, drive belts... (unlimited list);
- flaws resulting from fire, water damage, lightning, accident, natural disaster, etc....;
- flaws caused deliberately, negligently or resulting from improper handling, negligent maintenance, abusive use or use contrary to the manufacturer's instructions;
- damage caused by a commercial, professional or collective use of the article (the warranty validity will be reduced to six (6) months when the article is used professionally);
- damage resulting from an inappropriate packing and shipping of the article;
- all damage caused by modification, repair or alteration performed by a third party without written permission by Velleman®.
- Articles to be repaired must be delivered to your Velleman® dealer, solidly packed (preferably in the original packaging), and be completed with the original receipt of purchase and a clear flaw description.
- Hint: In order to save on cost and time, please reread the manual and check if the flaw is caused by obvious causes prior to presenting the article for repair. Note that returning a non-defective article can also involve handling costs.
- Repairs occurring after warranty expiration are subject to shipping costs.
- The above conditions are without prejudice to all commercial warranties.

The above enumeration is subject to modification according to the article (see article's manual).



### Velleman® service- en kwaliteitsgarantie

Velleman® heeft sinds zijn oprichting in 1972 een ruime ervaring opgebouwd in de elektronica-wereld en verdeelt op dit moment producten in meer dan 85 landen. Al onze producten beantwoorden aan strikte kwaliteitseisen en aan de wettelijke bepalingen geldig in de EU. Om de kwaliteit te waarborgen, ondergaan onze producten op regelmatige tijdstippen een extra kwaliteitscontrole, zowel door onze eigen kwaliteitsafdeling als door externe gespecialiseerde organisaties. Mocht er ondanks deze voorzorgen toch een probleem optreden, dan kunt u steeds een beroep doen op onze waarborg (zie waarborgvoorwaarden).

#### Algemene waarborgvoorwaarden consumentengoederen (voor Europese Unie):

- Op alle consumentengoederen geldt een garantietermijn van 24 maanden op productie- en materiaalfouten en dit vanaf de oorspronkelijke aankoopdatum.
  - Indien de klacht gegrond is en een gratis reparatie of vervanging van een artikel onmogelijk is of indien de kosten hiervoor buiten verhouding zijn, kan Velleman® beslissen het desbetreffende artikel te vervangen door een gelijkwaardig artikel of de aankoopsom van het artikel gedeeltelijk of volledig terug te betalen. In dat geval krijgt u een vervangend product of terugbetaling ter waarde van 100% van de aankoopsom bij ontdekking van een gebrek tot één jaar na aankoop en levering, of een vervangend product tegen 50% van de kostprijs of terugbetaling van 50 % bij ontdekking na één jaar tot 2 jaar.
  - **Valt niet onder waarborg:**
    - alle rechtstreekse of onrechtstreekse schade na de levering veroorzaakt aan het toestel (bv. door oxidatie, schokken, val, stof, vuil, vocht...), en door het toestel, alsook zijn inhoud (bv. verlies van data), vergoeding voor eventuele winstderving.
    - verbruiksgoederen, onderdelen of hulpstukken die onderhevig zijn aan veroudering door normaal gebruik zoals bv. batterijen (zowel oplaadbare als niet-oplaadbare, ingebouwd of vervangbaar), lampen, rubberen onderdelen, aandrijfriemen... (onbepaalde lijst).
    - defecten ten gevolge van brand, waterschade, bliksem, ongevallen, natuurrampen, enz.
    - defecten veroorzaakt door opzet, nalatigheid of door een onoordeelkundige behandeling, slecht onderhoud of abnormaal gebruik of gebruik van het toestel strijdig met de voorschriften van de fabrikant.
    - schade ten gevolge van een commercieel, professioneel of collectief gebruik van het apparaat (bij professioneel gebruik wordt de garantietermijn herleid tot 6 maand).
    - schade veroorzaakt door onvoldoende bescherming bij transport van het apparaat.
    - alle schade door wijzigingen, reparaties of modificaties uitgevoerd door derden zonder toestemming van Velleman®.
  - Toestellen dienen ter reparatie aangeboden te worden bij uw Velleman®-verdelers. Het toestel dient vergezeld te zijn van het oorspronkelijke aankoopbewijs. Zorg voor een degelijke verpakking (bij voorkeur de originele verpakking) en voeg een duidelijke foutomschrijving bij.
  - Tip: alvorens het toestel voor reparatie aan te bieden, kijk nog eens na of er geen voor de hand liggende redenen zijn waarom het toestel niet naar behoren werkt (zie handleiding). Op deze wijze kunt u kosten en tijd besparen. Denk eraan dat er ook voor niet-defecte toestellen een kost voor controle aangerekend kan worden.
  - Bij reparaties buiten de waarborgperiode zullen transportkosten aangerekend worden.
  - Elke commerciële garantie laat deze rechten onverminderd.
- Bovenstaande opsomming kan eventueel aangepast worden naargelang de aard van het product (zie handleiding van het betreffende product).**



### Garantie de service et de qualité Velleman®

Depuis 1972, Velleman® a gagné une vaste expérience dans le secteur de l'électronique et est actuellement distributeur dans plus de 85 pays. Tous nos produits répondent à des exigences de qualité rigoureuses et à des dispositions légales en vigueur dans l'UE. Afin de garantir la qualité, nous soumettons régulièrement nos produits à des contrôles de qualité supplémentaires, tant par notre propre service qualité que par un service qualité externe. Dans le cas improbable d'un défaut malgré toutes les précautions, il est possible d'invoquer notre garantie (voir les conditions de garantie).

#### Conditions générales concernant la garantie sur les produits grand public (pour l'UE) :

- tout produit grand public est garanti 24 mois contre tout vice de production ou de matériaux à dater du jour d'acquisition effective ;
- si la plainte est justifiée et que la réparation ou le remplacement d'un article est jugé impossible, ou lorsque les coûts s'avèrent disproportionnés, Velleman® s'autorise à remplacer ledit article par un article équivalent ou à rembourser la totalité ou une partie du prix d'achat. Le cas échéant, il vous sera consenti un article de remplacement ou le remboursement complet du prix d'achat lors d'un défaut dans un délai de 1 an après l'achat et la livraison, ou un article de remplacement moyennant 50% du prix d'achat ou le remboursement de 50% du prix d'achat lors d'un défaut après 1 à 2 ans.
- **sont par conséquent exclus :**
  - tout dommage direct ou indirect survenu à l'article après livraison (p.ex. dommage lié à l'oxydation, choc, chute, poussière, sable, impureté...) et provoqué par l'appareil, ainsi que son contenu (p.ex. perte de données) et une indemnisation éventuelle pour perte de revenus ;
  - toute pièce ou accessoire nécessitant un remplacement causé par un usage normal comme p.ex. piles (rechargeables comme non rechargeables, intégrées ou remplaçables), ampoules, pièces en caoutchouc, courroies... (liste illimitée) ;
  - tout dommage qui résulte d'un incendie, de la foudre, d'un accident, d'une catastrophe naturelle, etc. ;

- tout dommage provoqué par une négligence, volontaire ou non, une utilisation ou un entretien incorrect, ou une utilisation de l'appareil contraire aux prescriptions du fabricant ;
  - tout dommage à cause d'une utilisation commerciale, professionnelle ou collective de l'appareil (la période de garantie sera réduite à 6 mois lors d'une utilisation professionnelle) ;
  - tout dommage à l'appareil qui résulte d'une utilisation incorrecte ou différente que celle pour laquelle il a été initialement prévu comme décrit dans la notice ;
  - tout dommage engendré par un retour de l'appareil emballé dans un conditionnement non ou insuffisamment protégé.
  - toute réparation ou modification effectuée par une tierce personne sans l'autorisation explicite de SA Velleman® ; - frais de transport de et vers Velleman® si l'appareil n'est plus couvert sous la garantie.
  - toute réparation sera fournie par l'endroit de l'achat. L'appareil doit nécessairement être accompagné du bon d'achat d'origine et être dûment conditionné (de préférence dans l'emballage d'origine avec mention du défaut) ;
  - tuyau : il est conseillé de consulter la notice et de contrôler câbles, piles, etc. avant de retourner l'appareil. Un appareil retourné jugé défectueux qui s'avère en bon état de marche pourra faire l'objet d'une note de frais à charge du consommateur ;
  - une réparation effectuée en-dehors de la période de garantie fera l'objet de frais de transport ;
  - toute garantie commerciale ne porte pas atteinte aux conditions susmentionnées.
- La liste susmentionnée peut être sujette à une complémentation selon le type de l'article et être mentionnée dans la notice d'emploi.**

## ES

### Garantía de servicio y calidad Velleman®

Desde su fundación en 1972 Velleman® ha adquirido una amplia experiencia como distribuidor en el sector de la electrónica en más de 85 países. Todos nuestros productos responden a normas de calidad rigurosas y disposiciones legales vigentes en la UE. Para garantizar la calidad, sometemos nuestros productos regularmente a controles de calidad adicionales, tanto a través de nuestro propio servicio de calidad como de un servicio de calidad externo. En el caso improbable de que surgieran problemas a pesar de todas las precauciones, es posible recurrir a nuestra garantía (véase las condiciones de garantía).

#### Condiciones generales referentes a la garantía sobre productos de venta al público (para la Unión Europea):

- Todos los productos de venta al público tienen un período de garantía de 24 meses contra errores de producción o errores en materiales desde la adquisición original;
- Si la queja está fundada y si la reparación o sustitución de un artículo no es posible, o si los gastos son desproporcionados, Velleman® autoriza reemplazar el artículo por un artículo equivalente o reembolsar la totalidad o una parte del precio de compra. En este caso, usted recibirá un artículo de recambio o el reembolso completo del precio de compra si encuentra algún fallo hasta un año después de la compra y entrega, o un artículo de recambio al 50% del precio de compra o el reembolso del 50% del precio de compra si encuentra un fallo después de 1 año y hasta los 2 años después de la compra y entrega.

#### Por consiguiente, están excluidos entre otras cosas:

- todos los daños causados directa o indirectamente al aparato (p.ej. por oxidación, choques, caída,...) y a su contenido (p.ej. pérdida de datos) después de la entrega y causados por el aparato, y cualquier indemnización por posible pérdida de ganancias;
- partes o accesorios, que estén expuestos al desgaste causado por un uso normal, como por ejemplo baterías (tanto recargables como no recargables, incorporadas o reemplazables), bombillas, partes de goma, etc. (lista ilimitada);
- defectos causados por un incendio, daños causados por el agua, rayos, accidentes, catástrofes naturales, etc.;
- defectos causados a conciencia, descuido o por malos tratos, un mantenimiento inapropiado o un uso anormal del aparato contrario a las instrucciones del fabricante;
- daños causados por un uso comercial, profesional o colectivo del aparato (el período de garantía se reducirá a 6 meses con uso profesional);
- daños causados por un uso incorrecto o un uso ajeno al que está previsto el producto inicialmente como está descrito en el manual del usuario;
- daños causados por una protección insuficiente al transportar el aparato.
- daños causados por reparaciones o modificaciones efectuadas por una tercera persona sin la autorización explícita de Velleman®;
- se calcula gastos de transporte de y a Velleman® si el aparato ya no está cubierto por la garantía.
- Cualquier artículo que tenga que ser reparado tendrá que ser devuelto a su distribuidor Velleman®. Devuelva el aparato con la factura de compra original y transportélo en un embalaje sólido (preferentemente el embalaje original). Incluya también una buena descripción del fallo;
- Consejo: Lea el manual del usuario y controle los cables, las pilas, etc. antes de devolver el aparato. Si no se encuentra un defecto en el artículo los gastos podrían correr a cargo del cliente;
- Los gastos de transporte correrán a carga del cliente para una reparación efectuada fuera del período de garantía.
- Cualquier gesto comercial no disminuye estos derechos.

**La lista previamente mencionada puede ser adaptada según el tipo de artículo (véase el manual del usuario del artículo en cuestión).**

## DE

### Velleman® Service- und Qualitätsgarantie

Seit der Gründung in 1972 hat Velleman® sehr viel Erfahrung als Verteiler in der Elektronikwelt in über 85 Ländern aufgebaut. Alle Produkte entsprechen den strengen Qualitätsforderungen und gesetzlichen Anforderungen in der EU. Um die Qualität zu gewährleisten werden unsere Produkte regelmäßig einer zusätzlichen Qualitätskontrolle unterworfen, sowohl von unserer eigenen Qualitätsabteilung als auch

von externen spezialisierten Organisationen. Sollten, trotz aller Vorsichtsmaßnahmen, Probleme auftreten, nehmen Sie bitte die Garantie in Anspruch (siehe Garantiebedingungen).

#### Allgemeine Garantiebedingungen in Bezug auf Konsumgüter (für die Europäische Union):

- Alle Produkte haben für Material- oder Herstellungsfehler eine Garantieperiode von 24 Monaten ab Verkaufsdatum.
- Wenn die Klage berechtigt ist und falls eine kostenlose Reparatur oder ein Austausch des Gerätes unmöglich ist, oder wenn die Kosten dafür unverhältnismäßig sind, kann Velleman® sich darüber entscheiden, dieses Produkt durch ein gleiches Produkt zu ersetzen oder die Kaufsumme ganz oder teilweise zurückzuzahlen. In diesem Fall erhalten Sie ein Ersatzprodukt oder eine Rückzahlung im Werte von 100% der Kaufsumme im Falle eines Defektes bis zu 1 Jahr nach Kauf oder Lieferung, oder Sie bekommen ein Ersatzprodukt im Werte von 50% der Kaufsumme oder eine Rückzahlung im Werte von 50 % im Falle eines Defektes im zweiten Jahr.
- **Von der Garantie ausgeschlossen sind:**
  - alle direkten oder indirekten Schäden, die nach Lieferung am Gerät und durch das Gerät verursacht werden (z.B. Oxidation, Stöße, Fall, Staub, Schmutz, Feuchtigkeit, ...), sowie auch der Inhalt (z.B. Datenverlust), Entschädigung für eventuellen Gewinnausfall.
  - Verbrauchsgüter, Teile oder Zubehörteile, die durch normalen Gebrauch dem Verschleiß ausgesetzt sind, wie z.B. Batterien (nicht nur aufladbare, sondern auch nicht aufladbare, eingebaute oder ersetzbare), Lampen, Gummiteile, Treibriemen, usw. (unbeschränkte Liste).
  - Schäden verursacht durch Brandschaden, Wasserschaden, Blitz, Unfälle, Naturkatastrophen, usw.
  - Schäden verursacht durch absichtliche, nachlässige oder unsachgemäße Anwendung, schlechte Wartung, zweckentfremdete Anwendung oder Nichtbeachtung von Benutzerhinweisen in der Bedienungsanleitung.
  - Schäden infolge einer kommerziellen, professionellen oder kollektiven Anwendung des Gerätes (bei gewerblicher Anwendung wird die Garantieperiode auf 6 Monate zurückgeführt).
  - Schäden verursacht durch eine unsachgemäße Verpackung und unsachgemäßen Transport des Gerätes.
  - alle Schäden verursacht durch unautorisierte Änderungen, Reparaturen oder Modifikationen, die von einem Dritten ohne Erlaubnis von Velleman® vorgenommen werden.
  - Im Fall einer Reparatur, wenden Sie sich an Ihren Velleman®-Verteiler. Legen Sie das Produkt ordnungsgemäß verpackt (vorzugsweise die Originalverpackung) und mit dem Original-Kaufbeleg vor. Fügen Sie eine deutliche Fehlerbeschreibung hinzu.
  - Hinweis: Um Kosten und Zeit zu sparen, lesen Sie die Bedienungsanleitung nochmals und überprüfen Sie, ob es keinen auf der Hand liegenden Grund gibt, ehe Sie das Gerät zur Reparatur zurückschicken. Stellt sich bei der Überprüfung des Gerätes heraus, dass kein Geräteschaden vorliegt, könnte dem Kunden eine Untersuchungspauschale berechnet.
  - Für Reparaturen nach Ablauf der Garantiefrist werden Transportkosten berechnet.
  - Jede kommerzielle Garantie lässt diese Rechte unberührt.

**Die oben stehende Aufzählung kann eventuell angepasst werden gemäß der Art des Produktes (siehe Bedienungsanleitung des Gerätes).**

## PT

### Garantia de serviço e de qualidade Velleman®

Desde a sua fundação em 1972 Velleman® tem adquirido uma ampla experiência no sector da electrónica com uma distribuição em mais de 85 países.

Todos os nossos produtos respondem a exigências rigorosas e a disposições legais em vigor na UE. Para garantir a qualidade, submetemos regularmente os nossos produtos a controles de qualidade suplementares, com o nosso próprio serviço qualidade como um serviço de qualidade externo. No caso improvável de um defeito mesmo com as nossas precauções, é possível invocar a nossa garantia. (ver as condições de garantia).

#### Condições gerais com respeito a garantia sobre os produtos grande público (para a UE):

- qualquer produto grande público é garantido 24 mês contra qualquer vício de produção ou materiais a partir da data de aquisição efectiva;
- no caso da reclamação ser justificada e que a reparação ou substituição de um artigo é impossível, ou quando os custos são desproporcionados, Velleman® autoriza-se a substituir o dito artigo por um artigo equivalente ou a devolver a totalidade ou parte do preço de compra. Em outro caso, será consentido um artigo de substituição ou devolução completa do preço de compra no caso de um defeito no prazo de 1 ano depois da data de compra e entrega, ou um artigo de substituição pagando o valor de 50% do preço de compra ou devolução de 50% do preço de compra para defeitos depois de 1 a 2 anos.
- **estão por consequência excluídos:**
  - todos os danos directos ou indirectos depois da entrega do artigo (p.ex. danos ligados a oxidação, choques, quedas, poeiras, areias, impurezas...) e provocado pelo aparelho, como o seu conteúdo (p.ex. perda de dados) e uma indemnização eventual por perda de receitas;
  - consumíveis, peças ou acessórios sujeitos a desgaste causado por um uso normal, como p.ex. pilhas (recarregáveis, não recarregáveis, incorporadas ou substituíveis), lâmpadas, peças em borracha correias... (lista ilimitada);
  - todos os danos que resultem de um incêndio, raios, de um acidente, de uma catastrophe natural, etc.;
  - danos provocados por negligência, voluntária ou não, uma utilização ou manutenção incorrecta, ou uma utilização do aparelho contrária as prescrições do fabricante;
  - todos os danos por causa de uma utilização comercial, profissional ou colectiva do aparelho ( o período de garantia será reduzido a 6 meses para uma utilização profissional);
  - todos os danos no aparelho resultando de uma utilização incorrecta ou diferente daquela inicialmente prevista e descrita no manual de utilização;
  - todos os danos depois de uma devolução não embalada ou mal protegida ao nível do acondicionamento.

- todas as reparações ou modificações efectuadas por terceiros sem a autorização de SA Velleman®;
- despesas de transporte de e para Velleman® se o aparelho não estiver coberto pela garantia.
- qualquer reparação será fornecida pelo local de compra. O aparelho será obrigatoriamente acompanhado do talão ou factura de origem e bem acondicionado (de preferência dentro da embalagem de origem com indicação do defeito ou avaria);
- dica: aconselha-mos a consulta do manual e controlar cabos, pilhas, etc. antes de devolver o aparelho. Um aparelho devolvido que estiver em bom estado será cobrado despesas a cargo do consumidor;
- uma reparação efectuada fora da garantia, será cobrado despesas de transporte;
- qualquer garantia comercial não prevalece as condições aqui mencionadas.

**A lista pode ser sujeita a um complemento conforme o tipo de artigo e estar mencionada no manual de utilização.**

---

Made in PRC  
Imported by Velleman nv  
Legen Heirweg 33, 9890 Gavere, Belgium  
[www.velleman.eu](http://www.velleman.eu)

---