

WPST1

ANGLE GRINDER STAND 115/125mm

SUPPORT POUR MEULEUSE D'ANGLE 115/125 mm

STAND VOOR HAAKSE SLIJPMACHINE 115/125 mm

SOPORTE PARA AMOLADORA ANGULAR 115/125mm

TRENNSTÄNDER FÜR WINKELSCHLEIFER 115/125mm

SUPORTE PARA REBARBADORA ANGULAR 115/125mm



USER MANUAL	3
NOTICE D'EMPLOI	5
GEbruikersHANDLEIDING	7
MANUAL DEL USUARIO	9
BEDIENUNGSANLEITUNG	11
MANUAL DO UTILIZADOR	13



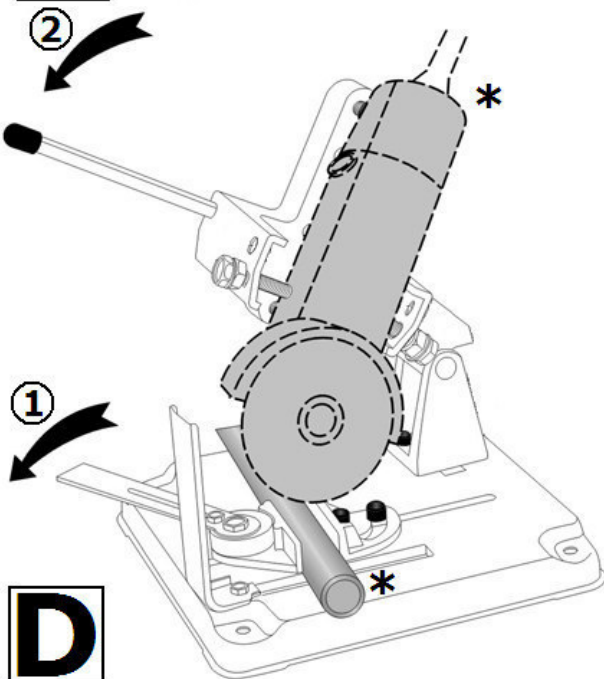
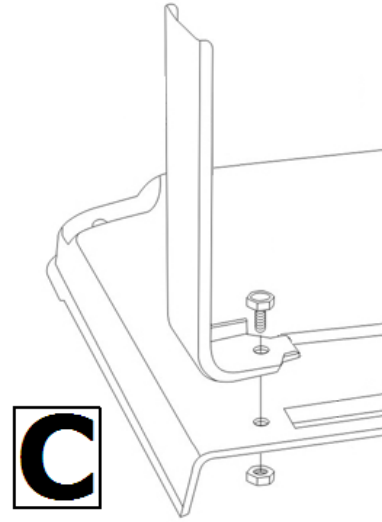
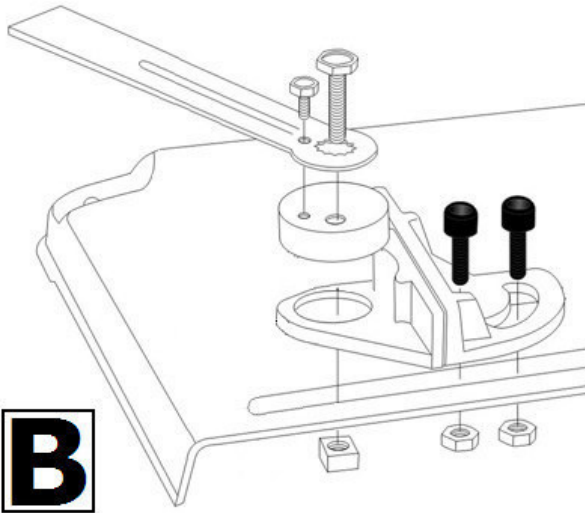
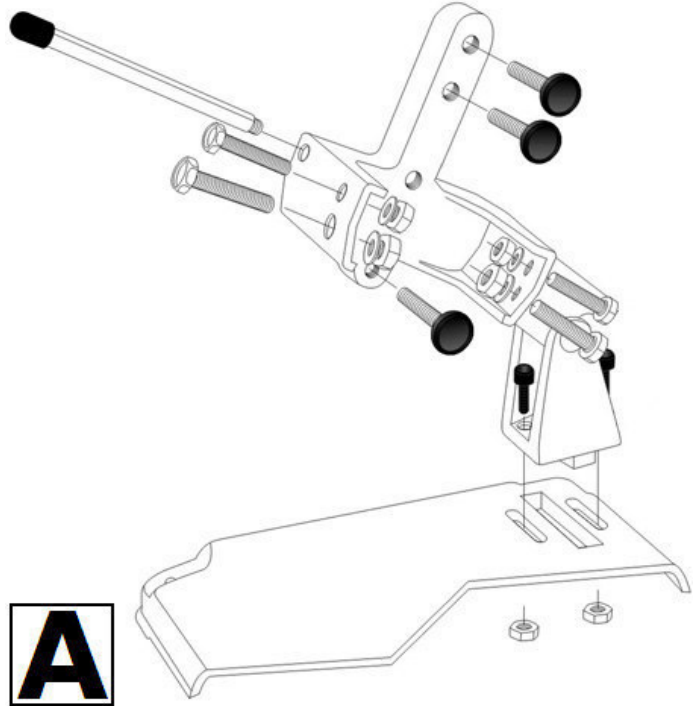
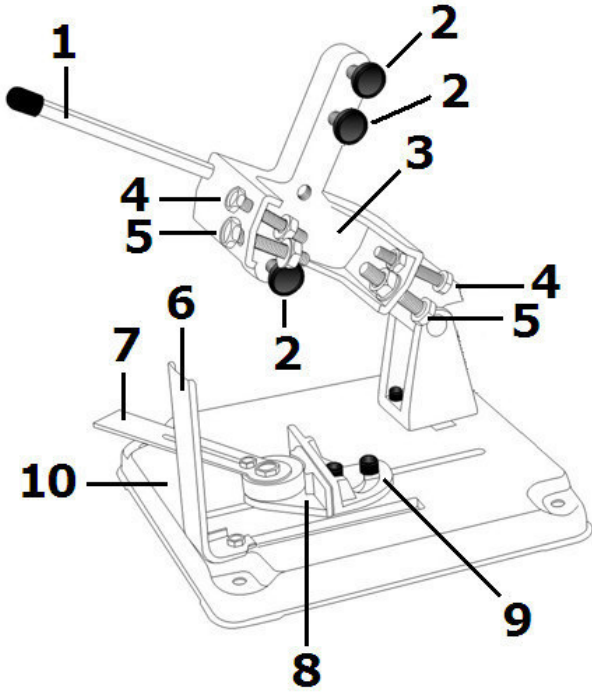

© COPYRIGHT NOTICE
 This manual is copyrighted. The copyright to this manual is owned by Velleman nv. All worldwide rights reserved. No part of this manual may be copied, reproduced, translated or reduced to any electronic medium or otherwise without the prior written consent of the copyright holder.

© DROITS D'AUTEUR
 SA Velleman est l'ayant droit des droits d'auteur pour cette notice. Tous droits mondiaux réservés. Toute reproduction, traduction, copie ou diffusion, intégrale ou partielle, du contenu de cette notice par quelque procédé ou sur tout support électronique que se soit est interdite sans l'accord préalable écrit de l'ayant droit.

© AUTEURSRECHT
 Velleman nv heeft het auteursrecht voor deze handleiding. Alle wereldwijde rechten voorbehouden. Het is niet toegestaan om deze handleiding of gedeelten ervan over te nemen, te kopiëren, te vertalen, te bewerken en op te slaan op een elektronisch medium zonder voorafgaande schriftelijke toestemming van de rechthebbende.

© DERECHOS DE AUTOR
 Velleman NV dispone de los derechos de autor para este manual del usuario. Todos los derechos mundiales reservados. Está estrictamente prohibido reproducir, traducir, copiar, editar y guardar este manual del usuario o partes de ello sin previo permiso escrito del derecho habiente.

© URHEBERRECHT
 Velleman NV besitzt das Urheberrecht für diese Bedienungsanleitung. Alle weltweiten Rechte vorbehalten. Ohne vorherige schriftliche Genehmigung des Urhebers ist es nicht gestattet, diese Bedienungsanleitung ganz oder in Teilen zu reproduzieren, zu kopieren, zu übersetzen, zu bearbeiten oder zu speichern.







© DIREITOS DE AUTOR
 A Velleman NV detem os direitos de autor deste manual do utilizador. Todos os direitos mundiais reservados. É estrictamente proibido reproduzir, traduzir, copiar, editar e gravar este manual do utilizador ou partes deste manual sem prévia autorização escrita por parte da detentora dos direitos.

User manual

1. Introduction

Thank you for choosing Perel! Please read the manual thoroughly before bringing this device into service. If the device was damaged in transit, do not install or use it and contact your dealer. Damage caused by disregard of certain guidelines in this manual is not covered by the warranty and the dealer will not accept responsibility for any ensuing defects or problems.

2. Safety Instructions

	Keep away from children and unauthorised users.
	Always wear a suitable dust mask during use.
	Always wear protective gloves during use.
	Always wear protective eyeglasses during use.
	The grinder disc and work piece may become extremely hot. Do not touch with bare hands.
	Do not use in an explosive atmosphere.

3. General Guidelines

Refer to the **Velleman® Service and Quality Warranty** on the last pages of this manual.

- Protect this device from shocks and abuse. Avoid brute force when operating the device.
- Protect the device against extreme heat, dust and moisture.
- Familiarise yourself with the functions of the device before actually using it.
- All modifications of the device are forbidden for safety reasons.
- Only use the device for its intended purpose. Using the device in an unauthorised way will void the warranty.
- Damage caused by disregard of certain guidelines in this manual is not covered by the warranty and the dealer will not accept responsibility for any ensuing defects or problems.
- Damage to grinder, grinding disc, work pieces or any personal injury resulting from the use of this device is not covered by the warranty.

4. Features

- suitable for angle grinders with 115/125mm disc
- base with holes for secure bench mounting
- adjustable holding angle
- easy to assemble



5. Overview

Refer to the illustrations on page **2** of this manual.

1	lever	6	protection guard
2	lateral support	7	clamping lever
3	grinder holder	8	clamping assembly, clamping part
4	grinder support bolt (M10)	9	clamping assembly, fixed part
5	grinder support bolt (M8)	10	base

6. Assembly

Refer to the illustrations on page **2** of this manual. Required tools (not included):

- Wrench:  10mm, 14mm, 17mm
- Hex key:  6mm
- **[A]** Mount the grinder holder **[3]** on the base **[10]** using 2 bolts, nuts and washers
- **[A]** Mount the lever **[1]**
- **[A]** Screw the lateral supports **[2]** into the threaded openings. Choose the best location depending on the type of grinder.

WPST1

- **[B]** Mount the fixed part **[9]** of the clamping assembly on the base **[10]** with 2 hex bolts, washers and nuts. Mount in the longer of the 2 grooves.
- **[B]** Mount the clamping part **[8]** of the clamping assembly in the shorter groove. Use the M8x35mm bolt and the square nut.
- **[B]** Place the clamping lever **[7]** over the bolt, small hole aligned with the threaded hole and insert a bolt M6x14mm.
- **[C]** Mount the protection guard **[6]** on the base **[10]** using an M6x14mm bolt and nut.

7. Use

- Inspect the grinder stand for signs of damage **before** every use. When damage is noticed, **do not** use it. Contact your local dealer for repair and/or spare parts.
- Keep the working area clean at all times.
- Place the grinder stand on a flat and steady surface capable of carrying the weight of the stand and the work piece. **Do not** use on slopes etc. ...
- For security reasons, it is **highly recommended** to attach the grinder stand to the work bench. Screw 4 screws (not incl.) through the 4 corners of the base **[10]**.
- Remove the handle from a suitable grinder (not incl., size 115/125mm) and place it in the grinder holder **[3]**.
- Use the appropriate bolts and nuts **[4]** or **[5]** to hold the grinder in place. Apply bolts on both sides of the grinder.
- Position the lateral supports **[2]** in such a way that the grinder is securely fixed and can not move inside the holder **[3]**.
- Place the work piece on the base **[10]** against the fixed part **[9]** of the clamping assembly. When necessary, reposition the latter.
- **[D]** Slide the clamping part **[8]** of the clamping assembly against the work piece and move the clamping lever **[7]** clockwise to clamp the work piece.
- Switch on the grinder.
- **[D]** When the grinder is at full speed, gently pull down the lever **[1]**.
- When finished, gently lift the lever **[1]**.
- Switch off the grinder and wait until the grinding disc comes to a full stop before handling the work piece.

8. Technical specifications

dimensions	base	245 x 245mm
	height	±280mm
weight		2035g







Use this device with original accessories only. Velleman nv cannot be held responsible in the event of damage or injury resulted from (incorrect) use of this device. For more info concerning this product, please visit our website www.perel.eu. The information in this manual is subject to change without prior notice.

NOTICE D'EMPLOI

1. Introduction

Nous vous remercions de votre achat ! Lire la présente notice attentivement avant la mise en service de l'appareil. Si l'appareil a été endommagé pendant le transport, ne pas l'installer et consulter votre revendeur. La garantie ne s'applique pas aux dommages survenus en négligeant certaines directives de cette notice et votre revendeur déclinera toute responsabilité pour les problèmes et les défauts qui en résultent.

2. Consignes de sécurité

	Garder hors de la portée des enfants et des personnes non autorisées.
	Toujours porter un masque de protection pendant l'utilisation.
	Toujours porter des gants de protection pendant l'utilisation.
	Toujours porter des lunettes protectrices pendant l'utilisation.
	Le disque et la pièce à usiner peuvent chauffer pendant l'utilisation. Ne pas toucher avec les mains nues.
	Ne pas utiliser dans un environnement explosif.

3. Directives générales

Se reporter à la **garantie de service et de qualité Velleman®** en fin de cette notice.

- Protéger contre les chocs et le traiter avec circonspection pendant l'installation et l'opération.
- Protéger contre la chaleur extrême, la poussière et l'humidité.
- Se familiariser avec le fonctionnement avant l'emploi.
- Toute modification est interdite pour des raisons de sécurité.
- N'utiliser qu'à sa fonction prévue. Un usage impropre annule d'office la garantie.
- La garantie ne s'applique pas aux dommages survenus en négligeant certaines directives de cette notice et votre revendeur déclinera toute responsabilité pour les problèmes et les défauts qui en résultent.
- La garantie Velleman® ne couvre pas les dommages aux disques, aux meuleuses ou la pièce usinée, ni les blessures corporelles survenues à l'usage de ce support.

4. Caractéristiques

- convient pour meuleuses d'angle avec disque de 115/125 mm
- semelle avec trous de montage pour fixation sur établi
- angle d'inclinaison réglable
- facile à assembler

5. Description

Se référer aux illustrations en page 2 de cette notice.

1	poignée	6	carter de protection
2	vis d'ajustage	7	levier de blocage
3	bras pivotant	8	dispositif de blocage, partie bloquante
4	boulon de support (M10)	9	dispositif de blocage, partie fixe
5	boulon de support (M8)	10	semelle

6. Assemblage

Se référer aux illustrations en page 2 de cette notice. Le matériel nécessaire (non inclus) :

- clef plate :  10 mm, 14 mm, 17 mm
- clef Allen :  6 mm
- **[A]** Monter le bras pivotant **[3]** sur la semelle **[10]** à l'aide de 2 boulons, écrous et rondelles.
- **[A]** Monter la poignée **[1]**.

WPST1

- **[A]** Visser les vis d'ajustage **[2]** dans le bras pivotant **[3]**. Choisir l'endroit selon le type de meuleuse utilisée.
- **[B]** Monter la partie fixe **[9]** du dispositif de blocage sur la semelle **[10]** à l'aide de 2 vis Allen, écrous et rondelles. Monter dans l'encoche longue.
- **[B]** Monter la partie bloquante **[8]** du dispositif de blocage dans l'encoche courte. Utiliser le boulon M8x35mm et l'écrou carré.
- **[B]** Placer le levier de blocage **[7]** sur le boulon, aligner le trou avec le trou fileté et insérer un boulon M6x14mm.
- **[C]** Monter le carter de protection **[6]** sur la semelle **[10]** avec un boulon M6x14mm et écrou.

7. Emploi

- Contrôler l'état du support avant chaque utilisation. En cas d'un endommagement visuel, ne pas utiliser le support. Commander des pièces de rechange éventuelles chez votre revendeur.
- Garder le lieu de travail propre.
- Placer le support sur une surface plate et solide capable de supporter le poids du support, de la meuleuse et de la pièce à usiner. Ne pas utiliser le support sur une surface en pente.
- Nous vous conseillons de fixer le support à la table de travail avec 4 vis (non incluses) **[10]**.
- Retirer la poignée de la meuleuse (non inclus, Ø 115/125 mm) et placer la meuleuse dans le bras pivotant **[3]**.
- Serrer les boulons de support **[4]** ou **[5]** afin de maintenir la meuleuse. Serrer les boulons des deux côtés.
- Serrer les vis d'ajustement **[2]** de manière à ce que la meuleuse soit solidement fixée dans le bras **[3]**.
- Placer la pièce à usiner sur la semelle **[10]** et la plaquer contre la partie fixe **[9]**. Repositionner cette partie si nécessaire.
- **[D]** Faire glisser la partie bloquante **[8]** contre la pièce à usiner et tirer le levier de blocage **[7]** pour fixer la pièce à usiner.
- Allumer la meuleuse.
- **[D]** Attendre que le disque tourne à plein régime et tirer doucement la poignée **[1]** vers vous.
- Relever la poignée **[1]**.
- Éteindre la meuleuse et attendre que le disque ne tourne plus avant de manier la pièce usinée.

8. Spécifications techniques

dimensions	semelle	245 x 245 mm
	hauteur	± 280 mm
poids		2035 g







N'employer cet appareil qu'avec des accessoires d'origine. SA Velleman ne sera aucunement responsable de dommages ou lésions survenus à un usage (incorrect) de cet appareil. Pour plus d'information concernant cet article, visiter notre site web www.perel.eu. Toutes les informations présentées dans cette notice peuvent être modifiées sans notification préalable.

GEBRUIKERSHANDLEIDING

1. Inleiding

Dank u voor uw aankoop! Lees deze handleiding grondig voor u het toestel in gebruik neemt. Werd het toestel beschadigd tijdens het transport, installeer het dan niet en raadpleeg uw dealer. De garantie geldt niet voor schade door het negeren van bepaalde richtlijnen in deze handleiding en uw dealer zal de verantwoordelijkheid afwijzen voor defecten of problemen die hier rechtstreeks verband mee houden.

2. Veiligheidsinstructies

	Houd uit de buurt van kinderen en onbevoegden.
	Draag tijdens het gebruik altijd een beschermend masker.
	Draag tijdens het gebruik altijd beschermende handschoenen.
	Draag tijdens het gebruik altijd een beschermende bril.
	De schijf en het werkstuk kunnen tijdens het gebruik extreem warm worden. Niet met blote handen aanraken.
	Vermijd gebruik in een explosieve atmosfeer.

3. Algemene richtlijnen

Raadpleeg de **Velleman® service- en kwaliteitsgarantie** achteraan de handleiding.

- Bescherm tegen schokken en vermijd brute kracht tijdens de bediening.
- Bescherm tegen extreme temperaturen, stof en vochtigheid.
- Leer eerst de functies van het toestel kennen voor u het gaat gebruiken.
- Om veiligheidsredenen mag u geen wijzigingen aanbrengen.
- Gebruik het toestel enkel waarvoor het gemaakt is. Bij onoordeelkundig gebruik vervalt de garantie.
- Schade door wijzigingen die de gebruiker heeft aangebracht valt niet onder de garantie.
- Schade aan de slijpmachine, de slijpschijf, het werkstuk of elke lichamelijke schade valt niet onder de garantie van Velleman®.

4. Eigenschappen

- geschikt voor haakse slijpmachines met 115/125 mm slijpschijf
- grondplaat met montagegaten voor bevestiging op werkbank
- instelbare hoek
- gemakkelijk te assembleren



5. Omschrijving

Raadpleeg de afbeeldingen op pagina 2 van deze handleiding.

1	handgreep	6	veiligheidskap
2	stelschroeven	7	klemhandgreep
3	zwenkarm	8	klem, klemgedeelte
4	steunschroef (M10)	9	klem, vast gedeelte
5	steunschroef (M8)	10	grondplaat

6. Assemblage

Raadpleeg de afbeeldingen op pagina 2 van deze handleiding. Benodigdheden (niet meegeleverd):

- steeksleutel:  10 mm, 14 mm, 17 mm
- inbussleutel:  6 mm
- **[A]** Bevestig de zwenkarm **[3]** op de grondplaat **[10]** met 2 bouten, moeren en ringen.
- **[A]** Bevestig de handgreep **[1]**.
- **[A]** Draai de stelschroeven **[2]** in de zwenkarm **[3]**. Kies de plaats al naargelang het type slijpmachine.

WPST1

- **[B]** Plaats het vast gedeelte **[9]** van de klem op de grondplaat **[10]** en bevestig met 2 inbusschroeven, moeren en ringen. Bevestig in de langste groef.
- **[B]** Plaats het klemgedeelte **[8]** in de kortste groef en bevestig met de M8x35mm bout en de vierkante moer.
- **[B]** Plaats de klemhandgreep **[7]** op de bout, leg het kleine gaatje op één lijn met het getapte schroefgat en plaats een M6x14mm bout.
- **[C]** Bevestig de veiligheidskap **[6]** op de grondplaat **[10]** met een M6x14mm bout en moer.

7. Gebruik

- Controleer de staat van de standaard vóór elk gebruik. Gebruik de standaard niet in geval van zichtbare schade. Bestel eventuele reserveonderdelen bij uw dealer.
- Houd de werkplaats altijd netjes.
- Plaats de standaard op een egaal en stevig oppervlak dat het gewicht van de standaard, de slijpmachine en het werkstuk kan dragen. Gebruik de standaard nooit op een hellend vlak.
- Het is aan te raden om de standaard aan de werkbank te bevestigen. Doe dit met 4 schroeven (niet meegeleverd) **[10]**.
- Verwijder de handgreep van de slijpmachine (niet meegeleverd, Ø 115/125 mm) en plaats de slijpmachine in de zwenkarm **[3]**.
- Bevestig de slijpmachine door steunschroef **[4]** of **[5]** vast te draaien. Draai zowel de bovenste als onderste steunschroeven vast.
- Draai de stelschroeven **[2]** vast zodat de slijpmachine stevig in de zwenkarm **[3]** komt te zitten.
- Plaats het werkstuk op de grondplaat **[10]** tegen het vast gedeelte **[9]** van de klem. Herschik indien nodig.
- **[D]** Schuif het klemgedeelte **[8]** tegen het werkstuk en trek de handgreep **[7]** naar u toe om het werkstuk te bevestigen.
- Schakel de slijpmachine in.
- **[D]** Wacht tot de schijf op volle toeren draait en trek de handgreep **[1]** zachtjes naar u toe.
- Hef de handgreep **[1]**.
- Schakel de slijpmachine uit en wacht tot de schijf niet meer draait alvorens het werkstuk te behandelen.

8. Technische specificaties

afmetingen	grondplaat	245 x 245 mm
	hoogte	± 280 mm
gewicht		2035 g







Gebruik dit toestel enkel met originele accessoires. Velleman nv is niet aansprakelijk voor schade of kwetsuren bij (verkeerd) gebruik van dit toestel. Voor meer informatie over dit product, zie www.perel.eu. De informatie in deze handleiding kan te allen tijde worden gewijzigd zonder voorafgaande kennisgeving.

MANUAL DEL USUARIO

1. Introducción

¡Gracias por haber comprado el **WPST1**! Lea atentamente las instrucciones del manual antes de usarlo. Si el aparato ha sufrido algún daño en el transporte no lo instale y póngase en contacto con su distribuidor. Los daños causados por descuido de las instrucciones de seguridad de este manual invalidarán su garantía y su distribuidor no será responsable de ningún daño u otros problemas resultantes.

2. Instrucciones de seguridad

	Mantenga el aparato lejos del alcance de personas no capacitadas y niños.
	Lleve siempre una mascarilla de protección si trabaja con este aparato.
	Lleve siempre guantes de protección si trabaja con este aparato.
	Lleve siempre gafas de protección si trabaja con este aparato.
	El disco y la pieza que va a trabajar pueden calentarse durante el uso. No tóquelos con las manos desnudas.
	No utilice el aparato en un ambiente explosivo.

3. Normas generales

Véase la **Garantía de servicio y calidad Velleman®** al final de este manual del usuario.

- No agite el aparato. Evite usar excesiva fuerza durante el manejo y la instalación.
- No exponga este aparato a calor extremo, polvo y humedad.
- Familiarícese con el funcionamiento del aparato antes de utilizarlo.
- Por razones de seguridad, las modificaciones no autorizadas del aparato están prohibidas.
- Utilice sólo el aparato para las aplicaciones descritas en este manual. Su uso incorrecto anula la garantía completamente.
- Los daños causados por modificaciones no autorizadas, no están cubiertos por la garantía.
- La garantía Velleman® no cubra daños a discos, amoladoras o la pieza, ni las lesiones causados por el uso de este soporte.

4. Características

- apto para amoladoras angulares con disco de 115/125mm
- base con agujeros de montaje para fijación a un banco de trabajo
- ángulo de inclinación ajustable
- fácil de montar



5. Descripción

Véase las figuras en la página **2** de este manual del usuario.

1	mango	6	cárter de protección
2	tornillo de ajuste	7	palanca de fijación
3	brazo giratorio	8	dispositivo de bloqueo, parte que bloquea
4	tornillo de soporte (M10)	9	dispositivo de bloqueo, parte fija
5	tornillo de soporte (M8)	10	base

6. Montaje

Véase las figuras en la página **2** de este manual del usuario. El material necesario (no incl.):

- Llave fija:  10 mm, 14 mm, 17 mm
- Llave Allen :  6 mm
- **[A]** Monte el brazo giratorio **[3]** en la base **[10]** con los 2 tornillos, tuercas y arandelas.
- **[A]** Monte el mango **[1]**.
- **[A]** Atornille el tornillo de ajuste **[2]** en el brazo giratorio **[3]**. Seleccione el lugar según el tipo de amoladora utilizada.

- **[B]** Monte la parte fija **[9]** del dispositivo de bloqueo con 2 tornillos Allen, tuercas y arandelas en la base **[10]**. Monte en la muesca larga.
- **[B]** Monte la parte que bloquea **[8]** del dispositivo de bloqueo en la muesca corta. Utilice el tornillo M8x35mm y la tuerca cuadrada.
- **[B]** Ponga la palanca de fijación **[7]** en el tornillo, alinee el agujero con el agujero roscado e introduzca un tornillo M6x14mm.
- **[C]** Monte el cárter de protección **[6]** con un tornillo M6x14mm y una tuerca en la base **[10]**.

7. Uso

- Controle el estado del soporte antes de cada uso. En caso de daños visuales, no utilice el soporte. Contacte con su distribuidor si necesita piezas de recambio.
- Mantenga el lugar de trabajo siempre ordenado.
- Ponga el soporte en una superficie plana y sólida capaz de soportar el peso del soporte, la amoladora y la pieza que quiere trabajar. No utilice el aparato en una superficie en pendiente.
- Fije el soporte a la mesa de trabajo con 4 tornillos (no incl.) **[10]**.
- Saque el mango de la amoladora (no incl., Ø 115/125 mm) y ponga la amoladora en el brazo giratorio **[3]**.
- Apriete los tornillos del soporte **[4]** o **[5]** para mantener la amoladora. Apriete los tornillos de ambos lados.
- Apriete los tornillos de ajuste **[2]** de manera que la amoladora esté fijado firmemente al brazo **[3]**.
- Ponga la pieza en la base **[10]** contra la parte fija **[9]**. Vuelva a posicionar esta parte si fuera necesario.
- **[D]** Deslice la parte que bloquea **[8]** contra la pieza y saque la palanca de fijación **[7]** para fijar la pieza.
- Active la amoladora.
- **[D]** Espere hasta que el disco gire a velocidad máxima tire cuidadosamente del mango **[1]** hacia usted.
- Levante la mango **[1]**.
- Desactive la amoladora y espere hasta que el disco ya no gire antes de manejar la pieza.

8. Especificaciones

dimensiones	base	245 x 245 mm
	altura	± 280 mm
peso		2035 g







Utilice este aparato sólo con los accesorios originales. Velleman NV no será responsable de daños ni lesiones causados por un uso (indebido) de este aparato. Para más información sobre este producto, visite nuestra página web www.perel.eu. Se pueden modificar las especificaciones y el contenido de este manual sin previo aviso.

BEDIENUNGSANLEITUNG

1. Einführung

Wir bedanken uns für den Kauf des **WPST1**! Lesen Sie diese Bedienungsanleitung vor Inbetriebnahme sorgfältig durch. Überprüfen Sie, ob Transportschäden vorliegen. Sollte dies der Fall sein, verwenden Sie das Gerät nicht und wenden Sie sich an Ihren Händler. Bei Schäden, die durch Nichtbeachtung der Bedienungsanleitung verursacht werden, erlischt der Garantieanspruch. Für daraus resultierende Folgeschäden übernimmt der Hersteller keine Haftung.

2. Sicherheitshinweise

	Halten Sie Kinder und Unbefugte vom Gerät fern.
	Tragen Sie während der Anwendung immer eine Maske.
	Tragen Sie während der Anwendung immer Schutzhandschuhe.
	Tragen Sie während der Anwendung immer eine Schutzbrille.
	Die Scheibe und das Werkstück können während der Anwendung sehr warm werden. Berühren Sie diese also nicht mit bloßen Händen.
	Vermeiden Sie die Anwendung in einer explosiven Atmosphäre.

3. Allgemeine Richtlinien

Siehe **Velleman® Service- und Qualitätsgarantie** am Ende dieser Bedienungsanleitung.

- Vermeiden Sie Erschütterungen. Vermeiden Sie rohe Gewalt während der Installation und Bedienung des Gerätes.
- Schützen Sie das Gerät vor extremen Temperaturen, Staub und Feuchte.
- Nehmen Sie das Gerät erst in Betrieb, nachdem Sie sich mit seinen Funktionen vertraut gemacht haben.
- Eigenmächtige Veränderungen sind aus Sicherheitsgründen verboten.
- Verwenden Sie das Gerät nur für Anwendungen beschrieben in dieser Bedienungsanleitung sonst kann dies zu Schäden am Produkt führen und erlischt der Garantieanspruch.
- Bei Schäden verursacht durch eigenmächtige Änderungen erlischt der Garantieanspruch.
- Velleman® übernimmt weder eine Haftung für Schäden am Winkelschleifer, der Scheibe, dem Werkstück noch für Verletzungen.

4. Eigenschaften

- eignet sich für Winkelschleifer mit 115/125mm Schleifscheibe
- Basis mit Montagelöcher für Befestigung an einer Werkbank
- einstellbarer Winkel
- einfach zu montieren



5. Umschreibung

Siehe Abbildungen, Seite **2** dieser Bedienungsanleitung.

1	Handgriff	6	Schutzkappe
2	Stellschraube	7	Klemmhebel
3	Schwenkarm	8	Klemme, Klemmteil
4	Schraube (M10)	9	Klemme, fester Teil
5	Schraube (M8)	10	Basis

6. Montage

Siehe Abbildungen, Seite **2** dieser Bedienungsanleitung. Das Erforderliche (nicht mitgeliefert):

- Gabelschlüssel:  10 mm, 14 mm, 17 mm
- Sechskantschlüssel:  6 mm
- **[A]** Befestigen Sie den Schwenkarm **[3]** mit 2 Bolzen, Muttern und Ringen an der Basis **[10]**.
- **[A]** Befestigen Sie den Handgriff **[1]**.

- **[A]** Drehen Sie die Stellschraube **[2]** in den Schwenkarm **[3]**. Wählen Sie den Ort gemäß dem Typ der Schleifmaschine.
- **[B]** Befestigen Sie den festen Teil **[9]** der Klemme an der Basis **[10]** und befestigen Sie mit 2 Sechskantschrauben, Muttern und Ringen. Stecken Sie in die längste Rille.
- **[B]** Stecken Sie den Klemmteil **[8]** in die kürzeste Rille und befestigen Sie mit dem M8x35mm Bolzen und der quadratischen Mutter.
- **[B]** Befestigen Sie den Klemmhebel **[7]** am Bolzen, richten Sie das kleine Loch mit dem Gewindeloch und befestigen Sie einen M6x14mm Bolzen.
- **[C]** Befestigen Sie die Schutzkappe **[6]** mit einem M6x14mm Bolzen und einer Mutter an der Basis **[10]**.

7. Anwendung

- Überprüfen Sie den Zustand des Gerätes vor jedem Gebrauch. Verwenden Sie das Gerät nicht beim sichtbaren Schaden. Bestellen Sie eventuelle Ersatzteile bei Ihrem Fachhändler.
- Halten Sie die Werkstatt immer sauber.
- Positionieren Sie das Gerät auf einem glatten und flachen Untergrund, die das Gewicht des Halters, der Bohrmaschine und des Werkstückes tragen kann. Verwenden Sie das Gerät nie auf einer schieben Ebene.
- Befestigen Sie das Gerät an der Werkbank. Verwenden Sie 4 Schrauben (nicht mitgeliefert) **[10]**.
- Entfernen Sie den Handgriff der Schleifmaschine (nicht mitgeliefert, Ø 115/125 mm) und stecken Sie den Winkelschleifer in den Schwenkarm **[3]**.
- Befestigen Sie den Winkelschleifer, indem Sie Schraube **[4]** oder **[5]** festdrehen. Drehen Sie sowohl die oberen als auch die unteren Schrauben fest.
- Drehen Sie die Stellschraube **[2]** gut fest, so dass der Winkelschleifer sich fest im Schwenkarm **[3]** befindet.
- Positionieren Sie das Werkstück auf der Basis **[10]** gegen den festen Teil **[9]** der Klemme. Ordnen Sie neu wenn nötig.
- **[D]** Schieben Sie den Klemmteil **[8]** gegen das Werkstück und ziehen Sie den Handgriff **[7]** zu sich hinüber, um das Werkstück zu befestigen.
- Schalten Sie den Winkelschleifer ein.
- **[D]** Warten Sie bis die Scheibe auf Höchstgeschwindigkeit dreht und ziehen Sie den Handgriff **[1]** vorsichtig zu sich hinüber.
- Heben Sie den Handgriff **[1]**.
- Schalten Sie den Winkelschleifer ab und warten Sie bis die Scheibe nicht mehr funktioniert, ehe Sie das Werkstück behandeln.

8. Technische Daten

Abmessungen	Basis	245 x 245 mm
	Höhe	± 280 mm
Gewicht		2035 g







Verwenden Sie dieses Gerät nur mit originellen Zubehörteilen. Velleman NV übernimmt keine Haftung für Schaden oder Verletzungen bei (falscher) Anwendung dieses Gerätes. Für mehr Informationen zu diesem Produkt, siehe www.perel.eu. Alle Änderungen ohne vorherige Ankündigung vorbehalten.

MANUAL DO UTILIZADOR

1. Introdução

Obrigada por ter adquirido o **WPST1**! Leia atentamente as instruções do manual antes de o usar. Caso o aparelho tenha sofrido algum dano durante o transporte não o instale e entre em contacto com o seu distribuidor. Os danos causados pelo não cumprimento das normas de segurança referidas neste manual anulam a garantia e o seu distribuidor não será responsável por qualquer dano ou outros problemas resultantes.

2. Normas de segurança

	Mantenha o aparelho fora do alcance de pessoas não capacitadas e crianças.
	Use sempre máscara de protecção ao trabalhar com o aparelho.
	Use sempre luvas de protecção ao trabalhar com o aparelho.
	Use sempre óculos de protecção ao trabalhar com o aparelho.
	O disco e a peça na qual vai trabalhar podem aquecer durante a utilização. Não lhes toque com as mãos desprotegidas.
	Não utilize o aparelho num ambiente explosivo.

3. Normas gerais

Veja a **Garantia de serviço e qualidade Velleman®** na parte final deste manual do utilizador.

- Não abane o aparelho. Evite usar força excessiva durante o manuseamento e instalação.
- Não exponha o aparelho ao calor extremo, pó e humidade.
- Familiarize-se com o funcionamento do aparelho antes de o utilizar.
- Por razões de segurança, estão proibidas quaisquer modificações não autorizadas.
- Utilize o aparelho apenas para as aplicações descritas neste manual. Uma utilização incorrecta anula a garantia completamente.
- Os danos causados por modificações não autorizadas, não estão cobertos pela garantia.
- A garantia Velleman® não cobre os danos provocados nos discos, na amoladora ou nas peças, nem as lesões causadas pela utilização deste suporte.

4. Características

- apto para amoladoras angulares com disco de 115/125mm
- base com furação de montagem para fixação a uma bancada de trabalho
- ângulo de inclinação regulável
- fácil de montar



5. Descrição

Veja as figuras da página **2** deste manual do utilizador.

1	pega	6	cárter de protecção
2	parafuso de ajuste	7	alavanca de protecção
3	braço giratório	8	dispositivo de bloqueio, parte que bloqueia
4	parafuso de suporte (M10)	9	dispositivo de bloqueio, parte fixa
5	parafuso de suporte (M8)	10	base

6. Montagem

Veja as figuras da página **2** deste manual do utilizador. Material necessário (não incl.):

- Chave fixa:  10 mm, 14 mm, 17 mm
- Chave Allen :  6 mm
- **[A]** Monte o braço giratório **[3]** na base **[10]** com os 2 parafusos, porcas e anilhas.
- **[A]** Monte a pega **[1]**.

- **[A]** Aperte o parafuso de ajuste **[2]** no braço giratório **[3]**. Seleccione o local de acordo com o tipo de amoladora utilizada.
- **[B]** Monte a parte fixa **[9]** do dispositivo de bloqueio com 2 parafusos Allen, porcas e anilhas na base **[10]**. Monte no encaixe comprido.
- **[B]** Monte a parte que bloqueia **[8]** do dispositivo no encaixe curto. Utilize o parafuso M8x35mm e a porca quadrada.
- **[B]** Coloque a alavanca de fixação **[7]** no parafuso, alinhe o orifício com o orifício roscado e introduza um parafuso M6x14mm.
- **[C]** Monte o cárter de protecção **[6]** com um parafuso M6x14mm e uma porca na base **[10]**.

7. Utilização

- Verifique o estado do suporte antes de cada utilização. Em caso de danos visíveis, não utilize o suporte. Contacte o seu distribuidor caso necessite de peças de substituição.
- Mantenha o local de trabalho devidamente arrumado.
- Coloque o suporte numa superfície plana e sólida capaz de suportar o peso do suporte, a amoladora e a peça na qual vai trabalhar. Não utilize o aparelho numa superfície instável.
- Fixe o suporte à mesa de trabalho usando 4 parafusos (não incl.) **[10]**.
- Retire o cabo da amoladora (não incl., Ø 115/125 mm) e coloque a amoladora no braço giratório **[3]**.
- Aperte os parafusos do suporte **[4]** ou **[5]** para suportar a amoladora. Aperte os parafusos de ambos os lados.
- Aperte os parafusos de ajuste **[2]** de forma a que a amoladora seja fixada firmemente ao braço **[3]**.
- Coloque a peça na base **[10]** contra a parte fixa **[9]**. Volte a posicionar esta parte caso seja necessário.
- **[D]** Faça deslizar a parte que bloqueia **[8]** contra a peça e retire a alavanca de protecção **[7]** para fixar a peça.
- Active a amoladora.
- **[D]** Espere até que o disco esteja a girar à velocidade máxima e puxe cuidadosamente o pega **[1]** na sua direcção.
- Levante a pega **[1]**.
- Desactive a amoladora e espere até que o disco pare de girar para manusear a peça.

8. Especificações

dimensões	base	245 x 245 mm
	altura	± 280 mm
peso		2035 g

Utilize este aparelho apenas com acessórios originais. A Velleman NV não será responsável por quaisquer danos ou lesões causados pelo uso (indevido) deste aparelho. Para mais informação acerca deste produto, visite a nossa página web www.perel.eu. Podem alterar-se as especificações e o conteúdo deste manual sem aviso prévio.

Velleman® Service and Quality Warranty

Velleman® has over 35 years of experience in the electronics world and distributes its products in more than 85 countries. All our products fulfil strict quality requirements and legal stipulations in the EU. In order to ensure the quality, our products regularly go through an extra quality check, both by an internal quality department and by specialized external organisations. If, all precautionary measures notwithstanding, problems should occur, please make appeal to our warranty (see guarantee conditions).

General Warranty Conditions Concerning Consumer Products (for EU):

- All consumer products are subject to a 24-month warranty on production flaws and defective material as from the original date of purchase.
- Velleman® can decide to replace an article with an equivalent article, or to refund the retail value totally or partially when the complaint is valid and a free repair or replacement of the article is impossible, or if the expenses are out of proportion.

You will be delivered a replacing article or a refund at the value of 100% of the purchase price in case of a flaw occurred in the first year after the date of purchase and delivery, or a replacing article at 50% of the purchase price or a refund at the value of 50% of the retail value in case of a flaw occurred in the second year after the date of purchase and delivery.

• Not covered by warranty:

- all direct or indirect damage caused after delivery to the article (e.g. by oxidation, shocks, falls, dust, dirt, humidity...), and by the article, as well as its contents (e.g. data loss), compensation for loss of profits;
- frequently replaced consumable goods, parts or accessories such as batteries, lamps, rubber parts, drive belts... (unlimited list);
- flaws resulting from fire, water damage, lightning, accident, natural disaster, etc. ...;
- flaws caused deliberately, negligently or resulting from improper handling, negligent maintenance, abusive use or use contrary to the manufacturer's instructions;
- damage caused by a commercial, professional or collective use of the article (the warranty validity will be reduced to six (6) months when the article is used professionally);
- damage resulting from an inappropriate packing and shipping of the article;
- all damage caused by modification, repair or alteration performed by a third party without written permission by Velleman®.
- Articles to be repaired must be delivered to your Velleman® dealer, solidly packed (preferably in the original packaging), and be completed with the original receipt of purchase and a clear flaw description.
- Hint: In order to save on cost and time, please reread the manual and check if the flaw is caused by obvious causes prior to presenting the article for repair. Note that returning a non-defective article can also involve handling costs.
- Repairs occurring after warranty expiration are subject to shipping costs.
- The above conditions are without prejudice to all commercial warranties.

The above enumeration is subject to modification according to the article (see article's manual).

Garantie de service et de qualité Velleman®

Velleman® jouit d'une expérience de plus de 35 ans dans le monde de l'électronique avec une distribution dans plus de 85 pays.

Tous nos produits répondent à des exigences de qualité rigoureuses et à des dispositions légales en vigueur dans l'UE. Afin de garantir la qualité, nous soumettons régulièrement nos produits à des contrôles de qualité supplémentaires, tant par notre propre service qualité que par un service qualité externe. Dans le cas improbable d'un défaut malgré toutes les précautions, il est possible d'invoquer notre garantie (voir les conditions de garantie).

Conditions générales concernant la garantie sur les produits grand public (pour l'UE) :

- tout produit grand public est garanti 24 mois contre tout vice de production ou de matériaux à dater du jour d'acquisition effective ;
- si la plainte est justifiée et que la réparation ou le remplacement d'un article est jugé impossible, ou lorsque les coûts s'avèrent disproportionnés, Velleman® s'autorise à remplacer ledit article par un article équivalent ou à rembourser la totalité ou une partie du prix d'achat. Le cas échéant, il vous sera consenti un article de remplacement ou le remboursement complet du prix d'achat lors d'un défaut dans un délai de 1 an après l'achat et la livraison, ou un article de remplacement moyennant 50% du prix d'achat ou le remboursement de 50% du prix d'achat lors d'un défaut après 1 à 2 ans.
- **sont par conséquent exclus :**
 - tout dommage direct ou indirect survenu à l'article après livraison (p.ex. dommage lié à l'oxydation, choc, chute, poussière, sable, impureté...) et provoqué par l'appareil, ainsi que son contenu (p.ex. perte de données) et une indemnisation éventuelle pour perte de revenus ;
 - tout bien de consommation ou accessoire, ou pièce qui nécessite un remplacement régulier comme p.ex. piles, ampoules, pièces en caoutchouc, courroies... (liste illimitée) ;
 - tout dommage qui résulte d'un incendie, de la foudre, d'un accident, d'une catastrophe naturelle, etc. ;
 - tout dommage provoqué par une négligence, volontaire ou non, une utilisation ou un entretien incorrects, ou une utilisation de l'appareil contraire aux prescriptions du fabricant ;
 - tout dommage à cause d'une utilisation commerciale, professionnelle ou collective de l'appareil (la période de garantie sera réduite à 6 mois lors d'une utilisation professionnelle) ;
 - tout dommage à l'appareil qui résulte d'une utilisation incorrecte ou différente que celle pour laquelle il a été initialement prévu comme décrit dans la notice ;
 - tout dommage engendré par un retour de l'appareil emballé dans un conditionnement non ou insuffisamment protégé.
 - toute réparation ou modification effectuée par une tierce personne sans l'autorisation explicite de SA Velleman® ;
 - frais de transport de et vers Velleman® si l'appareil n'est plus couvert sous la garantie.
- toute réparation sera fournie par l'endroit de l'achat. L'appareil doit nécessairement être accompagné du bon d'achat d'origine et être dûment conditionné (de préférence dans l'emballage d'origine avec mention du défaut) ;
- tuyau : il est conseillé de consulter la notice et de contrôler câbles, piles, etc. avant de retourner l'appareil. Un appareil retourné jugé défectueux qui s'avère en bon état de marche pourra faire l'objet d'une note de frais à charge du consommateur ;
- une réparation effectuée en-dehors de la période de garantie fera l'objet de frais de transport ;
- toute garantie commerciale ne porte pas atteinte aux conditions susmentionnées.

La liste susmentionnée peut être sujette à une complémentation selon le type de l'article et être mentionnée dans la notice d'emploi.

Velleman® service- en kwaliteitsgarantie

Velleman® heeft ruim 35 jaar ervaring in de elektronica-wereld en verdeelt in meer dan 85 landen. Al onze producten beantwoorden aan strikte kwaliteitseisen en aan de wettelijke bepalingen geldig in de EU. Om de kwaliteit te waarborgen, ondergaan onze producten op regelmatige tijdstippen een extra kwaliteitscontrole, zowel door onze eigen kwaliteitsafdeling als door externe gespecialiseerde organisaties. Mocht er ondanks deze voorzorgen toch een probleem optreden, dan kunt u steeds een beroep doen op onze waarborg (zie waarborgvoorwaarden).

Algemene waarborgvoorwaarden consumentengoederen (voor Europese Unie):

- Op alle consumentengoederen geldt een garantietermijn van 24 maanden op productie- en materiaalfouten en dit vanaf de oorspronkelijke aankoopdatum.
- Indien de klacht gegrond is en een gratis reparatie of vervanging van een artikel onmogelijk is of indien de kosten hiervoor buiten verhouding zijn, kan Velleman® beslissen het desbetreffende artikel te vervangen door een gelijkwaardig artikel of de aankoop van het artikel gedeeltelijk of volledig terug te betalen. In dat geval krijgt u een vervangend product of terugbetaling ter waarde van 100% van de aankoop van het gebrek tot één jaar na aankoop en levering, of een vervangend product tegen 50% van de kostprijs of terugbetaling van 50% bij ontdekking na één jaar tot 2 jaar.
- **Valt niet onder waarborg:**
 - alle rechtstreekse of onrechtstreekse schade na de levering veroorzaakt aan het toestel (bv. door oxidatie, schokken, val, stof, vuil, vocht...), en door het toestel, alsook zijn inhoud (bv. verlies van data), vergoeding voor eventuele winstderving.
 - verbruiksgoederen, onderdelen of hulpstukken die regelmatig dienen te worden vervangen, zoals bv. batterijen, lampen, rubberen onderdelen, aandrijfriemen... (onbeperkte lijst).
 - defecten ten gevolge van brand, waterschade, bliksem, ongevallen, natuurrampen, enz.
 - defecten veroorzaakt door opzet, nalatigheid of door een onoordeelkundige behandeling, slecht onderhoud of abnormaal gebruik of gebruik van het toestel strijdig met de voorschriften van de fabrikant.
 - schade ten gevolge van een commercieel, professioneel of collectief gebruik van het apparaat (bij professioneel gebruik wordt de garantietermijn herleid tot 6 maanden).
 - schade veroorzaakt door onvoldoende bescherming bij transport van het apparaat.
 - alle schade door wijzigingen, reparaties of modificaties uitgevoerd door derden zonder toestemming van Velleman®.
 - Toestellen dienen ter reparatie aangeboden te worden bij uw Velleman®-verdelers. Het toestel dient vergezeld te zijn van het oorspronkelijke aankoopbewijs. Zorg voor een degelijke verpakking (bij voorkeur de originele verpakking) en voeg een duidelijke foutomschrijving bij.
 - Tip: alvorens het toestel voor reparatie aan te bieden, kijk nog eens na of er geen voor de hand liggende reden is waarom het toestel niet naar behoren werkt (zie handleiding). Op deze wijze kunt u kosten en tijd besparen. Denk eraan dat er ook voor niet-defecte toestellen een kost voor controle aangerekend kan worden.
 - Bij reparaties buiten de waarborgperiode zullen transportkosten aangerekend worden.
 - Elke commerciële garantie laat deze rechten onverminderd.

Bovenstaande opsomming kan eventueel aangepast worden naargelang de aard van het product (zie handleiding van het betreffende product).

Velleman® Service- en Qualitatsgarantie

Velleman® hat gut 35 Jahre Erfahrung in der Elektronikwelt und vertreibt seine Produkte in uber 85 Landern. Alle Produkte entsprechen den strengen Qualitatsforderungen und gesetzlichen Anforderungen in der EU. Um die Qualitat zu gewahrleisten werden unsere Produkte regelmaig einer zusatzlichen Qualitatskontrolle unterworfen, sowohl von unserer eigenen Qualitatsabteilung als auch von externen spezialisierten Organisationen. Sollten, trotz aller Vorsichtsmanahmen, Probleme auftreten, nehmen Sie bitte die Garantie in Anspruch (siehe Garantiebedingungen).

Allgemeine Garantiebedingungen in Bezug auf Konsumguter (fur die Europaische Union):

- Alle Produkte haben fur Material- oder Herstellungsfehler eine garantietermijn van 24 Monaten ab Verkaufsdatum.
- Wenn die Klage berechtigt ist und falls eine kostenlose Reparatur oder ein Austausch des Gerates unmoglich ist, oder wenn die Kosten dafur unverhaltnismaig sind, kann Velleman® sich daruber entscheiden, dieses Produkt durch ein gleiches Produkt zu ersetzen oder die Kaufsumme ganz oder teilweise zuruckzuzahlen. In diesem Fall erhalten Sie ein Ersatzprodukt oder eine Ruckzahlung im Werte von 100% der Kaufsumme im Falle eines Defektes bis zu 1 Jahr nach Kauf oder Lieferung, oder Sie bekommen ein Ersatzprodukt im Werte von 50% der Kaufsumme oder eine Ruckzahlung im Werte von 50% im Falle eines Defektes im zweiten Jahr.
- **Von der Garantie ausgeschlossen sind:**
 - alle direkten oder indirekten Schaden, die nach Lieferung am Gerat und durch das Gerat verursacht werden (z.B. Oxidation, Stoe, Fall, Staub, Schmutz, Feuchtigkeit, ...), sowie auch der Inhalt (z.B. Datenverlust), Entschadigung fur eventuellen Gewinnausfall.
 - Verbrauchsguter, Teile oder Zubehorteile, die regelmaig ausgewechselt werden, wie z.B. Batterien, Lampen, Gummiteile, Treibriemen, usw. (unbeschrankte Liste).
 - Schaden verursacht durch Brandschaden, Wasserschaden, Blitz, Unfalle, Naturkatastrophen, usw.
 - Schaden verursacht durch absichtliche, nachlassige oder unsachgemae Anwendung, schlechte Wartung, zweckentfremdete Anwendung oder Nichtbeachtung von Benutzerhinweisen in der Bedienungsanleitung.
 - Schaden infolge einer kommerziellen, professionellen oder kollektiven Anwendung des Gerates (bei gewerblicher Anwendung wird die garantietermijn auf 6 Monate zuruckgefuhrt).
 - Schaden verursacht durch eine unsachgemae Verpackung und unsachgemaen Transport des Gerates.
 - alle Schaden verursacht durch unautorisierte anderungen, Reparaturen oder Modifikationen, die von einem Dritten ohne Erlaubnis von Velleman® vorgenommen werden.
 - Im Fall einer Reparatur, wenden Sie sich an Ihren Velleman®-Verteiler. Legen Sie das Produkt ordnungsgemaig verpackt (vorzugsweise die Originalverpackung) und mit dem Original-Kaufbeleg vor. Fugen Sie eine deutliche Fehlerumschreibung hinzu.
 - Hinweis: Um Kosten und Zeit zu sparen, lesen Sie die Bedienungsanleitung nochmals und uberprufen Sie, ob es keinen auf de Hand liegenden Grund gibt, ehe Sie das Gerat zur Reparatur zuruckschicken. Stellt sich bei der uberprufung des Gerates heraus, dass kein Gerateschaden vorliegt, konnte dem Kunden eine Untersuchungspauschale berechnet.
 - Fur Reparaturen nach Ablauf der Garantiefrist werden Transportkosten berechnet.
 - Jede kommerzielle Garantie lasst diese Rechte unberuhrt.

Die oben stehende Aufzahlung kann eventuell aangepast werden gema der Art des Produktes (siehe Bedienungsanleitung des Gerates).

Garantía de servicio y calidad Velleman®

Velleman® disfruta de una experiencia de más de 35 años en el mundo de la electrónica con una distribución en más de 85 países.

Todos nuestros productos responden a normas de calidad rigurosas y disposiciones legales vigentes en la UE. Para garantizar la calidad, sometimos nuestros productos regularmente a controles de calidad adicionales, tanto por nuestro propio servicio de calidad como por un servicio de calidad externo. En el caso improbable de que surgieran problemas a pesar de todas las precauciones, es posible apelar a nuestra garantía (véase las condiciones de garantía).

Condiciones generales referentes a la garantía sobre productos de venta al público (para la Unión Europea):

- Todos los productos de venta al público tienen un período de garantía de 24 meses contra errores de producción o errores en materiales desde la adquisición original;
- Si la queja está fundada y si la reparación o la sustitución de un artículo es imposible, o si los gastos son desproporcionados, Velleman® autoriza reemplazar el artículo por un artículo equivalente o reembolsar la totalidad o una parte del precio de compra. En este caso, recibirá un artículo de recambio o el reembolso completo del precio de compra al descubrir un defecto hasta un año después de la compra y la entrega, o un artículo de recambio al 50% del precio de compra o la sustitución de un 50% del precio de compra al descubrir un defecto después de 1 a 2 años.
- **Por consiguiente, están excluidos entre otras cosas:**
 - todos los daños causados directamente o indirectamente al aparato y su contenido después de la entrega (p.ej. por oxidación, choques, caída,...) y causados por el aparato, al igual que el contenido (p.ej. pérdida de datos) y una indemnización eventual para falta de ganancias;
 - partes o accesorios que deban ser reemplazados regularmente, como por ejemplo baterías, lámparas, partes de goma, ... (lista ilimitada)
 - defectos causados por un incendio, daños causados por el agua, rayos, accidentes, catástrofes naturales, etc. ;
 - defectos causados a conciencia, descuido o por malos tratos, un mantenimiento inapropiado o un uso anormal del aparato contrario a las instrucciones del fabricante;
 - daños causados por un uso comercial, profesional o colectivo del aparato (el período de garantía se reducirá a 6 meses con uso profesional) ;
 - daños causados por un uso incorrecto o un uso ajeno al que está previsto el producto inicialmente como está descrito en el manual del usuario ;
 - daños causados por una protección insuficiente al transportar el aparato.
 - daños causados por reparaciones o modificaciones efectuadas por una tercera persona sin la autorización explícita de SA Velleman® ;
 - se calcula gastos de transporte de y a Velleman® si el aparato ya no está cubierto por la garantía.
- Cualquier reparación se efectuará por el lugar de compra. Devuelva el aparato con la factura de compra original y transpórtelo en un embalaje sólido (preferentemente el embalaje original). Incluya también una buena descripción del defecto ;
- Consejo: Lea el manual del usuario y controle los cables, las pilas, etc. antes de devolver el aparato. Si no se encuentra un defecto en el artículo los gastos podrían correr a cargo del cliente;
- Los gastos de transporte correrán a cargo del cliente para una reparación efectuada fuera del período de garantía.
- Cualquier gesto comercial no disminuye estos derechos.

La lista previamente mencionada puede ser adaptada según el tipo de artículo (véase el manual del usuario del artículo en cuestión)

Garantia de serviço e de qualidade Velleman®

Velleman® tem uma experiência de mais de 35 anos no mundo da electrónica com uma distribuição em mais de 85 países.

Todos os nossos produtos respondem a exigências rigorosas e a disposições legais em vigor na UE. Para garantir a qualidade, submetemos regularmente os nossos produtos a controles de qualidade suplementares, com o nosso próprio serviço qualidade como um serviço de qualidade externo. No caso improvável de um defeito mesmo com as nossas precauções, é possível invocar a nossa garantia. (ver as condições de garantia).

Condições gerais com respeito a garantia sobre os produtos grande público (para a UE):

- qualquer produto grande público é garantido 24 mês contra qualquer vício de produção ou materiais a partir da data de aquisição efectiva;
- no caso da reclamação ser justificada e que a reparação ou substituição de um artigo é impossível, ou quando os custos são desproporcionados, Velleman® autoriza-se a substituir o dito artigo por um artigo equivalente ou a devolver a totalidade ou parte do preço de compra. Em outro caso, será consentido um artigo de substituição ou devolução completa do preço de compra no caso de um defeito no prazo de 1 ano depois da data de compra e entrega, ou um artigo de substituição pagando o valor de 50% do preço de compra ou devolução de 50% do preço de compra para defeitos depois de 1 a 2 anos.
- **estão por consequência excluídos :**
 - todos os danos directos ou indirectos depois da entrega do artigo (p.ex. danos ligados a oxidação, choques, quedas, poeiras, areias, impurezas...) e provocado pelo aparelho, como o seu conteúdo (p.ex. perda de dados) e uma indemnização eventual por perda de receitas ;
 - todos os bens de consumo ou acessórios, ou peças que necessitam uma substituição regular e normal como p.ex. pilhas, lâmpadas, peças em borracha, correias... (lista ilimitada) ;
 - todos os danos que resultem de um incêndio, raios, de um acidente, de uma catastrophe natural, etc. ;
 - danos provocados por negligencia, voluntária ou não, uma utilização ou manutenção incorrecta, ou uma utilização do aparelho contrária as prescrições do fabricante ;
 - todos os danos por causa de uma utilização comercial, profissional ou colectiva do aparelho (o período de garantia será reduzido a 6 meses para uma utilização profissional);
 - todos os danos no aparelho resultando de uma utilização incorrecta ou diferente daquela inicialmente prevista e descrita no manual de utilização ;
 - todos os danos depois de uma devolução não embalada ou mal protegida ao nível do acondicionamento.
 - todas as reparações ou modificações efectuadas por terceiros sem a autorização de SA Velleman® ;
 - despesas de transporte de e para Velleman® se o aparelho não estiver coberto pela garantia.
- qualquer reparação será fornecida pelo local de compra. O aparelho será obrigatoriamente acompanhado do talão ou factura de origem e bem acondicionado (de preferência dentro da embalagem de origem com indicação do defeito ou avaria) ;
- dica : aconselha-mos a consulta do manual e controlar cabos, pilhas, etc. antes de devolver o aparelho. Um aparelho devolvido que estiver em bom estado será cobrado despesas a cargo do consumidor ;
- uma reparação efectuada fora da garantia, será cobrado despesas de transporte ;
- qualquer garantia comercial não prevalece as condições aqui mencionadas.

A lista pode ser sujeita a um complemento conforme o tipo de artigo e estar mencionada no manual de utilização.