

# DESG3

---

**HVLP FLOOR-STANDING SPRAY GUN – 0.7 L**  
**HVLP-VERFPISTOOL – STAAND MODEL – 0.7 L**  
**STATION À PEINTURE BASSE PRESSION – 0.7 L**  
**PISTOLA DE PINTURA ELÉCTRICA 0.7 L**  
**ELEKTRISCHE FARBSPRITZPISTOLE 0.7 L**  
**PISTOLA DE PINTURA ELÉCTRICA 0.7 L**



USER MANUAL	5
GEBRUIKERSHANDLEIDING	9
MODE D'EMPLOI	14
MANUAL DEL USUARIO	19
BEDIENUNGSANLEITUNG	24
MANUAL DO UTILIZADOR	29





**A**

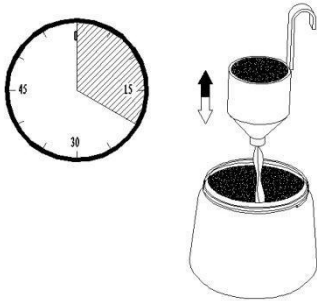

**B**

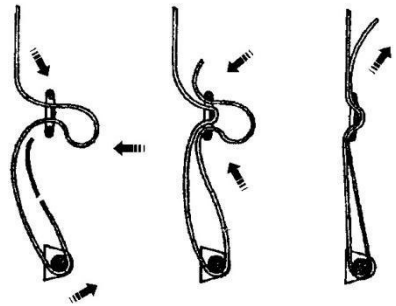

**C**

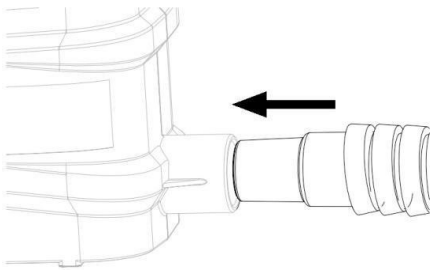

**D**

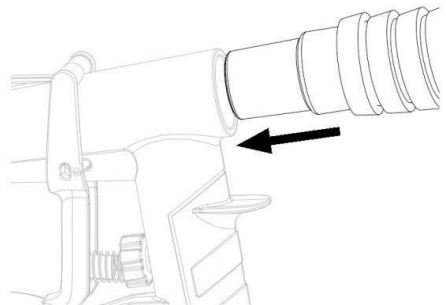

**E**

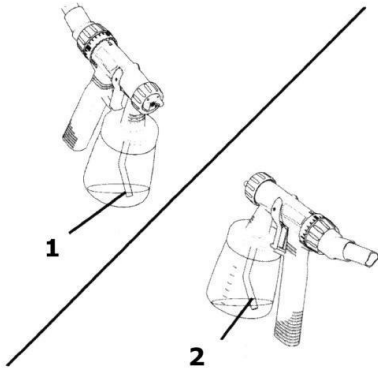

**F**

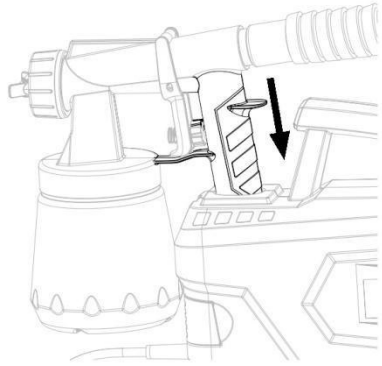

**G**

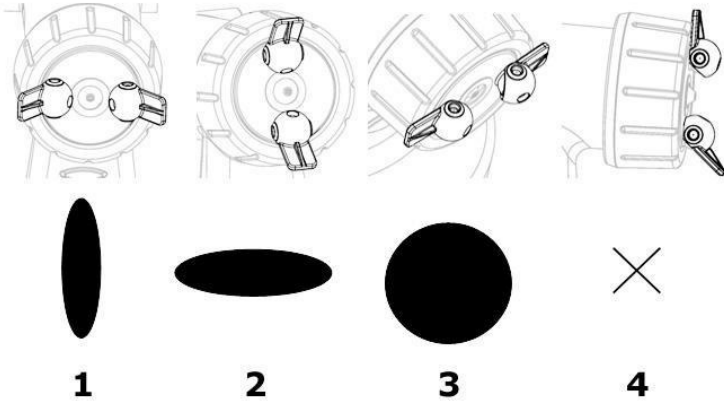

**H**

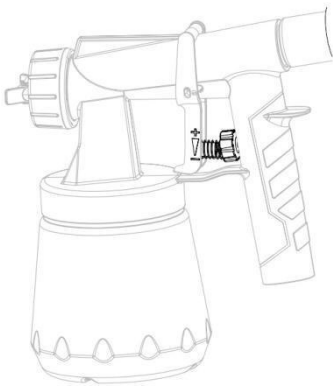

**I**

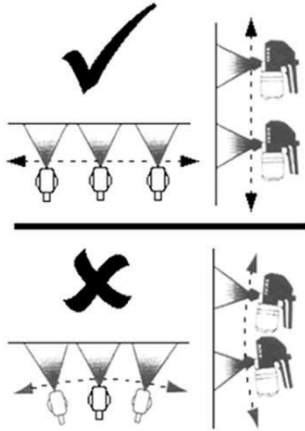

**J**

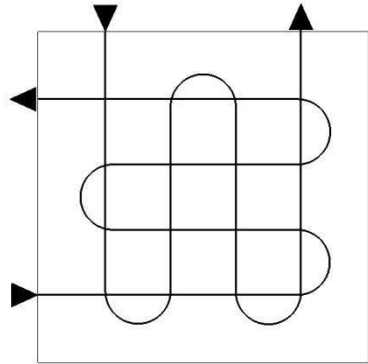

**K**

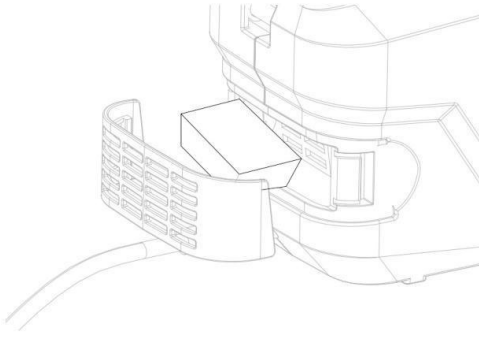

# USER MANUAL

## 1. Introduction

To all residents of the European Union

### Important environmental information about this product



This symbol on the device or the package indicates that disposal of the device after its lifecycle could harm the environment. Do not dispose of the unit (or batteries) as unsorted municipal waste; it should be taken to a specialized company for recycling. This device should be returned to your distributor or to a local recycling service. Respect the local environmental rules.

**If in doubt, contact your local waste disposal authorities.**

Thank you for choosing Perel! Please read the manual thoroughly before bringing this device into service. If the device was damaged in transit, don't install or use it and contact your dealer.

## 2. Safety Instructions

	<p>This appliance is not intended for use by persons (including children) with reduced physical, sensory or mental capabilities, or lack of experience and knowledge, unless they have been given supervision or instruction concerning use of the appliance by a person responsible for their safety.</p> <p>Children should be supervised to ensure that they do not play with the appliance.</p>
	<p>Do not crimp the power cord and protect it against damage. Keep power cables away from heat, oil and sharp edges.</p> <p><b>Warning:</b> If the supply cord is damaged, it must be replaced by the manufacturer, its service agent, or similarly qualified persons in order to avoid any hazard.</p> <p>Do not use the device when damage to housing or cables is noticed. Do not attempt to service the device yourself but contact an authorised dealer.</p> <p>Make sure that the available mains voltage matches the required power supply voltage stated in the specifications of this manual.</p>
	<p><b>Never</b> aim the nozzle at people or animals. The liquid leaves the nozzle under high pressure and can cause serious injury. Avoid accidental spraying: never carry the device around with your finger on the trigger.</p> <p>The ejected liquid could be hazardous due to its chemical nature. In case of injury, immediately seek medical care and inform the staff of the liquid's characteristics.</p>
	<p><b>Only use</b> in well ventilated working areas to avoid explosion hazard. You <b>must not use</b> the device in work places covered by Ex-protection regulations.</p> <p><b>Only spray</b> coating materials with a flash point<sup>1</sup> of 21 °C/70 °F (for UK: 32 °C/90 °F) or higher. In Germany, these are coating materials of hazard classes A II and A III. Refer to the information on the container.</p> <p><b>Do not</b> spray at or near (extreme) heat sources such as open fires, cigarettes, sparks, hot surfaces...</p> <p><b>Never</b> spray unknown liquids. Observe the manufacturer's warnings on the packaging or the included instructions.</p>
	<p>Keep this device away from rain, moisture, splashing and dripping liquids. Never put objects filled with liquids on top of or close to the device.</p>
	<p>Before servicing the device, or when the device is idle for a longer period of time, disconnect the mains power. Handle the power cord by the plug only.</p>
	<p><b>Warning:</b> To avoid personal injury, always wear sufficient protection when spraying solvents or paint. Protection includes protective ear caps, safety glasses and a suitable respirator.</p> <p>Do not use the appliance within range of other persons unless they wear protective clothing.</p>



Most paints and solvents contain chemicals that are harmful to the environment.  
**Dispose of paints, solvents and their containers in accordance with local regulations. Keep paint and solvents away from children.**  
**Never** pour any type of paint away down a drain.

(1): The flash point is the temperature at which an ignition source 1 cm from the surface of the liquid will cause ignition.

### 3. General Guidelines

Refer to the **Velleman® Service and Quality Warranty** on the last pages of this manual.

- Protect this device from shocks and abuse. Avoid brute force when operating the device.
- Protect the device against extreme heat and dust.
- Familiarise yourself with the functions of the device before actually using it.
- All modifications of the device are forbidden for safety reasons. Damage caused by user modifications to the device is not covered by the warranty.
- Only use the device for its intended purpose. Using the device in an unauthorised way will void the warranty.
- Damage caused by disregard of certain guidelines in this manual is not covered by the warranty and the dealer will not accept responsibility for any ensuing defects or problems.
- Keep this manual for future reference.

### 4. Features

- suitable for water- and solvent-based paint, finishes, primers, 2-component paints, clear finishes, automotive finishes, staining sealers and wood sealer-preservatives  
**Caution:** do not use with textured paints (emulsion paints), alkaline or acidic paints.
- 700 ml reservoir
- nozzle with three spray patterns
- with handle and shoulder belt
- incl. viscosity measuring cup.

### 5. Overview

Refer to the illustrations on page 2 of this manual.

<b>1</b> air filter cover	<b>6</b> air hose	<b>11</b> reservoir
<b>2</b> strap attachment	<b>7</b> trigger	<b>12</b> grip
<b>3</b> spray gun holder	<b>8</b> union nut	<b>13</b> flow regulator
<b>4</b> on/off switch	<b>9</b> air cap	
<b>5</b> strap attachment	<b>10</b> nozzle	

### 6. Preparation

#### Liquids

Paints usually need to be diluted for use with the spray gun. Before using the spray gun, determine the viscosity of the liquid. Use the guidelines in the table below to obtain a sprayable solution.

1. Stir the liquid thoroughly before measuring.
2. Make sure the viscosity cup **[A]** is clean and fill it to the top with liquid.
3. Measure the depletion time of the cup. Refer to the table below for an overview of recommended depletion times (in seconds) for various types of paint.

Spray liquid	Depletion time
thinner-soluble primers	25-40 s
thinner-soluble varnishes	15-40 s
water-soluble primers	25-40 s
water-soluble varnishes	20-35 s

Spray liquid	Depletion time
wood preservatives, strippers, oils	use undiluted
disinfectants, plant protectors	use undiluted
automobile spray paint	20-35 s

4. If the measured depletion time is higher than indicated in the table, the paint must be diluted with a suitable thinner. Mix well and measure the viscosity again. Repeat this step until the depletion time is within the limits as shown in the table above.

5. Remove the reservoir [11] from the spraying gun by turning it counter-clockwise.
6. Fill the reservoir with the (diluted) paint. Do not fill above the 700 ml marker.
7. Make sure to clean the viscosity cup thoroughly for future use.

### Spray Gun

1. Attach the carrying strap [B] to the attachment points [2,5] on the spray gun.
2. Insert the air hose [6] tightly into the motor unit [C] and the spray gun [D].
3. Unscrew the reservoir [11] from the spray gun and position the suction tube so that the maximum amount of liquid can be sucked up. For spraying horizontal surfaces, turn the tube end forwards [E1]. For spraying objects overhead, turn the tube end backwards [E2].
4. Fill the reservoir with the prepared liquid and screw it tightly to the spray gun.
5. Place the spray gun in the spray gun holder [F].
6. Adjust the spray jet setting on the spray gun.

**Caution:** Make sure that the device is switched off before adjusting the spray jet. The powerful jet may cause personal injury.

Depending on the application, you can choose from three different spray jets:

- For spraying vertical surfaces, use a vertical flat jet [G1]. Turn the air cap [9] horizontally and push the wings up (away from the union nut [8]) so that the air holes are directed towards the nozzle.
- For spraying horizontal surfaces, use a horizontal flat jet [G2]. Turn the air cap [9] vertically and push the wings up (away from the union nut [8]) so that the air holes are directed towards the nozzle.
- For corners, edges, and hard to reach areas, use a circular jet [G3]. Push the wings of the air cap [9] down (against the union nut [8]) so that the air holes are directed straight ahead.

**Caution:** Always make sure that **both wings** are up or down. **Do not** use the spray gun with one wing up and one wing down [G4].

7. Plug the power cord into a suitable mains outlet.
8. Put the machine on a level and clean surface. Make sure that the machine cannot suck in any dust that may interfere with the functioning.  
Or, hang the machine from your shoulder using the carrying strap.
9. Push the on/off switch [4] to switch the device on.
10. Take the spray gun out of the holder and aim it at the target object.  
**Note:** First try out the spray gun on a piece of test material, such as a piece of cardboard.
11. Pull and hold the trigger [7] to release liquid from the nozzle [10].  
**Note:** It takes a while before the paint comes out of the nozzle; the time which is needed for the pump to suck up the paint and feed it to the nozzle.
12. Adjust the flow [H]: turn the flow regulator clockwise to increase the flow; turn the knob counter-clockwise to decrease the flow.
13. When finished, place the spray gun back in the holder, switch off, and unplug from the mains.

## 7. Operation Tips

- Never use the spray gun without the reservoir [11] or with an empty reservoir, to avoid damage to the pump.
- Never use the spray gun without the air filter [1]. Without the filter, dirt can be sucked into the machine and interfere with the functioning.
- Make sure the surface to be painted is clean and free of grease and dust. Mask any part that does not need painting.
- Do not use the spray gun in windy environments. When working indoors, provide for adequate ventilation and make sure that no solvent vapours are sucked in by the spray gun.
- Hold the spray gun as level as possible when spraying. Keep it at an even distance from the surface. Do not sweep the gun like a pendulum [I]. Tip: try and move the spray gun using the whole arm instead of the wrist.
- Typically, the distance between nozzle and surface is 25-30 cm (10-12"). When using a low flow, decrease the distance. When using a higher flow, hold the nozzle further away from the surface.
- If liquid builds up on the nozzle [10] and air cap [9], clean them with a solvent or water.
- Start spraying outside of the area to be painted, then move the spray gun across the surface at an even speed. A high speed gives a thin coat, a low speed gives a thick coat.

- To obtain a homogeneous layer, keep the first coat thin, especially on vertical surfaces.
- Apply only one coat at a time. If more layers are required, follow the paint manufacturer's instructions on drying times.
- When spraying larger areas or objects, it is recommended to use a criss-cross pattern **[J]**, either from left to right then up to down, or vice versa. This ensures maximum coverage.
- Do not stop halfway a surface, as this leads to irregularities in the finishing. Also, do not stop immediately when reaching the edge of the surface, but continue until the whole spray beam has moved passed the edge.

## 8. Cleaning and Maintenance

Cleaning is essential to ensure proper operation. Clean the spray gun immediately after each use. Before cleaning, **always** pull the power cord from the mains.

**Never** submerge the spray gun in any liquid to clean it.

**Caution:** Never clean the nozzle or air holes in the spray gun with sharp metal objects.

To clean the spray gun, proceed as follows:

1. Switch the device off and pull the power cord from the mains.
2. Pull the trigger for a few seconds so that the liquid in the spraying gun can flow back into the reservoir.
3. Unscrew the reservoir and pour any remaining liquid back into its original container.
4. Pre-clean the reservoir and the suction tube using a brush.
5. Pour solvent or water into the reservoir and screw the reservoir back on.  
**Warning:** Use only solvents with a flash point of min. 21 °C/70 °F.
6. Switch the device on and spray the solvent or water into a container or on a cloth.
7. Repeat the above procedure until the solvent or water emerging from the nozzle is clear.
8. Switch the device off.
9. Empty the reservoir completely.
10. Remove any liquid residue from the seal of the reservoir and check the seal for damage. Do not use the spray gun if the seal is damaged.
11. Clean the outside of the spray gun and reservoir with a cloth soaked in solvent or water.
12. Unscrew the union nut **[8]** and remove the air cap **[9]** and nozzle **[10]**.
13. Clean the parts with a brush and solvent or water; let dry, then reassemble.
14. Change the air filter **[K]** if it is soiled. Remove the air filter cover **[1]** and replace the filter. Place the cover back.

## 9. Technical Specifications

power supply	230 VAC 50 Hz
max. power	500 W
paint reservoir	700 ml
max. flow	850 ml/min
max. viscosity	60 DIN-s
hose length	1.8 m
cable length	2 m
empty weight	± 2.3 kg

**Use this device with original accessories only. Velleman nv cannot be held responsible in the event of damage or injury resulting from (incorrect) use of this device.**

**For more info concerning this product and the latest version of this manual, please visit our website [www.perel.eu](http://www.perel.eu).**

**The information in this manual is subject to change without prior notice.**

### © COPYRIGHT NOTICE

**The copyright to this manual is owned by Velleman nv. All worldwide rights reserved.** No part of this manual may be copied, reproduced, translated or reduced to any electronic medium or otherwise without the prior written consent of the copyright holder.



# GEBRUIKERSHANDLEIDING

## 1. Inleiding

Aan alle ingezetenen van de Europese Unie

### Belangrijke milieu-informatie betreffende dit product





Dit symbool op het toestel of de verpakking geeft aan dat, als het na zijn levenscyclus wordt weggegooid, dit toestel schade kan toebrengen aan het milieu. Gooi dit toestel (en eventuele batterijen) niet bij het gewone huishoudelijke afval; het moet bij een gespecialiseerd bedrijf terecht komen voor recycling. U moet dit toestel naar uw verdeler of naar een lokaal recyclingpunt brengen. Respecteer de plaatselijke milieuwetgeving.

**Hebt u vragen, contacteer dan de plaatselijke autoriteiten betreffende de verwijdering.**

Dank u voor uw aankoop! Lees deze handleiding grondig voor u het toestel in gebruik neemt. Werd het toestel beschadigd tijdens het transport, installeer of gebruik het dan niet en raadpleeg uw dealer.

## 2. Veiligheidsinstructies

	<p>Dit toestel is niet geschikt voor gebruik door personen (kinderen inbegrepen) met verminderde fysieke, zintuiglijke of geestelijke capaciteiten of gebrek aan ervaring en kennis, tenzij zij onder toezicht staan of instructie hebben gekregen over het gebruik van het toestel van een persoon die verantwoordelijk is voor hun veiligheid.</p> <p>Het spuitpistool is geen speelgoed. Laat nooit kinderen met het spuitpistool werken of ermee spelen.</p>
	<p>Zorg ervoor dat de voedingskabel niet beschadigd of geklemd kan worden. Bescherm voedingskabels tegen hitte, olie en scherpe voorwerpen.</p> <p><b>Waarschuwing:</b> Indien de voedingskabel beschadigd is, dan moet deze door de fabrikant, diens servicedienst, of een gelijkwaardig bekwaam persoon vervangen worden om gevaar te voorkomen.</p> <p>Gebruik het toestel niet indien de behuizing of de bekabeling beschadigd is. Probeer in geen geval het toestel zelf te repareren maar contacteer uw verdeler.</p> <p>Controleer of de beschikbare netspanning overeenkomt met de vermelde voedingsspanning in de specificaties van deze handleiding.</p>
	<p><b>Richt het pistool nooit op mensen of dieren.</b> De vloeistof komt onder hoge druk uit het toestel en kan ernstige verwondingen veroorzaken. Plaats uw vinger niet op de trekker wanneer u het toestel draagt om te voorkomen dat u het toestel per ongeluk inschakelt.</p> <p>Door de chemische samenstelling van sommige vloeistoffen, kan het gebruik van het pistool gevaarlijk zijn. Raadpleeg onmiddellijk een arts en informeer het verplegend personeel over de eigenschappen van de vloeistof.</p>
	<p><b>Gebruik het pistool alleen</b> in goed verluchte ruimtes om explosiegevaar te vermijden. Gebruik het toestel <b>niet</b> in werkomgevingen die onder de wetgeving voor explosiebescherming vallen.</p> <p><b>Gebruik alleen</b> afwerkingsmaterialen met een vlampunt<sup>1</sup> van 21 °C (32 °C in het Verenigd Koninkrijk) of hoger. In Duitsland vallen deze afwerkingsmaterialen onder gevarenklassen A II en A III. Zie informatie op de verpakking.</p> <p><b>Niet gebruiken</b> in de nabijheid van (extreme) warmtebronnen zoals open vuur, sigaretten, vonken, hete oppervlakken, ...</p> <p>Gebruik het toestel nooit met niet-gekende vloeistoffen. Respecteer de waarschuwingen op de verpakking of de meegeleverde instructies.</p>
	<p>Bescherm het toestel tegen regen, vochtigheid en opspattende vloeistoffen. Plaats geen objecten gevuld met vloeistof op of naast het toestel.</p>
	<p>Ontkoppel het toestel vóór elk onderhoud of wanneer u het toestel gedurende langere tijd niet gebruikt. Houd de voedingskabel altijd vast bij de stekker en niet bij de kabel.</p>

	<p><b>Waarschuwing:</b> Om persoonlijke letsels te voorkomen, gebruik geschikte bescherming bij het gebruik van oplosmiddelen of verf. De bescherming bestaat uit oordopjes, een veiligheidsbril en een geschikt masker.</p> <p>Gebruik het toestel niet in de nabijheid van andere mensen, tenzij deze beschermende kledij dragen.</p>
	<p>De meeste verven en oplosmiddelen bevatten chemische stoffen die schadelijk zijn voor het milieu. <b>Verwijder verven, oplosmiddelen en hun verpakkingen in overeenstemming met de plaatselijke regelgeving. Houd verf en oplosmiddelen uit de buurt van kinderen.</b></p> <p>Giet nooit verf of oplosmiddel in de afvoerbuïs.</p>

(1): Het vlammpunt is de temperatuur waarbij een ontstekingsbron tot ontbranding komt wanneer deze zich op 1 cm van het vloeïstofoppervlak bevindt.

### 3. Algemene richtlijnen

Raadpleeg de **Velleman® service- en kwaliteitsgarantie** achteraan deze handleiding.

- Bescherm het toestel tegen schokken. Vermijd brute kracht tijdens de bediening van het toestel.
- Bescherm tegen stof en extreme temperaturen.
- Leer eerst de functies van het toestel kennen voor u het gaat gebruiken.
- Om veiligheidsredenen mag u geen wijzigingen aanbrengen. Schade door wijzigingen die de gebruiker heeft aangebracht aan het toestel valt niet onder de garantie.
- Gebruik het toestel enkel waarvoor het gemaakt is. Bij onoordeelkundig gebruik vervalt de garantie.
- De garantie geldt niet voor schade door het negeren van bepaalde richtlijnen in deze handleiding en uw dealer zal de verantwoordelijkheid afwijzen voor defecten of problemen die hier rechtstreeks verband mee houden.
- Bewaar deze handleiding voor verdere raadpleging.

### 4. Eigenschappen

- geschikt voor oplosmiddelhoudende en waterverdunbare lakken, beitsen, grondverven, 2-componentlakken, blanke lakken, autolakken en houtveredelingsmiddelen.
- Opgelet:** niet geschikt voor textuurverf (dispersieverven), logen en zuurhoudende verf.
- reservoir van 700 ml
  - spuitkop met 3 patronen
  - met handgreep en schouderriem
  - geleverd met viscositeitsmaatbeker.

### 5. Omschrijving

Raadpleeg de afbeeldingen op pagina 2 van deze handleiding.

<b>1</b> klep luchtfilter	<b>6</b> luchtslang	<b>11</b> reservoir
<b>2</b> riembevestiging	<b>7</b> trekker	<b>12</b> handgreep
<b>3</b> pistoolhouder	<b>8</b> wartelmoer	<b>13</b> fijninstelknop
<b>4</b> aan/uit-schakelaar	<b>9</b> luchtventiel	
<b>5</b> riembevestiging	<b>10</b> spuitkop	

### 6. Voorbereiding

#### Vloeïstoffen

Gewoonlijk moet de verf verdund worden om het spuitpistool te gebruiken. Meet de viscositeit van de vloeïstof, voor u het pistool gebruikt. Gebruik de parameters in de tabel hieronder.

1. Roer de vloeïstof grondig door voor het meten.
2. Zorg ervoor dat de viscositeitsmaatbeker **[A]** proper is en vul deze volledig met de vloeïstof.
3. Meet de tijd die nodig is om de maatbeker te legen. Raadpleeg de tabel hieronder (in seconden):

Vloeïstof	Uitlooptijd	Spuitmateriaal	Uitlooptijd
Oplosmiddelverdunbare grondverven	25-40 s	Houtveredelingsmiddelen, beitsen, oliën	onverdund

Vloeistof	Uitlooptijd
Oplosmiddelverdundbare lakken	15-40 s
WATERverdundbare grondverven	25-40 s
WATERverdundbare lakken	20-35 s

Spuitmateriaal	Uitlooptijd
Desinfectiemiddelen, plantenbeschermingsmiddelen	onverdund
Autolakken	20-35 s

- Verdun de vloeistof met een aangepast verdunningsmiddel indien de gemeten tijd langer is dan die in de tabel. Meng de vloeistof goed door en meet de viscositeit opnieuw. Herhaal deze procedure tot beide tijden overeenkomen.
- Draai het reservoir **[11]** in wijzerzin los en verwijder van het pistool.
- Vul het reservoir met de (verdunde) verf. Gebruik niet meer dan 700 ml vloeistof.
- Reinig de maatbeker grondig na gebruik.

### Spuitpistool

- Bevestig de draagriem **[B]** aan de riembevestiging **[2,5]** op het spuitpistool.
- Monteer de luchtslang **[6]** stevig op de aansluiting **[C]** en het spuitpistool **[D]**.
- Draai het reservoir **[11]** los van het spuitpistool en plaats de aanzuigbuis zodat de maximumhoeveelheid vloeistof kan worden aangezogen. Draai de aanzuigbuis naar voor bij werken op horizontale oppervlakken **[E1]**. Draai de aanzuigbuis naar achteren bij werken boven het hoofd **[E2]**.
- Vul het reservoir met de vloeistof en draai deze stevig op het spuitpistool.
- Plaats het spuitpistool in de pistoolhouder **[F]**.
- Regel de instelling van de spuitstraal op het spuitpistool.  
**Opgelet:** Zorg ervoor dat het toestel uitgeschakeld is voor u de spuitstraal instelt. De krachtige straal kan persoonlijke letsels veroorzaken.  
Afhankelijk van de toepassing, kunt u 3 verschillende spuitstralen instellen:
  - Gebruik voor verticale oppervlakken, een verticale spuitstraal **[1]**. Draai het luchtventiel **[9]** horizontaal en duw de vleugels naar omhoog (weg van de wartelmoer **[B]**), zodat de luchtgaten naar de spuitkop gericht zijn.
  - Voor horizontale oppervlakken, gebruik een vlakke spuitstraal **[G2]**. Draai het luchtventiel **[9]** verticaal en duw de vleugels naar omhoog (weg van de wartelmoer **[B]**), zodat de luchtgaten naar de spuitkop gericht zijn.
  - Voor hoeken, randen, en moeilijk bereikbare plaatsen, gebruikt u een ronde spuitstraal **[G3]**. Duw de vleugels van het luchtventiel **[9]** naar beneden (tegen de wartelmoer **[8]**), zodat de luchtgaten naar voren gericht zijn.

**Opgelet:** Zorg er steeds voor dat **beide vleugels** omhoog of omlaag staan. Gebruik het spuitpistool niet met 1 vleugel omhoog en 1 vleugel omlaag **[G4]**.

- Sluit de voedingskabel aan op een geschikt stopcontact.
- Plaats het toestel op een vlak en proper oppervlak. Zorg ervoor dat het toestel geen stof kan aanzuigen dat de werking kan storen.  
Of, hang het toestel met de draagriem over uw schouder.
- Gebruik de aan/uit-schakelaar **[4]** om het toestel in te schakelen.
- Neem het spuitpistool uit de pistoolhouder en richt deze op het te spuiten voorwerp.  
**Opmerking:** Voer eerst een spuitproef uit op een stuk karton bijvoorbeeld.
- Houd de trekker ingedrukt **[7]**, om de vloeistof te spuiten via de spuitkop **[10]**.  
**Opmerking:** Het spuitpistool heeft enige tijd nodig om de aanzuigbuis volledig met verf te vullen.
- Regel de druk met de fijninstelknop **[H]**: draai naar links om de druk te vermeerderen, draai naar rechts om de druk te verminderen.
- Wanneer u klaar bent, plaats het spuitpistool terug in de houder, schakel het toestel uit en ontkoppel van het lichtnet.

### 7. Enkele tips

- Gebruik het spuitpistool nooit zonder het reservoir **[11]** of met een leeg reservoir.
- Gebruik het spuitpistool nooit zonder de luchtfilter **[1]**. Zonder de filter kan eventueel aangezogen vuil de werking van het toestel verstoren.

- Reinig het te behandelen oppervlak grondig en verwijder stof en vet. Plak niet te behandelen delen zorgvuldig af.
- Gebruik het spuitpistool niet in een winderige omgeving. Zorg bij gebruik binnenshuis voor voldoende ventilatie en let erop dat er geen oplosmiddeldampen door het spuitpistool worden aangezogen.
- Houd het spuitpistool tijdens het gebruik zo horizontaal mogelijk. Houd op een gelijke afstand van het te spuiten oppervlak. Beweeg het pistool niet heen en weer tijdens het verven **[1]**. Tip: beweeg tijdens het spuiten de hele arm en niet enkel de pols.
- Houd het pistool op een constante afstand van 25-30 cm (10-12") van het oppervlak. Breng het pistool dichter bij het oppervlak wanneer u slechts een kleine hoeveelheid verf wilt aanbrengen. Vergroot de afstand om meer verf aan te brengen.
- Wanneer de vloeistof zich ophoopt in de spuitkop **[10]** en het luchtventiel **[9]**, reinig deze dan met een oplosmiddel of water.
- Start en richt het pistool buiten het te behandelen oppervlak, en beweeg geleidelijk aan over het oppervlak. Gebruik snellere bewegingen om een dunnere verflaag te verkrijgen, gebruik trage bewegingen voor een dikkere verflaag.
- Zorg ervoor dat u de eerste verflaag op een verticaal oppervlak niet te dik aanbrengt.
- Breng elke laag afzonderlijk aan. Leef de droogtijd aangegeven door de fabrikant van het product zorgvuldig na.
- Behandel grotere oppervlakken of voorwerpen met kruiselingse bewegingen **[J]**, van boven naar onder en vervolgens van links naar rechts. Dit zorgt voor een maximale dekking.
- Onderbreek de beweging niet halfweg het oppervlak om onregelmatigheden te vermijden. Stop ook niet onmiddellijk wanneer u de rand van het oppervlak hebt bereikt maar ga verder tot de volledige spuitstraal de rand heeft bedekt.

## 8. Reiniging en onderhoud

Het toestel reinigen is van essentieel belang voor een goede werking. Reinig het spuitpistool onmiddellijk na elk gebruik. **Trek steeds de stekker uit het stopcontact voor u het toestel reinigt.** Dompel het toestel nooit onder in water of andere vloeistoffen om het te reinigen.

**Opgelet:** Reinig de spuitkop of luchtgaten in het spuitpistool nooit met een scherp, metalen voorwerp. Om het spuitpistool te reinigen, gaat u als volgt te werk:

1. Schakel het toestel uit en trek de stekker uit het stopcontact.
2. Knijp de trekker enkele seconden in zodat de vloeistof in het spuitpistool terugloopt in het reservoir.
3. Draai het reservoir los en giet de resterende vloeistof terug in de oorspronkelijke verpakking.
4. Reinig het reservoir en de aanzuigbuis met een borstel.
5. Vul het reservoir met oplosmiddel of water en schroef het reservoir terug op zijn plaats.  
**Waarschuwing:** Gebruik uitsluitend oplosmiddelen met een vlammpunt hoger dan 21 °C.
6. Schakel het toestel in en spuit het oplosmiddel of water in een container of op een doek.
7. Herhaal de bovenstaande stappen totdat er helder oplosmiddel of water uit de spuitkop komt.
8. Schakel het toestel uit.
9. Ledig het reservoir volledig.
10. Houd de verzegeling vrij van vloeistofresten en controleer op beschadigingen. Gebruik het spuitpistool niet indien de verzegeling beschadigd is.
11. Reinig de buitenkant van het spuitpistool en het reservoir met een doekje gedrenkt in oplosmiddel of water.
12. Draai de kwartelmoer los **[8]** en verwijder het luchtventiel **[9]** en spuitkop **[10]**.
13. Reinig de onderdelen met een borstel en oplosmiddel of water. Laat goed drogen en zet de onderdelen opnieuw in elkaar.
14. Vervang de luchtfilter **[K]** als deze vuil is. Verwijder de klep van de luchtfilter **[1]** en vervang de filter. Plaats de klep terug op zijn plaats.

## 9. Technische specificaties

voeding	230 VAC 50 Hz
max. vermogen	500 W
reservoir	700 ml
max. debiet	850 ml/min
max. viscositeit	60 DIN-s

## DESG3

slanglengte	1.8 m
kabellengte	2 m
leeggewicht	± 2.3 kg

**Gebruik dit toestel enkel met originele accessoires. Velleman nv is niet aansprakelijk voor schade of kwetsuren bij (verkeerd) gebruik van dit toestel.**

**Voor meer informatie over dit product en de laatste versie van deze handleiding, zie [www.perel.eu](http://www.perel.eu).**

**De informatie in deze handleiding kan ten allen tijde worden gewijzigd zonder voorafgaande kennisgeving.**

### © AUTEURSRECHT

**Velleman nv heeft het auteursrecht voor deze handleiding. Alle wereldwijde rechten**

**voorbehouden.** Het is niet toegestaan om deze handleiding of gedeelten ervan over te nemen, te kopiëren, te vertalen, te bewerken en op te slaan op een elektronisch medium zonder voorafgaande schriftelijke toestemming van de rechthebbende.

# MODE D'EMPLOI

## 1. Introduction

### Aux résidents de l'Union européenne

#### Informations environnementales importantes concernant ce produit



Ce symbole sur l'appareil ou l'emballage indique que l'élimination d'un appareil en fin de vie peut polluer l'environnement. Ne pas jeter un appareil électrique ou électronique (et des piles éventuelles) parmi les déchets municipaux non sujets au tri sélectif ; une déchèterie traitera l'appareil en question. Renvoyer cet appareil à votre fournisseur ou à un service de recyclage local. Il convient de respecter la réglementation locale relative à la protection de l'environnement.

#### En cas de questions, contacter les autorités locales pour élimination.

Nous vous remercions de votre achat ! Lire la présente notice attentivement avant la mise en service de l'appareil. Si l'appareil a été endommagé pendant le transport, ne pas l'installer et consulter votre revendeur.

## 2. Consignes de sécurité

	<p>Cet appareil ne convient pas aux personnes (y compris enfants) qui possèdent des capacités physiques, sensorielles ou mentales réduites, ou manquent d'expérience et de connaissances, sauf si elles ont reçu une supervision ou des instructions concernant l'utilisation de l'appareil de la part d'une personne responsable de leur sécurité. Veiller à ce que les enfants ne puissent pas jouer avec l'appareil.</p>
	<p>Le câble d'alimentation ne peut pas être replissé ou endommagé. Protéger les câbles de la chaleur, de l'huile et des objets coupants.  <b>Avertissement :</b> Un cordon d'alimentation endommagé doit être remplacé par le fabricant, un technicien ou une autre personne qualifiée pour éviter tout danger. Ne pas utiliser l'appareil si le boîtier ou le câblage est endommagé. Ne pas essayer de réparer l'appareil soi-même, contacter votre revendeur.  Vérifier si la tension du réseau disponible correspond à la plage de tension indiquée dans les spécifications de ce mode d'emploi.</p>
	<p><b>Ne jamais</b> diriger le pistolet vers des personnes ou des animaux. Le liquide quittant l'embout sous haute pression peut être dangereux. Ne pas se déplacer avec l'appareil en gardant le doigt sur la gâchette pour éviter toute pulvérisation accidentelle.  Le liquide quittant l'embout sous haute pression peut être dangereux à cause de sa composition chimique. En cas d'accident, consulter immédiatement un médecin et informer le personnel médical sur les caractéristiques du liquide.</p>
	<p><b>N'utiliser que</b> dans un environnement bien ventilé afin d'éviter tout risque d'explosion.  <b>Ne pas utiliser</b> l'appareil dans des lieux de travail qui sont couverts par la réglementation sur la protection contre l'explosion.  <b>Pulvériser seulement</b> des matériaux de revêtement avec un point éclair<sup>1</sup> de 21 °C (32 °C au Royaume-Uni) ou supérieur. En Allemagne, ce sont des matériaux de revêtement de la classe de danger A II et A III. Voir l'information sur l'emballage.  <b>Ne pas</b> pulvériser à proximité de sources de chaleur (extrême), p.ex. flamme nue, cigarettes, étincelles, surfaces chaudes, etc.  <b>Ne jamais</b> pulvériser de liquides présentant un risque. Suivre les avertissements sur l'emballage ou les instructions fournies par le fabricant.</p>
	<p>Protéger cet appareil de la pluie, de l'humidité et des projections d'eau. Ne jamais placer d'objets contenant du liquide sur l'appareil.</p>
	<p>Débrancher l'appareil avant de procéder à tout entretien, ou si l'appareil n'est pas utilisé pendant une longue période. Tirer sur la fiche pour débrancher l'appareil ; non pas sur le câble.</p>
	<p><b>Avertissement :</b> Lors de la pulvérisation de solvants ou de peinture, toujours porter de l'équipement de protection approprié pour éviter tout risque de blessures. La protection comprend des bouchons d'oreilles, des lunettes de protection et un masque approprié. Ne pas utiliser l'appareil à proximité d'autres personnes sans vêtements de protection.</p>



La plupart de peintures et solvants contiennent des produits chimiques qui sont nuisibles à l'environnement. **Veiller à un écoulement de peintures, solvants et leur récipient selon la réglementation locale relative à la protection de l'environnement. Garder peintures et solvants hors de la portée des enfants. Ne jamais déverser de la peinture dans les égouts.**

(1) : Le point d'éclair est la température à laquelle une source d'inflammation à 1 cm de la surface du liquide peut provoquer l'ignition.

### 3. Directives générales

Se référer à la **garantie de service et de qualité Velleman®** en fin de notice.

- Protéger l'appareil des chocs. Traiter l'appareil avec circonspection pendant l'opération.
- Protéger l'appareil des températures extrêmes et de la poussière.
- Se familiariser avec le fonctionnement de l'appareil avant de l'utiliser.
- Toute modification est interdite pour des raisons de sécurité. Les dommages occasionnés par des modifications par le client ne tombent pas sous la garantie.
- N'utiliser l'appareil qu'à sa fonction prévue. Un usage impropre annule d'office la garantie.
- La garantie ne s'applique pas aux dommages survenus en négligeant certaines directives de cette notice et votre revendeur déclinera toute responsabilité pour les problèmes et les défauts qui en résultent.
- Garder ce mode d'emploi pour toute référence ultérieure.

### 4. Caractéristiques

- convient aux peintures à base d'eau ou de solvant, comme les vernis, laques, lasures, produits de traitement et de préservation des bois, huiles, couches primaires, décapants, peintures bi-composants (avec durcisseur)

**Attention :** Ne convient pas aux peintures texturées (peintures émulsion), peintures alcalines ou acides.

- réservoir de 700 ml
- embout avec 3 motifs
- avec poignée et bandoulière
- doseur pour déterminer la viscosité incl.

### 5. Description

Se référer aux illustrations en page 2 de ce mode d'emploi.

<b>1</b>	couvercle du filtre à air	<b>6</b>	tuyau d'air	<b>11</b>	réservoir
<b>2</b>	fixation de bandoulière	<b>7</b>	gâchette	<b>12</b>	poignée
<b>3</b>	support de pistolet	<b>8</b>	écrou de raccord	<b>13</b>	bouton de réglage fin
<b>4</b>	interrupteur marche/arrêt	<b>9</b>	capuchon d'air		
<b>5</b>	fixation de bandoulière	<b>10</b>	embout		

### 6. Préparations

#### Liquides

Les peintures sont généralement diluées avant d'être utilisées dans le pistolet de pulvérisation. Avant d'utiliser le pistolet, déterminer la viscosité du liquide. Utiliser les paramètres dans la table ci-dessous.

1. Bien remuer le liquide avant la mesure.
2. S'assurer que le doseur **[A]** soit propre et remplir celui-ci entièrement avec le liquide à appliquer.
3. Mesurer le temps de déplétion du doseur. Se référer à la table ci-dessous (en secondes) pour les différents types de peintures :

Liquide de pulvérisation	Temps de déplétion
Couches primaires solubles au solvant	25-40 s
peintures solubles au solvant	15-40 s

Liquide de pulvérisation	Temps de déplétion
produits de protection du bois, produits décapants, huiles	non dilués
désinfectants, produits phytosanitaires	non dilués

Liquide de pulvérisation	Temps de déplétion
couches primaires solubles à l'eau	25-40 s
peintures solubles à l'eau	20-35 s

Liquide de pulvérisation	Temps de déplétion
couches d'émail de finition	20-35 s

- Diluer le liquide avec un diluant adapté si le temps de déplétion mesuré est supérieur à celui indiqué dans la table. Mélanger et remesurer la viscosité. Répéter cette procédure jusqu'à ce que le temps de déplétion mesuré corresponde à celui dans la table.
- Retirer le réservoir **[11]** du pistolet en le tournant dans le sens des aiguilles d'une montre.
- Remplir le réservoir avec le liquide préparé. Ne pas remplir au-dessus de 700 ml.
- Nettoyer le doseur de viscosité après chaque usage.

### Pistolet de pulvérisation

- Attacher la bandoulière **[B]** aux points de fixation **[2,5]** sur le pistolet de pulvérisation.
- Insérer fermement le tuyau d'air **[6]** dans le moteur **[C]** et le pistolet de pulvérisation **[D]**.
- Dévisser le réservoir **[11]** du pistolet de pulvérisation et positionner le tuyau d'aspiration afin de pouvoir aspirer la quantité maximale de liquide. Pour la pulvérisation de surfaces horizontales, tourner le tuyau vers l'avant **[E1]**. Pour la pulvérisation d'objets au-dessus de la tête, tourner le tuyau vers l'arrière **[E2]**.
- Remplir le réservoir avec le liquide préparé et fixer fermement au pistolet de pulvérisation.
- Installer le pistolet de pulvérisation dans le support **[F]**.
- Ajuster le réglage du jet de pulvérisation sur le pistolet.

**Attention** : S'assurer que l'appareil soit éteint avant d'ajuster le jet de pulvérisation. Le jet puissant peut entraîner des blessures.

Selon l'application, il est possible de régler 3 formes de pulvérisation différentes :

- Pour la pulvérisation de surfaces horizontales, utiliser un jet vertical plat **[G1]**. Tourner le capuchon d'air **[9]** dans le sens horizontal et pousser les valves vers le haut (dans le sens contraire de l'écrou de raccord **[B]**) de sorte que les trous d'air sont dirigés vers l'embout.
- Pour la pulvérisation de surfaces horizontales, utiliser un jet horizontal plat **[G2]**. Tourner le capuchon d'air **[9]** dans le sens vertical et pousser les valves vers le haut (dans le sens contraire de l'écrou de raccord **[B]**) de sorte que les trous d'air sont dirigés vers l'embout.
- Pour les coins, les bords et les surfaces difficiles à d'accès, utiliser un jet circulaire **[G3]**. Pousser les valves du capuchon d'air **[9]** vers le bas (contre l'écrou de raccord **[8]**) de sorte que les trous d'air sont dirigés vers l'avant.

**Attention** : S'assurer que les **deux valves** soient toujours positionnées vers le haut ou vers le bas. **Ne jamais** utiliser le pistolet de pulvérisation avec une valve positionnée vers le haut et une valve positionnée vers le bas **[G4]**.

- Brancher le câble d'alimentation sur une prise secteur appropriée.
- Placer l'appareil sur une surface plane et propre. S'assurer que l'appareil ne puisse pas aspirer de la poussière pouvant interférer avec le fonctionnement.  
Ou porter sur l'épaule avec la bandoulière.
- Utiliser l'interrupteur marche/arrêt **[4]** pour allumer l'appareil.
- Retirer le pistolet de pulvérisation du support et pointer vers l'objet à pulvériser.  
**Remarque** : Faire un essai de pulvérisation sur un morceau de carton.
- Maintenir la gâchette enfoncée **[7]** pour pulvériser du liquide depuis l'embout **[10]**.  
**Remarque** : Le liquide nécessite quelque temps pour de sortir de l'embout, c.à.d. le temps nécessaire pour remplir le tuyau d'aspiration.
- Ajuster le débit **[H]** : tourner le réglage dans le sens des aiguilles d'une montre pour augmenter le débit ; ou dans le sens contraire des aiguilles d'une montre pour diminuer le débit du liquide.
- Après avoir terminé, remettre le pistolet dans le support, éteindre, et débrancher.

### 7. Quelques conseils

- Ne jamais utiliser le pistolet sans réservoir **[11]** ou avec un réservoir vide, afin d'éviter d'endommager la pompe.
- Ne jamais utiliser le pistolet de pulvérisation sans filtre **[I]**. Sans filtre, la saleté peut être aspirée dans l'appareil et interférer avec le fonctionnement.



- S'assurer que la surface à traiter soit nettoyée, et exempte de graisse et de poussière. Masquer minutieusement les parties à ne pas traiter.
- Ne pas utiliser le pistolet dans un environnement exposé au vent. En cas d'usage à l'intérieur, prévoir une ventilation appropriée et veiller à ce que l'appareil n'aspire pas de vapeurs de solvants.
- Maintenir le pistolet aussi droit que possible lors de la pulvérisation. Maintenir à une distance constante de la surface. Ne pas faire balancer le pistolet comme un pendule **[I]**. Conseil : essayer de déplacer le pistolet en bougeant le bras entier et non pas seulement le poignet.
- Normalement, la distance entre l'embout et la surface est de 25-30 cm (10-12"). Rapprocher le pistolet de la surface pour appliquer une petite quantité de liquide. Eloigner le pistolet pour appliquer une plus grande quantité de liquide.
- Si du liquide s'accumule dans l'embout **[10]** et le capuchon d'air **[9]**, nettoyer avec du solvant ou de l'eau.
- Commencer à pulvériser en-dehors de la surface à traiter, puis graduellement passer le pistolet sur la surface à une vitesse constante. Un balayage rapide résultera en une couche de peinture plus fine tandis qu'un balayage plus lent donnera une couche plus épaisse.
- Veiller à appliquer une première couche assez fine et homogène, spécialement sur une surface verticale.
- N'appliquer qu'une seule couche à la fois. Respecter les temps de séchage proposés par le fabricant de peinture.
- La pulvérisation d'une vaste surface se fait de préférence avec des mouvements entrecroisés **[J]**, c.à.d. de haut en bas et ensuite de gauche à droite. Cela assurera une couverture maximale.
- Ne jamais s'arrêter à mis parcours d'une surface afin d'éviter les irrégularités dans la finition. De même, ne jamais s'arrêter immédiatement après avoir atteint le bord de la surface, mais continuer jusqu'à ce que tout le liquide ait dépassé le bord.

## 8. Nettoyage et entretien

Nettoyer le pistolet après chaque usage afin d'assurer un bon fonctionnement. Toujours nettoyer le pistolet immédiatement après chaque usage. Avant le nettoyage, **toujours** débrancher le câble d'alimentation.

**Ne jamais** immerger le pistolet de pulvérisation dans des liquides pour le nettoyer.

**Attention** : Ne jamais nettoyer l'embout ou les trous d'air dans le pistolet avec un objet métallique pointu.

Pour nettoyer le pistolet de pulvérisation, procéder comme suit :

1. Eteindre l'appareil et débrancher le câble d'alimentation.
2. Appuyer quelques secondes sur la gâchette de sorte que le liquide dans le pistolet puisse recouler dans le réservoir.
3. Dévisser le réservoir et verser le liquide restant dans son emballage d'origine.
4. Nettoyer le réservoir et le tuyau d'aspiration avec une brosse.
5. Verser du solvant ou de l'eau dans le réservoir, puis revisser le réservoir.  
**Avertissement** : N'utiliser que des solvants au point éclair supérieur à 21 °C/70 °F.
6. Allumer l'appareil et pulvériser le solvant ou l'eau dans un récipient ou sur un chiffon.
7. Répéter le processus ci-dessus jusqu'à ce que du solvant clair ou de l'eau claire sorte de l'embout.
8. Eteindre l'appareil.
9. Vider complètement le réservoir.
10. Essuyer tout liquide résiduel du joint du réservoir et s'assurer que le joint du réservoir ne soit pas endommagé. N'utiliser pas le pistolet de pulvérisation si le joint du réservoir est endommagé.
11. Nettoyer l'extérieur du pistolet de pulvérisation et le réservoir avec un chiffon imbibé de solvant ou d'eau.
12. Dévisser l'écrou de raccord **[8]** et retirer le capuchon d'air **[9]** et l'embout **[10]**.
13. Nettoyer les pièces avec une brosse et du solvant ou de l'eau; laisser sécher, puis monter.
14. Changer le filtre **[K]** si celui-ci est sale. Retirer le couvercle du filtre **[1]** et remplacer le filtre. Remettre le couvercle en place.

## 9. Spécifications techniques

alimentation	230 Vca 50 Hz
puissance max.	500 W
réservoir	700 ml

**DESG3**

débit max.	850 ml/min
max. viscosité	60 DIN-s
longueur du tuyau	1.8 m
longueur du câble	2 m
poids à vide	± 2.3 kg

**N'employer cet appareil qu'avec des accessoires d'origine. La SA Velleman ne peut, dans la mesure conforme au droit applicable être tenue responsable des dommages ou lésions (directs ou indirects) pouvant résulter de l'utilisation de cet appareil.**

**Pour plus d'information concernant cet article et la dernière version de cette notice, visiter notre site web [www.perel.eu](http://www.perel.eu).**

**Toutes les informations présentées dans cette notice peuvent être modifiées sans notification préalable.**

**© DROITS D'AUTEUR**

**SA Velleman est l'ayant droit des droits d'auteur pour cette notice. Tous droits mondiaux réservés.** Toute reproduction, traduction, copie ou diffusion, intégrale ou partielle, du contenu de cette notice par quelque procédé ou sur tout support électronique que ce soit est interdite sans l'accord préalable écrit de l'ayant droit.

# MANUAL DEL USUARIO

## 1. Introducción

### A los ciudadanos de la Unión Europea

#### Importantes informaciones sobre el medio ambiente concerniente a este producto



Este símbolo en este aparato o el embalaje indica que, si tira las muestras inservibles, podrían dañar el medio ambiente. No tire este aparato (ni las pilas, si las hubiera) en la basura doméstica; debe ir a una empresa especializada en reciclaje. Devuelva este aparato a su distribuidor o a la unidad de reciclaje local. Respete las leyes locales en relación con el medio ambiente.

**Si tiene dudas, contacte con las autoridades locales para residuos.**

¡Gracias por elegir Perel! Lea atentamente las instrucciones del manual antes de usar el aparato. Si ha sufrido algún daño en el transporte no lo instale y póngase en contacto con su distribuidor.

## 2. Instrucciones de seguridad

	<p>Este aparato no es apto para personas (niños incl.) con capacidades físicas, sensoriales o mentales reducidas ni personas con una falta de experiencia y conocimientos del producto, salvo si están bajo la vigilancia de una persona que pueda garantizar la seguridad.</p> <p>Para proteger a los niños de los peligros de los aparatos eléctricos, nunca los deje solos con el aparato sin supervisión.</p>
	<p>No aplaste el cable de alimentación y protéjalo contra posibles daños. No exponga los cables al calor, el aceite y objetos afilados.</p> <p><b>Advertencia:</b> Un cable de alimentación dañado debe ser reemplazado por el distribuidor, un técnico u otra persona cualificada para evitar cualquier peligro.</p> <p>No utilice el aparato si la caja o los cables están dañados. No utilice este aparato si la caja o el cable están dañados. La reparación debe ser realizada por personal especializado.</p> <p>Asegúrese de que la tensión de red coincida con la tensión de alimentación indicada en este manual del usuario.</p>
	<p><b>Nunca</b> dirija el aparato a personas ni animales. El líquido sale de la boquilla bajo alta presión y puede causar lesiones graves. Evite un accidente: nunca lleve el aparato de un sitio a otro con el dedo en el gatillo.</p> <p>El líquido que sale de la boquilla bajo alta presión puede ser peligroso a causa de su composición química. En caso de lesiones, contacte inmediatamente con un médico e infórmelo sobre las características del líquido.</p>
	<p><b>Utilice el aparato sólo</b> en un lugar bien aireado para evitar cualquier riesgo de explosión. <b>No utilice</b> el aparato en zonas de trabajo sometidas a las normas de protección contra explosiones.</p> <p><b>Vaporice sólo</b> materiales de pintura con un punto de inflamación<sup>1</sup> de 21 °C/70 °F (para RU: 32 °C/90 °F) o superior. En Alemania: son materiales de la clase de peligro A II y A III. Consulte la información en el recipiente.</p> <p><b>NO</b> dirija la pistola a una fuente de calor, p.ej. fuego al aire libre, cigarrillos, chispas, placas, etc.</p> <p><b>Nunca</b> utilice el aparato para vaporizar líquidos no conocidos. Tenga en cuenta las advertencias del fabricante mencionadas en el embalaje o en el manual incluido.</p>
	<p>No exponga este equipo a lluvia, humedad ni a ningún tipo de salpicadura o goteo. Nunca ponga un objeto con líquido en el aparato.</p>
	<p>Desconecte el aparato de la red eléctrica después del uso o antes del mantenimiento. Tire siempre del enchufe para desconectar el cable de red, nunca del propio cable.</p>
	<p><b>Advertencia:</b> Lleve siempre ropa adecuada (protector auditivo, gafas de protección y máscara) al utilizar el aparato.</p> <p>No utilice el aparato cerca de personas que no llevan ropa adecuada.</p>



Las pinturas y los disolventes incluyen productos químicos dañinos. **Devuelva pinturas y disolventes a la unidad de reciclaje local. Respete las leyes locales en relación con el medio ambiente. Mantenga pinturas y disolventes el aparato lejos del alcance de niños.**

**Nunca** eche la pintura en el desagüe.

(1): El punto de inflamación es la temperatura mínima a la cual un líquido desprende vapores al entrar en contacto con fuente de ignición (1 cm).

### 3. Normas generales

Véase la **Garantía de servicio y calidad Velleman®** al final de este manual del usuario.

- No agite el aparato. Evite usar excesiva fuerza durante el manejo y la instalación.
- No exponga este aparato a polvo ni temperaturas extremas.
- Familiarícese con el funcionamiento del aparato antes de utilizarlo.
- Por razones de seguridad, las modificaciones no autorizadas del aparato están prohibidas. Los daños causados por modificaciones no autorizadas, no están cubiertos por la garantía.
- Utilice sólo el aparato para las aplicaciones descritas en este manual. Su uso incorrecto anula la garantía completamente.
- Los daños causados por descuido de las instrucciones de seguridad de este manual invalidarán su garantía y su distribuidor no será responsable de ningún daño u otros problemas resultantes.
- Guarde este manual del usuario para cuando necesite consultarlo.

### 4. Características

- apta para pintura a base de agua, pintura a base de solventes, acabado de pintura, pintura de dos componentes, acabado transparente, pintura antioxidante para coches y sellador para madera y preservante

**Advertencia:** No es apta para pintura texturizada (pintura de emulsión), pintura ácido y pintura alcalina.

- depósito de 700 ml
- boquilla con 3 motivos
- con asa y bandolera
- copa graduada para determinar la viscosidad incl.

### 5. Descripción

Véase las figuras en la página 2 de este manual del usuario.

<b>1</b>	tapa del filtro de aire	<b>6</b>	tubo de aire	<b>11</b>	depósito
<b>2</b>	fijación de la correa	<b>7</b>	gatillo	<b>12</b>	mango
<b>3</b>	soporte para pistola de pintar	<b>8</b>	tuerca de fijación	<b>13</b>	regulador de caudal
<b>4</b>	interruptor ON/OFF	<b>9</b>	boquilla de aire		
<b>5</b>	fijación de la correa	<b>10</b>	boquilla		

### 6. Preparación

#### Líquidos

Normalmente la pintura debe ser diluida antes de poderse utilizar con la pistola. Determine la viscosidad del líquido que quiere utilizar. Consulte la siguiente lista para obtener la solución adecuada.

1. Mezcle el líquido cuidadosamente antes de medir.
2. Limpie el dosificador **[A]** y llénelo completamente con el líquido que quiere utilizar.
3. Mide el tiempo que el dosificador necesita para vaciarse. Compare el tiempo de vaciado medido (en segundos) con la siguiente lista de viscosidad.

Líquido	Tiempo de vaciado	Líquido	Tiempo de vaciado
imprimaciones solubles en solvente	25-40 s	preservantes de madera, decapantes, pinturas al óleo	sin diluir
barnices solubles en solvente	15-40 s	desinfectantes, protectores de plantas	sin diluir

Líquido	Tiempo de vaciado
imprimaciones solubles en agua	25-40 s
barnices solubles en agua	20-35 s

Líquido	Tiempo de vaciado
pintura antioxidante para coches	20-35 s

- Diluya el líquido con un disolvente adecuado si el tiempo que el dosificador necesita para vaciarse es superior al tiempo indicado en la lista. Mezcle y vuelva a medir la viscosidad. Repita este procedimiento hasta que el tiempo medido coincida con el de la lista.
- Saque el depósito **[11]** de la pistola al girar en el sentido de las agujas del reloj.
- Llene el depósito con el líquido preparado. No utilice más de 700 ml.
- Limpie el dosificador después de cada uso.

### La pistola de pintura

- Fije la correa **[B]** a los puntos de fijación **[2,5]** de la pistola de pintura.
- Introduzca el tubo de aire **[6]** firmemente en la unidad del motor **[C]** y la pistola de pintura **[D]**.
- Saque el depósito **[11]** de la pistola de pintura y posicione el tubo de aspiración de tal manera que pueda aspirar un máximo de líquido. Para vaporizar superficies horizontales, gire el tubito de forma que quede con la doblez hacia adelante **[E1]**. Para vaporizar superficies por encima de la cabeza, gire el tubito de forma que quede con la doblez hacia atrás **[E2]**.
- Llene el depósito con el líquido preparado y fíjelo a la pistola de pintura.
- Coloque la pistola de pintura en el soporte **[F]**.
- Ajuste el suministro del líquido con el regulador de caudal.

**Advertencia:** Asegúrese de que el aparato esté desactivado antes de ajustar el suministro de líquido. El potente chorro podría causar lesiones.

Dependiendo de la aplicación, puede elegir entre 3 diferentes chorros:

- Para vaporizar superficies verticales, utilice un chorro plano vertical **[G1]**. Ponga la boquilla de aire **[9]** en posición horizontal y levante las alas (en dirección contraria a la tuerca de fijación **[8]**) para que los agujeros de aire queden en dirección hacia la boquilla.
- Para vaporizar superficies horizontales, utilice un chorro plano horizontal **[G2]**. Ponga la boquilla de aire **[9]** en posición vertical girándola y levante las alas (en dirección contraria de la tuerca de fijación **[8]**) para que los agujeros de aire queden en dirección hacia la boquilla.
- Para esquinas, bordes y lugares de difícil acceso, utilice un chorro circular **[G3]**. Tire de las alas de la boquilla de aire **[9]** hacia abajo (hasta la tuerca de fijación **[8]**) para que los agujeros de aire queden en línea recta.

**Advertencia:** Asegúrese siempre de que **ambas alas** estén posicionadas hacia arriba o hacia abajo. **No** utilice la pistola de pintura con una ala posicionada hacia arriba y otra hacia abajo **[G4]**.

- Conecte el aparato a la red eléctrica.
- Coloque el aparato en una superficie nivelada y limpia. Asegúrese de que no pueda entrar polvo en el aparato porque esto podría causar un mal funcionamiento.  
O, utilice la correa para colgar el aparato del hombro.
- Pulse el interruptor ON/OFF **[4]** para activar el aparato.
- Saque la pistola de pintura del soporte y apunte al objeto que quiere pintar.  
**Observación:** Primero, pruebe la pistola de pintura en p.ej. un cartón o una superficie similar.
- Apriete el gatillo y manténgalo pulsado **[7]** para empezar a vaporizar el líquido **[10]**.  
**Observación:** La pintura tarda un poco en salir por la boquilla; el tiempo que necesita la bomba para succionar la pintura y hacerla pasar por la boquilla.
- Ajustar el caudal **[H]**: gire el regulador del caudal en el sentido de las agujas del reloj para aumentar el caudal. Gire el regulador en sentido contrario a las agujas del reloj para disminuir el caudal.
- Después de haber terminado, vuelva a poner la pistola de pintura en el soporte, desactive el interruptor ON/OFF y desconéctela de la red eléctrica.

### 7. Algunos consejos

- Nunca utilice el aparato sin el depósito **[11]** o con un depósito vacío para no dañar la bomba.
- Nunca utilice el aparato sin filtro de aire **[1]**. Si utilizara el aparato sin el filtro podría entrar suciedad en la máquina y causar así un mal funcionamiento.

- Asegúrese de que la superficie que quiera pintar esté limpia y libre de grasa y polvo. Cubra cualquier parte que no va a pintar.
- No utilice la pistola de pintura en un lugar expuesto al viento. Utilice el aparato sólo en lugares bien aireados y asegúrese de que la pistola no aspire los vapores.
- Mantenga la pistola de pintar lo más nivelada posible. Durante el uso, mantenga la pistola de pintura a una distancia constante. No mueva el aparato como si fuera un péndulo **[I]**. Consejo: Mueva el brazo entero y no sólo la muñeca.
- Normalmente, la distancia entre la boquilla y la superficie es de 25-30 cm (10-12"). Ponga la pistola de pintura más cerca de la superficie para aplicar una pequeña cantidad de líquido. Aumente la distancia para aplicar más líquido.
- Si hay líquido en la boquilla **[10]** y la boquilla de aire **[9]**, límpielas con disolvente o agua.
- Accione la pistola de pintura fuera de la superficie que quiere pintar y muévela poco a poco por la superficie. Utilice movimientos rápidos para una capa de pintura más fina. Utilice movimientos lentos para una capa de pintura más gruesa.
- Asegúrese de que aplique una primera capa bastante fina y homogénea, especialmente en una superficie vertical.
- Aplique una sola capa a la vez al respetar cuidadosamente los tiempos de secado indicados por el fabricante de la pintura.
- Trate una superficie grande con movimientos cruzados **[J]**, es decir, de arriba hacia abajo y luego de izquierda a derecha. Este método asegura una cobertura máxima.
- Nunca deje de pintar a mitad de la superficie para evitar desigualdades. También, no pare nunca inmediatamente al alcanzar el borde pero termine el movimiento siempre fuera de la superficie.

## 8. Limpieza y mantenimiento

Limpie la pistola de pintura después de cada uso para asegurar el buen funcionamiento. Desconecte la pistola de pintura **siempre** de la red eléctrica antes de limpiarla.

**Nunca** limpie la pistola de pintura al sumergirla completamente en un líquido.

**Advertencia:** Nunca limpie la boquilla ni los agujeros de ventilación con objetos afilados de metal.

Para limpiar la pistola de pintura, proceda de la forma siguiente:

1. Desactive el aparato y desconéctelo de la red eléctrica.
  2. Tire del gatillo durante unos segundos para que el líquido pueda volver al depósito.
  3. Saque el depósito y vuelva a verter el líquido restante en su lata original.
  4. Limpie el depósito y el tubo de aspiración con un cepillo.
  5. Introduzca disolvente o agua en el depósito y vuelva a fijarlo.
- Advertencia:** Utilice sólo disolventes con un punto de inflamación de mín. 21 °C/70 °F.
6. Active el aparato y vaporice el disolvente o el agua en un recipiente o en un paño.
  7. Repita este procedimiento hasta que el agua o el disolvente quede transparente.
  8. Desactive el aparato.
  9. Vacíe el depósito completamente.
  10. Limpie la junta del depósito y controle si no está dañada. No utilice el aparato si la junta está dañada.
  11. Limpie la parte exterior del aparato y el depósito con un paño húmedo (agua o disolvente).
  12. Desatornille la tuerca de fijación **[8]** y saque la boquilla de aire **[9]** y la boquilla **[10]**.
  13. Limpie todas las partes con un cepillo y agua o disolvente. Deje que las partes se sequen y vuelva a montarlas.
  14. Cambie el filtro de aire **[K]** si fuera sucio. Saque la tapa del filtro de aire **[1]** y reemplace el filtro. Vuelva a poner la tapa.

## 9. Especificaciones

alimentación	230 VAC 50 Hz
potencia máx.	500 W
depósito	700 ml
caudal máx.	850 ml/min
viscosidad máx.	60 DIN-s
longitud del tubo	1.8 m

## DESG3

longitud del cable	2 m
peso en vacío	± 2.3 kg

**Utilice este aparato sólo con los accesorios originales. Velleman NV no será responsable de daños ni lesiones causados por un uso (indebido) de este aparato.**

**Para más información sobre este producto y la versión más reciente de este manual del usuario, visite nuestra página [www.perel.eu](http://www.perel.eu).**

**Se pueden modificar las especificaciones y el contenido de este manual sin previo aviso.**

### © DERECHOS DE AUTOR

**Velleman NV dispone de los derechos de autor para este manual del usuario. Todos los derechos mundiales reservados.** Está estrictamente prohibido reproducir, traducir, copiar, editar y guardar este manual del usuario o partes de ello sin previo permiso escrito del derecho habiente.

# BEDIENUNGSANLEITUNG

## 1. Einführung

An alle Einwohner der Europäischen Union

### Wichtige Umweltinformationen über dieses Produkt



Dieses Symbol auf dem Produkt oder der Verpackung zeigt an, dass die Entsorgung dieses Produktes nach seinem Lebenszyklus der Umwelt Schaden zufügen kann. Entsorgen Sie die Einheit (oder verwendeten Batterien) nicht als unsortiertes Hausmüll; die Einheit oder verwendeten Batterien müssen von einer spezialisierten Firma zwecks Recycling entsorgt werden. Diese Einheit muss an den Händler oder ein örtliches Recycling-Unternehmen retourniert werden. Respektieren Sie die örtlichen Umweltvorschriften.



**Falls Zweifel bestehen, wenden Sie sich für Entsorgungsrichtlinien an Ihre örtliche Behörde.**

Vielen Dank, dass Sie sich für Perel entschieden haben! Lesen Sie diese Bedienungsanleitung vor Inbetriebnahme sorgfältig durch. Überprüfen Sie, ob Transportschäden vorliegen. Sollte dies der Fall sein, verwenden Sie das Gerät nicht und wenden Sie sich an Ihren Händler.

## 2. Sicherheitshinweise

	<p>Dieses Gerät ist nicht für Personen mit körperlich, sensorisch oder geistig eingeschränkten Fähigkeiten, oder für unerfahrene und unwissende Personen geeignet, es sei denn, durch eine für Ihre Sicherheit zuständige Person beaufsichtigt oder erhalten von ihr Anweisungen, wie das Gerät zu benutzen ist.</p> <p>Das Produkt ist kein Spielzeug, es gehört nicht in Kinderhände. Lassen Sie in Anwesenheit von Kindern besondere Vorsicht walten.</p>
	<p>Achten Sie darauf, dass die Netzleitung nicht gequetscht werden kann. Schützen Sie die Kabel vor Hitze, Öl und scharfen Gegenständen.</p> <p><b>Warnung:</b> Ist der Stromkabel beschädigt, dann soll der Hersteller, eine Fachkraft oder eine andere geeignete Person das Kabel ersetzen.</p> <p>Verwenden Sie das Gerät nicht wenn das Gehäuse oder das Kabel beschädigt ist. Lassen Sie dieses Gerät von einem Fachmann reparieren.</p> <p>Beachten Sie, dass die Netzspannung mit der Angabe in dieser Bedienungsanleitung identisch ist.</p>
	<p><b>Richten Sie die Pistole niemals</b> auf Menschen oder Tiere. Die Farbe verlässt das Gerät unter Hochdruck und kann Verletzungen verursachen. Vermeiden Sie einen Unfall: tragen Sie das Gerät nie herum mit dem Finger auf dem Trigger.</p> <p>Durch die chemische Zusammensetzung einiger Farben könnte die Anwendung des Gerätes gefährlich sind. Ziehen Sie bei Unfall sofort einen Arzt zu Rate und benachrichtigen Sie ihn über die Eigenschaften der Flüssigkeit.</p>
	<p><b>Verwenden Sie das Gerät nur</b> in gut belüfteten Räumen, um Explosionsgefahr zu vermeiden. In Betriebsstätten, die unter die Explosionsschutz-Verordnung fallen, dürfen die Spritzpistolen <b>nicht</b> verwendet werden.</p> <p><b>Verspritzen Sie nur</b> Anstrichmittel mit einem Flammpunkt<sup>1</sup> von 21 °C/70 °F (für das Vereinigte Königreich: 32 °C/90 °F) oder höher. In Deutschland: Gefahrenklasse A II und A III zulässig. Lesen Sie die Information auf dem Behälter.</p> <p>Beachten Sie beim Spritzen darauf, dass in der Umgebung keine Zündquellen vorhanden sind, wie z.B. ein offenes Feuer, Zigaretten, Funken, heiße Oberflächen, usw.</p> <p><b>Versprühen Sie keine</b> Stoffe von denen Sie die Gefährlichkeit nicht kennen. Achten Sie auf die Aufschriften auf dem Behälter oder die vom Hersteller des Stoffes angegebenen Hinweise.</p>
	<p>Schützen Sie das Gerät vor Regen und Feuchte. Setzen Sie das Gerät keiner Flüssigkeit wie z.B. Tropf- oder Spritzwasser, aus. Stellen Sie keine mit Flüssigkeit befüllten Gegenstände auf das Gerät.</p>
	<p>Ziehen Sie bei Nichtbenutzung und vor allen Arbeiten am Gerät den Netzstecker aus der Steckdose. Fassen Sie dazu den Netzstecker an der Grifffläche an und ziehen Sie nie an der Netzleitung.</p>



	<p><b>Achtung:</b> Beachten Sie, dass Sie geeignete Kleidung anhaben (Gehörschutz, Schutzbrille und Schutzmaske), wenn Sie das Gerät verwenden, um Verletzungen zu vermeiden.</p> <p>Verwenden Sie das Gerät nicht in der Nähe von Personen, die keine geeignete Kleidung anhaben.</p>
	<p>Die meisten Farben und Lösungsmittel enthalten chemische und umweltschädliche Bestandteile. <b>Respektieren Sie die örtlichen Umweltvorschriften beim Entsorgen von Farben und Lösungsmitteln. Halten Sie gefährlichen Produkten von Kindern fern.</b></p> <p>Gießen Sie Farbe oder Lösungsmittel niemals in das Abflussrohr.</p>

(1): Der Flammpunkt ist die niedrigste Temperatur, bei der eine brennbare Flüssigkeit Dämpfe entwickelt, die sich an einer Zündquelle entzünden können.

### 3. Allgemeine Richtlinien

Siehe **Velleman® Service- und Qualitätsgarantie** am Ende dieser Bedienungsanleitung.

- Vermeiden Sie Erschütterungen. Vermeiden Sie rohe Gewalt während der Installation und Bedienung des Gerätes.
- Schützen Sie das Gerät vor extremen Temperaturen und Staub.
- Nehmen Sie das Gerät erst in Betrieb, nachdem Sie sich mit seinen Funktionen vertraut gemacht haben.
- Eigenmächtige Veränderungen sind aus Sicherheitsgründen verboten. Bei Schäden verursacht durch eigenmächtige Änderungen erlischt der Garantieanspruch.
- Verwenden Sie das Gerät nur für Anwendungen beschrieben in dieser Bedienungsanleitung sonst kann dies zu Schäden am Produkt führen und erlischt der Garantieanspruch.
- Bei Schäden, die durch Nichtbeachtung der Bedienungsanleitung verursacht werden, erlischt der Garantieanspruch. Für daraus resultierende Folgeschäden übernimmt der Hersteller keine Haftung.
- Bewahren Sie diese Bedienungsanleitung für künftige Einsichtnahme auf.

### 4. Eigenschaften

- eignet sich für lösemittelhaltige und wasserverdünnbare Lackfarben, Lasuren, Grundierungen, 2-Komponenten Lacke, Klarlacke, Kraftfahrzeug-Decklacke, Beizen und Holzschutzmittel.
- **Achtung:** Eignet sich nicht für Strukturfarben (Dispersionsfarben), alkalibeständigen Farbe, säurebeständige Farben.
- Behälter von 700 ml
- Düse mit 3 Mustern
- mit Griff und Schultergurt
- Lieferung mit Viskositätsmessbecher

### 5. Umschreibung

Siehe Abbildungen, Seite 2 dieser Bedienungsanleitung.

<b>1</b> Deckel für des Luftfilters	<b>6</b> Luftschlauch	<b>11</b> Behälter
<b>2</b> Gurtbefestigung	<b>7</b> Trigger	<b>12</b> Handgriff
<b>3</b> Halter für die Farbspritzpistole	<b>8</b> Überwurfmutter	<b>13</b> Feineinstellknopf
<b>4</b> EIN/AUS-Schalter	<b>9</b> Luftkappe	
<b>5</b> Gurtbefestigung	<b>10</b> Mundstück	

### 6. Vorbereitung

#### Flüssigkeiten

Zur Verarbeitung mit der Spritzpistole müssen die Farben meistens verdünnt werden. Bestimmen Sie zuerst die Viskosität des verwendeten Spritzmaterials. Verwenden Sie folgende Viskositätstabelle für Hinweise zur spritzfähigen Verdünnung.

1. Rühren Sie die Flüssigkeit vor dem Messen gut auf.
2. Reinigen Sie den Messbecher **[A]** und füllen Sie ihn bis zum Rand mit dem Spritzmaterial.

3. Messen Sie die Zeit, die notwendig ist, um den Messbecher zu leeren. Vergleichen Sie die gemessene "Auslaufzeit" (in Sekunden) mit der Viskositätstabelle (siehe unten).

Spritzmaterial	Auslaufzeit
lösemittelhaltige Grundierungen	25-40 s
lösungsmittelverdünnbare Lacke	15-40 s
wasserverdünnbare Grundierungen	25-40 s
wasserverdünnbare Lacke	20-35 s

Spritzmaterial	Auslaufzeit
Holzschutzmittel, Farbentferner, Öle	unverdünnt
Desinfektionsmittel, Pflanzenschutzmittel	unverdünnt
Kfz-Decklacke	20-35 s

4. Verdünnen Sie das Spritzmaterial mit einem geeigneten Verdüner wenn die gemessene Zeit länger ist als die, die in der Viskositätstabelle angegeben wird. Mischen Sie gut und messen Sie die Viskosität wieder. Wiederholen Sie das Verfahren bis beide Zeiten übereinstimmen (siehe Viskositätstabelle).
5. Drehen Sie den Behälter **[11]** gegen den Uhrzeigersinn und trennen Sie ihn von der Farbspritzpistole.
6. Füllen Sie das (verdünnte) Spritzmaterial ein. Verwenden Sie nicht mehr als 700 ml.
7. Reinigen Sie den Viskositätsmessbecher nach Gebrauch gründlich.

### Farbspritzpistole

1. Befestigen Sie den Tragegurt **[B]** an den Befestigungspunkten **[2,5]**.
2. Stecken Sie den Luftschlauch **[6]** fest in die Motoreinheit **[C]** und die Farbspritzpistole **[D]** ein.
3. Schrauben Sie den Behälter **[11]** von der Farbspritzpistole ab und positionieren Sie das Ansaugrohr so, dass ein Maximum von Spritzmaterial angesogen werden kann. Bei Spritzarbeiten an horizontalen Oberflächen, drehen Sie das Steigrohr nach vorne **[E1]**. Für Spritzarbeiten bei über Kopf Objekten, drehen Sie das Steigrohr nach hinten **[E2]**.
4. Füllen Sie das vorbereitete Spritzmaterial ein und schrauben Sie den Behälter fest an die Farbspritzpistole an.
5. Stellen Sie die Farbspritzpistole in den Halter **[F]**.
6. Regeln Sie die Fördermenge mit dem Einstellknopf.  
**Achtung:** Vergewissern Sie sich davon, dass das Gerät ausgeschaltet ist, bevor Sie die Fördermenge einstellen. Der scharfe Strahl kann Verletzungen verursachen.  
 Je nach Anwendung, können drei verschiedene Spritzstrahlformen eingestellt werden:
  - o Für einen vertikalen Farbauftrag, verwenden Sie einen senkrechten Flachstrahl **[G1]**. Drehen Sie die Luftkappe **[9]** in horizontale Position und beachten Sie, dass die Flügel nach oben stehen (weg von der Überwurfmutter **[8]**) so dass die Luflöcher in Richtung der Düse stehen.
  - o Für einen horizontalen Farbauftrag, verwenden Sie einen waagrechten Flachstrahl **[G2]**. Drehen Sie die Luftkappe **[9]** in vertikale Position und beachten Sie, dass die Flügel nach oben stehen (weg von der Überwurfmutter **[8]**) so dass die Luflöcher in Richtung der Düse stehen.
  - o Für Ecken und Kanten sowie schwer zugängliche Flächen, verwenden Sie einen Rundstrahl **[G3]**. Drehen Sie die Flügel der Luftkappe **[9]** nach unten (gegen die Überwurfmutter **[8]**) so dass die Luflöcher sich in rechter Linie befinden.

**Achtung:** Beachten Sie, dass **beide Flügel** nach oben oder nach unten stehen. **Verwenden Sie die Farbspritzpistole nicht** mit einem Flügel nach oben und anderem Flügel nach unten **[G4]**.

7. Stecken Sie den Stecker in die Steckdose.
8. Stellen Sie das Gerät auf einer ebenen und sauberen Oberfläche ab. Beachten Sie, dass das Gerät keinen Staub ansaugen kann, um Funktionsstörungen zu vermeiden.  
Oder, hängen Sie das Gerät mit dem Tragegurt um.
9. Drücken Sie auf die ON/OFF-Taste **[4]**, um das Gerät einzuschalten.
10. Nehmen Sie die Farbspritzpistole aus dem Halter heraus und richten Sie auf die Oberfläche, die Sie spritzen möchten.  
**Bemerkung:** Führen Sie zuerst z.B. auf einem Karton oder ähnlichem Untergrund eine Spritzprobe durch.
11. Betätigen Sie den Trigger und halten Sie ihn gedrückt **[7]** um mit dem Spritzen anzufangen **[10]**.  
**Bemerkung:** Es dauert ein bisschen bis die Farbe aus der Düse kommt; die Zeit, die die Pumpe braucht, um die Farbe anzusaugen und die Zeit, bis die Farbe in die Düse gelangt.

12. Stellen Sie die Fördermenge ein **[H]**: Für mehr Materialmenge drehen Sie den Einstellknopf im Uhrzeigersinn; Für weniger Materialmenge drehen Sie den Einstellknopf gegen den Uhrzeigersinn.
13. Stecken Sie die Farbspritzpistole Arbeitsunterbrechung wieder in den Halter. Schalten Sie das Gerät aus und trennen Sie es vom Netz.

## 7. Einige Hinweise

- Um die Pumpe nicht zu beschädigen, verwenden Sie die Farbspritzpistole nie ohne Behälter **[11]** oder mit einem leeren Behälter.
- Verwenden Sie das Gerät nicht ohne Luftfilter **[1]**. Verwenden Sie das Gerät ohne Filter, dann kann Schmutz angesaugt werden. Dies kann zu Funktionsstörungen führen.
- Beachten Sie, dass die Oberfläche, die Sie spritzen möchten, sauber, staub- und fettfrei ist. Decken Sie nicht zu spritzende Oberflächen ab.
- Verwenden Sie das Gerät nicht bei viel Wind. Verwenden Sie das Gerät nur in gut belüfteten Räumen und beachten Sie, dass es keine Dämpfe ansaugen kann.
- Halten Sie die Spritzpistole beim Spritzen möglichst waagrecht. Halten Sie es in einem gleichen Abstand von der Oberfläche. Schwingen Sie die Farbspritzpistole nicht hin und her **[I]**. Hinweis: Die Spritzbewegung sollte nicht aus dem Handgelenk, sondern aus dem Arm kommen.
- Normalerweise ist der Abstand zwischen der Düse und der Oberfläche 25-30 cm (10-12"). Bei geringer Fördermenge verringern Sie den Abstand. Bei hoher Fördermenge vergrößern Sie den Abstand.
- Bei Beschichtungsstoff-Aufbau an der Düse **[10]** und der Luftkappe **[9]**, reinigen Sie diese mit Wasser oder Lösemittel.
- Beginnen Sie mit dem Spritzen außerhalb der Spritzfläche und bewegen Sie die Spritzpistole dann gleichmäßig quer oder auf und ab. Eine hohe Geschwindigkeit ergibt eine dünne Schicht. Eine niedrige Geschwindigkeit ergibt eine dicke Schicht.
- Beschichten Sie zuerst dünn. Dies ist vor allem bei senkrechten Oberflächen sehr wichtig.
- Tragen Sie jeweils nur eine Schicht auf. Sind mehrere Schichten erforderlich, so befolgen Sie die vom Hersteller angegebenen Hinweise für die Trockenzeit.
- Für größere Oberflächen oder Objekte, sprühen Sie am besten im "Kreuzgang" **[J]**, entweder von links nach rechts und dann von oben nach unten oder umgekehrt. Dies sorgt für eine max. Deckung.
- Vermeiden Sie Unterbrechungen innerhalb der Spritzfläche, um Unregelmäßigkeiten zu vermeiden. Stoppen Sie nicht sofort beim Erreichen des Randes, aber spritzen Sie weiter bis der ganze Strahl den Rand passiert hat.

## 8. Reinigung und Wartung

Eine sachgemäße Reinigung ist Voraussetzung für einen einwandfreien Betrieb. Reinigen Sie das Gerät sofort nach jedem Gebrauch. Ziehen Sie den Stecker **immer** aus der Steckdose, bevor Sie das Gerät reinigen.

**Tauchen Sie das Gerät niemals** in Flüssigkeit.

**Achtung:** Reinigen Sie weder die Düse noch die Luftlöcher mit spitzen Metallgegenständen.

Um das Gerät zu reinigen, gehen Sie wie folgt vor:

1. Schalten Sie das Gerät aus und ziehen Sie den Stecker aus der Steckdose.
2. Ziehen Sie einige Sekunden am Trigger, so dass das Spritzmaterial zurück zum Behälter fließen kann.
3. Schrauben Sie den Behälter ab und leeren Sie den restlichen Beschichtungsstoff in Materialdose.
4. Reinigen Sie den Behälter und das Steigrohr mit einem Pinsel vor.
5. Füllen Sie Lösemittel oder Wasser in den Behälter ein und schrauben Sie den Behälter wieder an.  
**Achtung:** Verwenden Sie nur Lösemittel mit einem Flammpunkt über 21 °C/70 °F.
6. Schalten Sie das Gerät ein und spritzen Sie Lösemittel oder Wasser in einen Behälter oder ein Tuch.
7. Wiederholen Sie dieses Verfahren, bis an der Düse klares Lösemittel oder Wasser austritt.
8. Schalten Sie das Gerät aus.
9. Entleeren Sie den Behälter.
10. Reinigen Sie die Dichtung des Behälters und überprüfen Sie, ob die Dichtung nicht beschädigt ist. Verwenden Sie das Gerät nicht wenn die Dichtung beschädigt ist.
11. Reinigen Sie das Gerät außen mit einem in Lösemittel oder Wasser getränktem Tuch.
12. Schrauben Sie die Überwurfmutter **[8]** ab und nehmen Sie die Luftkappe **[9]** und die Düse **[10]** ab.

13. Reinigen Sie die Teile mit Pinsel und Losemittel oder Wasser. Lassen Sie trocknen und bauen Sie danach wieder zusammen.
14. Ersetzen Sie das Luftfilter **[K]** wenn dieser schmutzig ist. Entfernen Sie den Deckel des Luftfilters **[1]** und ersetzen Sie das Filter. Setzen Sie den Deckel wieder auf.

## 9. Technische Daten

Stromversorgung	230 VAC 50 Hz
max. Leistung	500 W
Behälter	700 ml
max. Fördermenge	850 ml/Min.
max. Viskosität	60 DIN-s
Schlauchlänge	1.8 m
Kabellänge	2 m
Leergewicht	± 2.3 kg

**Verwenden Sie dieses Gerät nur mit originellen Zubehörteilen. Velleman NV übernimmt keine Haftung für Schaden oder Verletzungen bei (falscher) Anwendung dieses Gerätes.**

**Für mehr Informationen zu diesem Produkt und die neueste Version dieser Bedienungsanleitung, siehe [www.perel.eu](http://www.perel.eu).**

**Alle Änderungen ohne vorherige Ankündigung vorbehalten.**

### © URHEBERRECHT

**Velleman NV besitzt das Urheberrecht für diese Bedienungsanleitung. Alle weltweiten Rechte vorbehalten.** Ohne vorherige schriftliche Genehmigung des Urhebers ist es nicht gestattet, diese Bedienungsanleitung ganz oder in Teilen zu reproduzieren, zu kopieren, zu übersetzen, zu bearbeiten oder zu speichern.

# MANUAL DO UTILIZADOR

## 1. Introdução

Aos cidadãos da União Europeia

**Importantes informações sobre o meio ambiente no que respeita a este produto**



Este símbolo no aparelho ou na embalagem indica que, enquanto desperdícios, poderão causar danos no meio ambiente. Não deite o aparelho (nem as pilhas, se as houver) no lixo doméstico; dirija-se a uma empresa especializada em reciclagem. Devolva o aparelho ao seu distribuidor ou ao posto de reciclagem local. Respeite a legislação local relativa ao meio ambiente.

**Em caso de dúvidas, contacte com as autoridades locais para os resíduos.**

Agradecemos o facto de ter adquirido este aparelho. Leia atentamente as instruções do manual antes de o usar. Caso o aparelho tenha sofrido algum dano durante o transporte não o instale e entre em contacto com o seu distribuidor.

## 2. Instruções de segurança

	<p>Este aparelho não convém as pessoas (incluído crianças) com capacidade física, sensorial ou mentais reduzidas, ou com pouca experiência e conhecimentos, unicamente se recebeu uma supervisão ou instruções em relação a utilização do aparelho de uma pessoa responsável da segurança das mesmas. As crianças não podem brincar com este aparelho.</p>
	<p>Não danifique o cabo de alimentação e proteja-o contra possíveis danos causados por uma qualquer superfície afiada. Mantenha os cabos afastados do calor, óleo ou superfícies pontiagudas. <b>Advertência:</b> Se o cabo estiver danificado, ele deve ser substituído pelo fabricante ou serviço técnico ou qualquer pessoa qualificada para evitar qualquer dano. Não utilizar o aparelho se verificar que o exterior ou os cabos estão danificados. Não tente proceder à reparação do aparelho. Contacte um distribuidor autorizado. Verifique se a tomada de corrente disponível está de acordo com a voltagem de alimentação referida nas especificações deste manual.</p>
	<p><b>Nunca</b> aponte o bocal a pessoas ou animais. O líquido coloca o bocal sob grande pressão o que pode causar sérios danos. Evite a aspersão accidental: nunca desloque o aparelho com o dedo no gatilho. O líquido ejectado pode ser prejudicial devido à sua natureza química. Em caso de acidente, procure imediatamente ajuda médica e informe o pessoal sobre as características do líquido.</p>
	<p><b>Usar apenas</b> em áreas de trabalho bem ventiladas para evitar risco de explosão. Não <b>deve utilizar</b> o aparelho em locais de trabalho cobertos pelas normas de Ex-protecção. <b>Utilize apenas</b> matérias de revestimento com um ponto de ignição<sup>1</sup> de 21 °C/70 °F (for UK: 32 °C/90 °F) ou superior. Na Alemanha, estes são matérias de revestimento de nível de perigo A II e A III. Veja sempre a informação na embalagem. <b>Não</b> use a pistola na proximidade de fontes de calor (extremas) tais como fogueiras, cigarros, faíscas, superfícies quentes... <b>Nunca</b> utilize líquidos desconhecidos. Tenha em consideração as advertências do fabricantes constantes da embalagem ou as instruções incluídas no seu interior.</p>
	<p>Proteger o aparelho contra a chuva e humidade ou qualquer tipo de salpicos ou gotas. Nunca coloque recipientes com líquidos em cima do aparelho.</p>
	<p>Antes de fazer a manutenção do aparelho, ou caso este esteja inativo durante um longo período de tempo, desligue da tomada eléctrica. Segure sempre na ficha para o desligar o cabo da rede, nunca no próprio cabo.</p>
	<p><b>Advertência:</b> Para evitar acidentes pessoais, use sempre protecção adequada ao trabalhar com solventes ou tintas. A protecção inclui tampões para os ouvidos, óculos de protecção e um respirador apropriado. Não utilize o aparelho na proximidade de outras pessoas a menos que estas estejam a usar roupa de protecção.</p>



A maioria das tintas e solventes contêm químicos que são nocivos para o ambiente. **Arrume as tintas, solventes e as suas embalagens de acordo com as regulamentações do local. Mantenha as tintas e os solventes fora do alcance das crianças.**  
**Nunca** despeje qualquer tipo de tinta na canalização.

(1): O ponto de ignição é a temperatura na qual uma fonte de ignição a 1 cm da superfície do líquido provocará a ignição.

### 3. Normas gerais

Consulte a **Garantia de serviço e qualidade Velleman®** na parte final deste manual do utilizador.

- Proteja o aparelho de quedas e má utilização. Evite usar força excessiva ao utilizar o aparelho.
- Proteja o aparelho de temperaturas extremas e do pó.
- Familiarize-se com o funcionamento do aparelho antes de o utilizar.
- Por razões de segurança, estão proibidas quaisquer modificações do aparelho desde que não autorizadas. Os danos provocados por modificações não autorizadas, não estão cobertos pela garantia.
- Utilize o aparelho apenas para as aplicações descritas neste manual. Uma utilização incorrecta anula a garantia completamente.
- Danos causados pelo não cumprimento das normas de segurança referidas neste manual anulam a garantia e o seu distribuidor não será responsável por qualquer danos ou outros problemas daí resultantes.
- Guarde este manual para que o possa consultar sempre que necessário.

### 4. Características

- indicado para tintas à base de água e de solvente, finalizantes, primários, tintas de 2 componentes, finalizantes claros, finalizantes automotivos, finalizantes de coloração e protetores para madeira.
- **Atenção:** não utilizar com tintas texturizadas (tintas de emulsão), tintas alcalinas ou ácidas.
- reservatório de 700 ml
- boqueira com três tipos de jacto
- com pega e correia de ombro
- inclui medidor de viscosidade.

### 5. Descrição

Ver as figuras da página 2 deste manual do utilizador.

<b>1</b>	capa do filtro de ar	<b>6</b>	mangueira do ar	<b>11</b>	reservatório
<b>2</b>	fixação da correia	<b>7</b>	gatilho	<b>12</b>	pega
<b>3</b>	suporte da pistola de aspersão	<b>8</b>	junção	<b>13</b>	regulador de fluxo
<b>4</b>	interruptor on/off	<b>9</b>	tampa do ar		
<b>5</b>	fixação da correia	<b>10</b>	bocal		

### 6. Preparação

#### Líquidos

As tintas normalmente são diluídas antes de serem utilizadas na pistola de aspersão. Antes de utilizar a pistola, determine qual a viscosidade do líquido. Use os parâmetros referido na tabela abaixo para obter uma solução aspergível.

1. Mexa cuidadosamente o líquido antes da medição.
2. Certifique-se de que o medidor de viscosidade **[A]** está limpo e encha-o até a cima com líquido.
3. Medir o tempo de depleção do recipiente. Consulte a tabela abaixo para ver os tempos de depleção recomendados (em segundos) para os vários tipos de tinta.

Líquido para aspersão	Tempo de depleção
primários diluentes	25-40 s

Líquido para aspersão	Tempo de depleção
conservantes de madeira, decapantes, óleos	usar sem diluir

**DESG3**

<b>Líquido para aspersão</b>	<b>Tempo de depleção</b>
vernizes diluentes	15-40 s
primários solúveis em água	25-40 s
vernizes solúveis em água	20-35 s

<b>Líquido para aspersão</b>	<b>Tempo de depleção</b>
desinfetantes, protetores de plantas	usar sem diluir
tinta para pintura de automóveis	20-35 s

4. Se o tempo de depleção medido for superior ao indicado na tabela, a tinta deverá ser diluída. Misture bem e meça a viscosidade novamente. Repita este passo até que o tempo de depleção esteja dentro dos limites indicados na tabela.
5. Retire o reservatório **[11]** da pistola de aspersão rodando no sentido contrário aos ponteiros do relógio.
6. Encha o reservatório com a tinta (diluída). Não ultrapasse a marca de 700 ml.
7. Limpe o medidor de viscosidade cuidadosamente para futura utilização.

**Pistola de aspersão**

1. Fixe a correia de transporte **[B]** aos pontos de fixação **[2,5]** existentes na pistola de aspersão.
2. Introduza a mangueira do ar **[6]** cuidadosamente no motor **[C]** e na pistola de aspersão **[D]**.
3. Desaperte o reservatório **[11]** da pistola de aspersão e posicione o tubo de sucção para fazer fluir a máxima quantidade de líquido. Para superfícies horizontais, vire a extremidade do tubo para a frente **[E1]**. Para pulverizar objetos em altura, vire a extremidade do tubo para trás **[E2]**.
4. Encha o reservatório com o líquido preparado e fixe-o com firmeza à pistola de aspersão.
5. Coloque a pistola de aspersão no suporte **[F]**.
6. Regular o jacto da pistola de aspersão.

**Atenção:** Verifique se o aparelho está desligado antes de regular o tipo de jacto. A potência do jacto pode causar danos pessoais.

Dependendo da aplicação, pode escolher entre três tipos de jactos:

- o Para superfícies verticais use o jacto vertical direito **[G1]**. Rode a tampa do ar **[9]** na horizontal e empurre as asas para cima (afastadas da junção **[8]**) de forma a que os buracos do ar fiquem na direção do bocal.
- o Para superfícies horizontais, use o jacto plano **[G2]**. Rode a tampa do ar **[9]** na vertical e empurre as asas para cima (afastadas da junção **[8]**) de forma a que os buracos do ar fiquem na direção do bocal.
- o Para cantos, esquinas, e áreas de difícil acesso, use o jacto circular **[G3]**. Puxe as asas da saída de ar **[9]** para baixo (contra a junção **[8]**) de forma a que os buracos do ar fiquem direcionados.

**Atenção:** Certifique-se sempre de que **ambas as asas** estão para cima ou para baixo. **Não** utilize a pistola de aspersão com uma asa para cima e a outra para baixo **[G4]**.

7. Ligue o cabo de alimentação a uma tomada apropriada.
8. Coloque a máquina numa superfície limpa e nivelada. Certifique-se de que a máquina não pode aspirar qualquer poeira que possa interferir com o seu funcionamento.  
Ou, pendure a máquina ao ombro usando a alça de transporte.
9. Pressione o botão on/off **[4]** para ligar o dispositivo.
10. Retire a pistola do suporte e aponte-a ao objeto alvo.  
**Nota:** Antes de mais, teste a pistola num pedaço de material, como por exemplo um bocado de cartão.
11. Mantenha o gatilho pressionado **[7]** para aspergir o líquido pelo bocal **[10]**.  
**Nota:** Demora algum tempo até a tinta começar a sair pelo bocal; é o tempo necessário para que a bomba sugue a tinta e a faça chegar ao bocal.
12. Regule o fluxo **[H]**: rode o regulador de fluxo no sentido dos ponteiros do relógio para aumentar o fluxo; rode o botão no sentido contrário aos ponteiros do relógio para diminuir o fluxo.
13. Ao terminar, volte a colocar a pistola no suporte, desligada, e sem estar ligada à tomada de corrente.

## 7. Dicas de utilização

- Nunca use a pistola sem o reservatório [11] ou com o reservatório vazio, para evitar danificar a bomba.
- Nunca utilize a pistola sem o filtro de ar [1]. Sem o filtro, a sujidade pode ser aspirada para o interior da máquina e interferir com o seu bom funcionamento.
- Verifique se a superfície a ser pintada está limpa e livre de gordura ou pó. Proteja as partes que não necessitam de pintura.
- Não use a pistola de aspersão em ambientes ventosos. Ao trabalhar em espaços interiores, providencie ventilação adequada e certifique-se que os vapores dos solventes não são aspirados pela pistola.
- Mantenha a pistola o mais nivelada possível quando estiver a aspergir. Mantenha uma distância constante relativamente à superfície. Não abane a pistola como se fosse um pêndulo [I]. Dica: tente mover a pistola usando o braço todo e não apenas o pulso.
- Normalmente, a distância entre o bocal e a superfície é de 25-30 cm (10-12"). Ao utilizar um fluxo menor diminua a distância. Se utilizar um fluxo maior, mantenha o bocal mais afastado da superfície.
- Se se acumular líquido no bocal [10] ou na tampa do ar [9], limpe com um solvente ou água.
- Comece a pulverizar fora da área que vai ser pintada, e depois mova a pistola através da superfície a uma velocidade constante. Uma velocidade elevada resulta numa camada pouco espessa, uma velocidade lenta resulta numa camada espessa.
- Para conseguir uma camada homogénea, a primeira camada deve ser pouco espessa, sobretudo em superfícies verticais.
- Aplique apenas uma camada de cada vez. Se forem necessárias mais camadas, siga as instruções do fabricante relativamente aos tempos de secagem.
- Ao trabalhar em grandes áreas ou objetos recomenda-se que trabalhe em cruz [J], seja da esquerda para a direita e depois de cima para baixo, ou vice versa. Isto garante uma máxima cobertura.
- Não pare a meio de uma superfície, pois isso provoca irregularidades no acabamento. Do mesmo modo, não pare imediatamente ao chegar à extremidade da superfície, mas continue até que todo o líquido aspergido tenha ultrapassado a extremidade.

## 8. Limpeza e manutenção

A limpeza é essencial para assegurar um bom funcionamento. Limpe a pistola de aspersão imediatamente após cada utilização. Antes da limpeza, **desligue** sempre o cabo de alimentação da tomada.

**Nunca** mergulhe a pistola de aspersão em qualquer tipo de líquido para a limpar.

**Atenção:** Nunca limpe o bocal ou os furos do ar da pistola de aspersão usando objetos metálicos afiados.

Para limpar a pistola de aspersão proceda da seguinte forma:

1. Desligue o aparelho e retire o cabo de alimentação da tomada.
2. Pressione o gatilho durante alguns segundo de forma a que o líquido da pistola possa voltar para o reservatório.
3. Desaperte o reservatório e deite qualquer líquido remanescente na sua embalagem original.
4. Faça a pré-limpeza do reservatório e do tubo de sucção com uma escova.
5. Deite solvente ou água para dentro do reservatório e volte a enroscar o reservatório.  
**Advertência:** Use apenas solventes com um ponto de ignição de no mínimo 21 °C/70 °F.
6. Ligar o aparelho e aspergir o solvente ou água para um recipiente ou para um pano.
7. Repita o procedimento acima descrito até que o solvente ou água que sai do bocal esteja completamente transparente.
8. Desligue o aparelho.
9. Despeje o reservatório completamente.
10. Remova qualquer resíduo líquido do vedante do reservatório e verifique se o vedante está danificado. Não utilize a pistola de aspersão se o vedante estiver danificado.
11. Limpe o exterior da pistola de aspersão e o reservatório com um pano embebido em solvente ou água.
12. Desaperte a junção [8] e retire a tampa do ar [9] e o bocal [10].



13. Limpe os componentes com uma escovar e solvente ou água; deixe secar, depois monte.
14. Mude o filtro de ar **[K]** se estiver sujo. Retire a capa do filtro de ar **[1]** e substitua o filtro. Coloque novamente a capa.

## 9. Especificações

alimentação	230 VAC 50 Hz
potência máx.	500 W
reservatório de tinta	700 ml
fluxo máximo	850 ml/min
viscosidade máxima	60 DIN-s
comprimento da mangueira	1.8 m
comprimento do cabo	2 m
peso vazio	± 2.3 kg

**Utilize este aparelho apenas com acessórios originais. A Velleman NV não será responsável por quaisquer danos ou lesões causados pelo uso (indevido) do aparelho.**

**Para mais informação sobre este produto e para aceder à versão mais recente deste manual do utilizador, visite a nossa página [www.perel.eu](http://www.perel.eu).**

**Podem alterar-se as especificações e o conteúdo deste manual sem aviso prévio.**

### © DIREITOS DE AUTOR

**A Velleman NV detém os direitos de autor deste manual do utilizador. Todos os direitos mundiais reservados.** É estritamente proibido reproduzir, traduzir, copiar, editar e gravar este manual do utilizador ou partes deste sem prévia autorização escrita por parte da detentora dos direitos.

**EN****Velleman® Service and Quality Warranty**

Since its foundation in 1972, Velleman® acquired extensive experience in the electronics world and currently distributes its products in over 85 countries. All our products fulfil strict quality requirements and legal stipulations in the EU. In order to ensure the quality, our products regularly go through an extra quality check, both by an internal quality department and by specialized external organisations. If, all precautionary measures notwithstanding, problems should occur, please make appeal to our warranty (see guarantee conditions).

**General Warranty Conditions Concerning Consumer Products (for EU):**

• All consumer products are subject to a 24-month warranty on production flaws and defective material as from the original date of purchase.  
• Velleman® can decide to replace an article with an equivalent article, or to refund the retail value totally or partially when the complaint is valid and a free repair or replacement of the article is impossible, or if the expenses are out of proportion. You will be delivered a replacing article or a refund at the value of 100% of the purchase price in case of a flaw occurred in the first year after the date of purchase and delivery, or a replacing article at 50% of the purchase price or a refund at the value of 50% of the retail value in case of a flaw occurred in the second year after the date of purchase and delivery.

**• Not covered by warranty:**

- all direct or indirect damage caused after delivery to the article (e.g. by oxidation, shocks, falls, dust, dirt, humidity...), and by the article, as well as its contents (e.g. data loss) compensation for loss of profits;
- consumable goods, parts or accessories that are subject to an aging process during normal use, such as batteries (rechargeable, non-rechargeable, built-in or replaceable), lamps, rubber parts, drive belts... (unlimited list);
- flaws resulting from fire, water damage, lightning, accident, natural disaster, etc....;
- flaws caused deliberately, negligently or resulting from improper handling, negligent maintenance, abusive use or use contrary to the manufacturer's instructions;
- damage caused by a commercial, professional or collective use of the article (the warranty validity will be reduced to six (6) months when the article is used professionally);
- damage resulting from an inappropriate packing and shipping of the article;
- all damage caused by modification, repair or alteration performed by a third party without written permission by Velleman®;
- Articles to be repaired must be delivered to your Velleman® dealer, solidly packed (preferably in the original packaging), and be completed with the original receipt of purchase and a clear flow description.
- Hint: In order to save on cost and time, please reread the manual and check if the flaw is caused by obvious causes prior to presenting the article for repair. Note that returning a non-defective article can also involve handling costs.
- Repairs occurring after warranty expiration are subject to shipping costs.
- The above conditions are without prejudice to all commercial warranties.

**The above enumeration is subject to modification according to the article (see article's manual).**

**NL****Velleman® service- en kwaliteitsgarantie**

Velleman® heeft sinds zijn oprichting in 1972 een ruime ervaring opgebouwd in de elektronica-wereld en verdeelt op dit moment producten in meer dan 85 landen. Al onze producten beantwoorden aan strikte kwaliteits-eisen en aan de wettelijke bepalingen geldig in de EU. Om de kwaliteit te waarborgen, ondergaan onze producten op regelmatige tijdstippen een extra kwaliteitscontrole, zowel door onze eigen kwaliteitsafdeling als door externe gespecialiseerde organisaties. Mocht er ondanks deze voorzorgen toch een probleem optreden, dan kunt u steeds een beroep doen op onze waarborg (zie waarborgvoorwaarden).

**Algemene waarborgvoorwaarden consumentengoederen (voor Europese Unie):**

- Op alle consumentengoederen geldt een garantieperiode van 24 maanden op productie- en materiaalfouten en dit vanaf de oorspronkelijke aankoopdatum.
- Indien de klacht gegrond is en een gratis reparatie of vervanging van een artikel onmogelijk is of indien de kosten hiervoor buiten verhouding zijn, kan Velleman® beslissen het desbetreffende artikel te vervangen door een gelijkwaardig artikel of de aankoopsom van het artikel gedeeltelijk of volledig terug te betalen. In dat geval krijgt u een vervangend product of terugbetaling ter waarde van 100% van de aankoopsom bij ontdekking van een gebrek tot één jaar na aankoop en levering, of een vervangend product tegen 50% van de kostprijs of terugbetaling van 50 % bij ontdekking na één jaar tot 2 jaar.
- **Valt niet onder waarborg:**
  - alle rechtstreekse of onrechtstreekse schade na de levering veroorzaakt aan het toestel (bv. door oxidatie, schokken, val, stof, vuil, vocht...), en door het toestel, alsook zijn inhoud (bv. verlies van data), vergoeding voor eventuele winstderving.
  - verbruiksgoederen, onderdelen of hulpstukken die onderhevig zijn aan veroudering door normaal gebruik zoals bv. batterijen (zowel oplaadbare als niet-oplaadbare, gebouwd of vervangbaar), lampen, rubberen onderdelen, aandrijfrijmen... (onbeperkte lijst).
  - defecten ten gevolge van brand, waterschade, bliksem, ongevallen, natuurrampen, enz.
  - defecten veroorzaakt door opzet, nalatigheid of door een onoordeelkundige behandeling, slecht onderhoud of abnormaal gebruik of gebruik van het toestel strijdig met de voorschriften van de fabrikant.
  - schade ten gevolge van een commercieel, professioneel of collectief gebruik van het apparaat (bij professioneel gebruik wordt de garantieperiode herleid tot 6 maand).
  - schade veroorzaakt door onvoldoende bescherming bij transport van het apparaat.
  - alle schade door wijzigingen, reparaties of modificaties uitgevoerd door derden zonder toestemming van Velleman®.

- Toestellen dienen ter reparatie aangeboden te worden bij uw Velleman®-verdelers. Het toestel dient vergezeld te zijn van het oorspronkelijke aankoopbewijs. Zorg voor een degelijke verpakking (bij voorkeur de originele verpakking) en voeg een duidelijke foutomschrijving bij.
- Tip: alvorens het toestel voor reparatie aan te bieden, kijk nog eens na of er geen voor de hand liggende reden is waarom het toestel niet naar behoren werkt (zie handleiding). Op deze wijze kunt u kosten en tijd besparen. Denk eraan dat er ook voor niet-defecte toestellen een kost voor controle aangerekend kan worden.
- Bij reparaties buiten de waarborgperiode zullen transportkosten aangerekend worden.
- Elke commerciële garantie laat deze rechten onverminderd.

**Bovenaanstaande opsomming kan eventueel aangepast worden naargelang de aard van het product (zie handleiding van het betreffende product).**

**FR****Garantie de service et de qualité Velleman®**

Depuis 1972, Velleman® a gagné une vaste expérience dans le secteur de l'électronique et est actuellement distributeur dans plus de 85 pays. Tous nos produits répondent à des exigences de qualité rigoureuses et à des dispositions légales en vigueur dans l'UE. Afin de garantir la qualité, nous soumettons régulièrement nos produits à des contrôles de qualité supplémentaires, tant par notre propre service qualité que par un service qualité externe. Dans le cas improbable d'un défaut malgré toutes les précautions, il est possible d'invoquer notre garantie (voir les conditions de garantie).

**Conditions générales concernant la garantie sur les produits grand public (pour l'UE) :**

- tout produit grand public est garanti 24 mois contre tout vice de production ou de matériaux à dater du jour d'acquisition effective ;
- si la plainte est justifiée et que la réparation ou le remplacement d'un article est jugé impossible, ou lorsque les coûts s'avèrent disproportionnés, Velleman® s'autorise à remplacer ledit article par un article équivalent ou à rembourser la totalité ou une partie du prix d'achat. Le cas échéant, il vous sera consenti un article de remplacement ou le remboursement complet du prix d'achat lors d'un défaut dans un délai de 1 an après l'achat et la livraison, ou un article de remplacement moyennant 50% du prix d'achat ou le remboursement de 50% du prix d'achat lors d'un défaut après 1 à 2 ans.
- **sont par conséquent exclus :**
  - tout dommage direct ou indirect survenu à l'article après livraison (p.ex. dommage lié à l'oxydation, choc, chute, poussière, sable, impureté...) et provoqué par l'appareil, ainsi que son contenu (p.ex. perte de données) et une indemnisation éventuelle pour perte de revenus ;
  - toute pièce ou accessoire nécessitant un remplacement causé par un usage normal comme p.ex. piles (rechargeables comme non rechargeables, intégrées ou remplaçables), ampoules, pièces en caoutchouc, courroies... (liste illimitée) ;
  - tout dommage qui résulte d'un incendie, de la foudre, d'un accident, d'une catastrophe naturelle, etc. ;
  - out dommage provoqué par une négligence, volontaire ou non, une utilisation ou un entretien incorrect, ou une utilisation de l'appareil contraire aux prescriptions du fabricant ;
  - tout dommage à cause d'une utilisation commerciale, professionnelle ou collective de l'appareil (la période de garantie sera réduite à 6 mois lors d'une utilisation professionnelle) ;
  - tout dommage à l'appareil qui résulte d'une utilisation incorrecte ou différente que celle pour laquelle il a été initialement prévu comme décrit dans la notice ;
  - tout dommage engendré par un retour de l'appareil emballé dans un conditionnement non ou insuffisamment protégé.
- toute réparation ou modification effectuée par une tierce personne sans l'autorisation explicite de SA Velleman® - frais de transport de et vers Velleman® si l'appareil n'est plus couvré sous la garantie.
- toute réparation sera fournie par l'endroit de l'achat. L'appareil doit nécessairement être accompagné du bon d'achat d'origine et être dûment conditionné (de préférence dans l'emballage d'origine avec mention du défaut) ;
- tuyau : il est conseillé de consulter la notice et de contrôler câbles, piles, etc. avant de retourner l'appareil. Un appareil retourné jugé défectueux qui s'avère en bon état de marche pourra faire l'objet d'une note de frais à charge du consommateur ;
- une réparation effectuée en-dehors de la période de garantie fera l'objet de frais de transport ;
- toute garantie commerciale ne porte pas atteinte aux conditions susmentionnées.

**La liste susmentionnée peut être sujette à une complémentation selon le type de l'article et être mentionnée dans la notice d'emploi.**

**ES****Garantía de servicio y calidad Velleman®**

Desde su fundación en 1972 Velleman® ha adquirido una amplia experiencia como distribuidor en el sector de la electrónica en más de 85 países. Todos nuestros productos responden a normas de calidad rigurosas y disposiciones legales vigentes en la UE. Para garantizar la calidad, sometemos nuestros productos regularmente a controles de calidad adicionales, tanto a través de nuestro propio servicio de calidad como de un servicio de calidad externo. En el caso improbable de que surgieran problemas a pesar de todas las precauciones, es posible recurrir a nuestra garantía (véase las condiciones de garantía).

**Condiciones generales referentes a la garantía sobre productos de venta al público (para la Unión Europea):**

- Todos los productos de venta al público tienen un período de garantía de 24 meses contra errores de producción o errores en materiales desde la adquisición original;
- Si la queja está fundada y si la reparación o sustitución de un artículo no es posible, o si los gastos son desproporcionados, Velleman® autoriza reemplazar el artículo por un artículo equivalente o reembolsar la totalidad o una parte del precio de compra. En este caso, usted recibirá un artículo de recambio o el reembolso

completo del precio de compra si encuentra algún fallo hasta un año después de la compra y entrega, o un artículo de recambio al 50% del precio de compra o el reembolso del 50% del precio de compra si encuentra un fallo después de 1 año y hasta los 2 años después de la compra y entrega.

### Por consiguiente, están excluidos entre otras cosas:

- todos los daños causados directa o indirectamente a propósito (p.ej. por oxidación, choques, caída...) y a su contenido (p.ej. pérdida de datos) después de la entrega y causados por el aparato, y cualquier indemnización por posible pérdida de ganancias;

- partes o accesorios, que estén expuestos al desgaste causado por un uso normal, como por ejemplo baterías (tanto recargables como no recargables, incorporadas o reemplazables), bombillas, partes de goma, etc. (lista ilimitada);

- defectos causados por un incendio, daños causados por el agua, rayos, accidentes, catástrofes naturales, etc.;

- defectos causados a conciencia, descuido o por malos tratos, un mantenimiento inapropiado o un uso anormal del aparato contrario a las instrucciones del fabricante;

- daños causados por un uso comercial, profesional o colectivo del aparato (el período de garantía se reducirá a 6 meses con uso profesional);

- daños causados por un uso incorrecto o un uso ajeno al que está previsto el producto inicialmente como está descrito en el manual del usuario;

- daños causados por una protección insuficiente al transportar el aparato.

- daños causados por reparaciones o modificaciones efectuadas por una tercera persona sin la autorización explícita de Vellemán®;

- se calcula gastos de transporte de a y Vellemán® si el aparato ya no está cubierto por la garantía.

\* Cualquier artículo que tenga que ser reparado tendrá que ser devuelto a su distribuidor Vellemán®. Devuelva el aparato con la factura de compra original y transportélo en un embalaje sólido (preferentemente el embalaje original). Incluya también una buena descripción del fallo;

\* Consejo: Lea el manual del usuario y controle los cables, las pilas, etc. antes de devolver el aparato. Si no se encuentra un defecto en el artículo los gastos podrán correr a cargo del cliente;

\* Los gastos de transporte correrán a cargo del cliente para una reparación efectuada fuera del período de garantía.

\* Cualquier gesto comercial no disminuye estos derechos.

### La lista previamente mencionada puede ser adaptada según el tipo de artículo (véase el manual del usuario del artículo en cuestión).

**DE**

### **Vellemán® Service- und Qualitätsgarantie**

Seit der Gründung in 1972 hat Vellemán® sehr viel Erfahrung als Verteiler in der Elektronikwelt in über 85 Ländern aufgebaut.

Alle Produkte entsprechen den strengen Qualitätsforderungen und gesetzlichen Anforderungen in der EU. Um die Qualität zu gewährleisten werden unsere Produkte regelmäßig einer zusätzlichen Qualitätskontrolle unterworfen, sowohl von unserer eigenen Qualitätsabteilung als auch von externen spezialisierten Organisationen. Sollten, trotz aller Vorsichtsmaßnahmen, Probleme auftreten, nehmen Sie bitte die Garantie in Anspruch (siehe Garantiebedingungen).

### **Allgemeine Garantiebedingungen in Bezug auf Konsumgüter (für die Europäische Union):**

• Alle Produkte haben für Material- oder Herstellungsfehler eine Garantieperiode von 24 Monaten ab Verkaufsdatum.

• Wenn die Klage berechtigt ist und falls eine kostenlose Reparatur oder ein Austausch des Gerätes unmöglich ist, oder wenn die Kosten dafür unverhältnismäßig sind, kann Vellemán® sich darüber entscheiden, dieses Produkt durch ein gleiches Produkt zu ersetzen oder die Kaufsumme ganz oder teilweise zurückzahlen. In diesem Fall erhalten Sie ein Ersatzprodukt oder eine Rückzahlung im Werte von 100% der Kaufsumme im Falle eines Defektes bis zu 1 Jahr nach Kauf oder Lieferung, oder Sie bekommen ein Ersatzprodukt im Werte von 50% der Kaufsumme oder eine Rückzahlung im Werte von 50% im Falle eines Defektes im zweiten Jahr.

### **• Von der Garantie ausgeschlossen sind:**

- alle direkten oder indirekten Schäden, die nach Lieferung am Gerät und durch das Gerät verursacht werden (z.B. Oxidation, Stöße, Fall, Staub, Schmutz, Feuchtigkeit, ...), sowie auch der Inhalt (z.B. Datenverlust), Entschädigung für eventuellen Gewinnausfall.

- Verbrauchsgüter, Teile oder Zubehöriteile, die durch normalen Gebrauch dem Verschleiß ausgesetzt sind, wie z.B. Batterien (nicht nur aufladbare, sondern auch nicht aufladbare, eingebaute oder ersetzbare), Lampen, Gummiteile, Treibriemen, usw. (unbeschränkte Liste).

- Schäden verursacht durch Brandschaden, Wasserschaden, Blitz, Unfälle, Naturkatastrophen, usw.

- Schäden verursacht durch absichtliche, nachlässige oder unsachgemäße Anwendung, schlechte Wartung, zweckentfremdete Anwendung oder Nichtbeachtung von Benutzerhinweisen in der Bedienungsanleitung.

- Schäden infolge einer kommerziellen, professionellen oder kollektiven Anwendung des Gerätes (bei gewerblicher Anwendung wird die Garantieperiode auf 6 Monate zurückgeführt).

- Schäden verursacht durch eine unsachgemäße Verpackung und unsachgemäßen Transport des Gerätes.

- alle Schäden verursacht durch unautorisierte Änderungen, Reparaturen oder Modifikationen, die von einem Dritten ohne Erlaubnis von Vellemán® vorgenommen werden.

• Im Fall einer Reparatur, wenden Sie sich an Ihren Vellemán®-Verteiler. Legen Sie das Produkt ordnungsgemäß verpackt (vorzugsweise die Originalverpackung) und mit dem Original-Kaufbeleg vor. Fügen Sie eine deutliche Fehlerbeschreibung hinzu.

• Hinweis: Um Kosten und Zeit zu sparen, lesen Sie die Bedienungsanleitung nochmals und überprüfen Sie, ob es keinen auf de Hand legenden Grund gibt, ehe Sie das Gerät zur Reparatur zurückschicken. Stellt sich bei der Überprüfung des

Gerätes heraus, dass kein Geräteschaden vorliegt, könnte dem Kunden eine Untersuchungspauschale berechnet.

• Für Reparaturen nach Ablauf der Garantiefrist werden Transportkosten berechnet.

• Jede kommerzielle Garantie lässt diese Rechte unberührt.

### **Die oben stehende Aufzählung kann eventuell angepasst werden gemäß der Art des Produktes (siehe Bedienungsanleitung des Gerätes).**

**PT**

### **Garantia de serviço e de qualidade Vellemán®**

Desde a sua fundação em 1972 Vellemán® tem adquirido uma ampla experiência no sector da electrónica com uma distribuição em mais de 85 países.

Todos os nossos produtos respondem a exigências rigorosas e a disposições legais em vigor na UE. Para garantir a qualidade, submetemos regularmente os nossos produtos a controlos de qualidade suplementares, com o nosso próprio serviço qualidade como um serviço de qualidade externo. No caso improvável de um defeito mesmo com as nossas precauções, é possível invocar a nossa garantia. (ver as condições de garantia).

### **Condições gerais com respeito a garantia sobre os produtos grande público (para a UE):**

• qualquer produto grande público é garantido 24 mês contra qualquer vício de produção ou materiais a partir da data de aquisição efectiva;

• no caso da reclamação ser justificada e que a reparação ou substituição de um artigo é impossível, ou quando os custos são desproporcionados, Vellemán® autoriza-se a substituir o dito artigo por um artigo equivalente ou a devolver a totalidade ou parte do preço de compra. Em outro caso, será consentido um artigo de substituição ou devolução completa do preço de compra no caso de um defeito no prazo de 1 ano depois da data de compra e entrega, ou um artigo de substituição pagando o valor de 50% do preço de compra ou devolução de 50% do preço de compra para defeitos depois de 1 a 2 anos.

### **• estão por consequência excluídos:**

- todos os danos directos ou indirectos depois da entrega do artigo (p.ex. danos ligados a oxidação, choques, quedas, poeiras, areias, impurezas...) e provocado pelo aparelho, como o seu conteúdo (p.ex. perda de dados) e uma indemnização eventual por perda de receitas;

- consumíveis, peças ou acessórios sujeitos a desgaste causado por um uso normal, como p.ex. pilhas (recarregáveis, não recarregáveis, incorporadas ou substituíveis), lâmpadas, peças em borracha correas... (lista ilimitada);

- todos os danos que resultem de um incêndio, raios, de um acidente, de uma catastrophe natural, etc.;

- danos provocados por negligencia, voluntária ou não, uma utilização ou manutenção incorrecta, ou uma utilização do aparelho contrária as prescrições do fabricante;

- todos os danos por causa de uma utilização comercial, profissional ou colectiva do aparelho ( o período de garantia será reduzido a 6 meses para uma utilização profissional);

- todos os danos no aparelho resultando de uma utilização incorrecta ou diferente daquela inicialmente prevista e descrita no manual de utilização;

- todos os danos depois de uma devolução não embalada ou mal protegida ao nível do acondicionamento.

- todas as reparações ou modificações efectuadas por terceiros sem a autorização de SA Vellemán®;

- despesas de transporte de e para Vellemán® se o aparelho não estiver coberto pela garantia.

• qualquer reparação será fornecida pelo local de compra. O aparelho será obrigatoriamente acompanhado do talão ou factura de origem e bem acondicionado (de preferência dentro da embalagem de origem com indicação do defeito ou avária);

• dica: aconselha-mos a consulta do manual e controlar cabos, pilhas, etc. antes de devolver o aparelho. Um aparelho devolvido que estiver em bom estado será cobrado despesas a cargo do consumidor;

• uma reparação efectuada fora da garantia, será cobrado despesas de transporte; • qualquer garantia comercial não prevalece as condições aqui mencionadas.

### **A lista pode ser sujeita a um complemento conforme o tipo de artigo e estar mencionada no manual de utilização.**