

## BB50401/BB50402

---

EN	GARDEN ROD OIL TORCH
NL	TUINFAKKEL OP OLIE
FR	TORCHE DE JARDIN À HUILE
ES	ANTORCHA DE ACEITE PARA EL USO EN EXTERIORES
DE	GARTENFACKEL
PT	TOCHA PARA JARDIM



**BB50401**



**BB50402**

USER MANUAL	3
GEbruikersHANDLEIDING	6
MODE D'EMPLOI	9
MANUAL DEL USUARIO	12
BEDIENUNGSANLEITUNG	15
MANUAL DO UTILIZADOR	18





# USER MANUAL

## 1. Introduction

To all residents of the European Union

### Important environmental information about this product



This symbol on the device or the package indicates that disposal of the device after its lifecycle could harm the environment. Do not dispose of the unit (or batteries) as unsorted municipal waste; it should be taken to a specialized company for recycling. This device should be returned to your distributor or to a local recycling service. Respect the local environmental rules.

**■ If in doubt, contact your local waste disposal authorities.**

Thank you for choosing Toolland. Please read the manual thoroughly before bringing this device into service. If the device was damaged in transit, do not install or use it and contact your dealer.

## 2. Safety Instructions

	Do not ingest lamp oil. If lamp oil is swallowed, do not induce vomiting. Seek medical advice immediately or contact a poison information centre.
	Keep this device away from children, unauthorized users and animals.
	Only for outside use. Do not use in confined spaces.
	<b>Caution:</b> Device heats up during use. Never cover the oil lamp and do not move or fill it when it is hot. Use the snuffer to extinguish the flame.
	Do not use near inflammable products or in explosive atmospheres. Heat can cause fire to inflammable products even when they are not in sight. Do not leave unattended.

## 3. General Guidelines

Refer to the **Velleman® Service and Quality Warranty** on the last pages of this manual.



Protect this device from shocks and abuse. Avoid brute force when operating the device.

- Familiarise yourself with the functions of the device before actually using it.
- All modifications of the device are forbidden for safety reasons. Damage caused by user modifications to the device is not covered by the warranty.
- Only use the device for its intended purpose. Using the device in an unauthorised way will void the warranty.
- Damage caused by disregard of certain guidelines in this manual is not covered by the warranty and the dealer will not accept responsibility for any ensuing defects or problems.
- Due to constant product improvements, the actual product appearance might differ from the shown images.
- Product images are for illustrative purposes only.
- Only use recommended lamp oils. Never use petrol, kerosene or other flammable fluids.
- Only for outside use. Do not use in confined spaces.
- Store away in the original packaging and keep in dry and cool conditions.
- Keep this manual for future reference.

## 4. Features

- create a cosy atmosphere outdoors with this trendy, durable fire torch
- rod oil torch of brushed stainless steel
- with cover/snuffer

## 5. Overview

Refer to the illustrations on page 2 of this manual.

<b>1</b>	stake
<b>2</b>	oil container
<b>3</b>	snuffer

<b>4</b>	wick opening
<b>5</b>	wick protection
<b>6</b>	wick

## 6. Operation

### 6.1 Preparing the Wick

In delivery conditions the wick is ready-for-use. Make sure the wick ends approximately 5 mm above the wick holder.

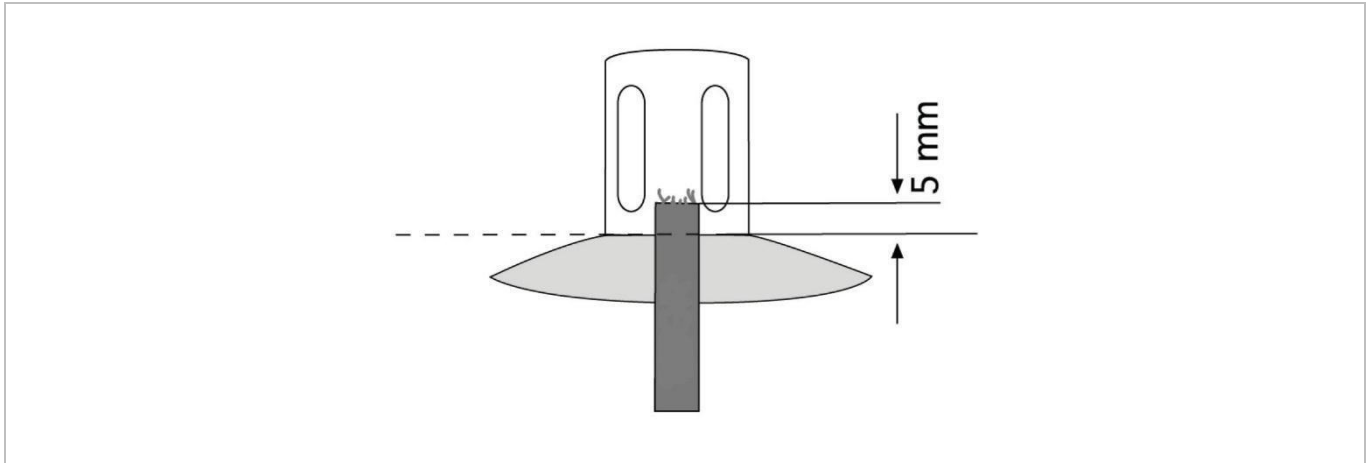

If this is not the case:

1. Unlock the circlip at the wick using circlip pliers (not included).
2. Adjust the length of the wick so that there is about 5 mm of it exposed above the wick holder.
3. Replace the circlip using the circlip pliers.

### 6.2 Installing the Torch

1. Choose an appropriate spot and plant the stake in firm ground. Push the stake at least 30 cm deep to ensure stability.
2. Screw the oil container onto the stake.
3. Position the torch vertically. Check its stability at periodic intervals.

### 6.3 Filling/Refilling the Torch

1. Remove the snuffer from the oil container. Push the wick protection and unscrew the wick protection. Remove the wick from the container. Remember that the wick may be soaked with oil; place the wick on an oil-resistant surface.

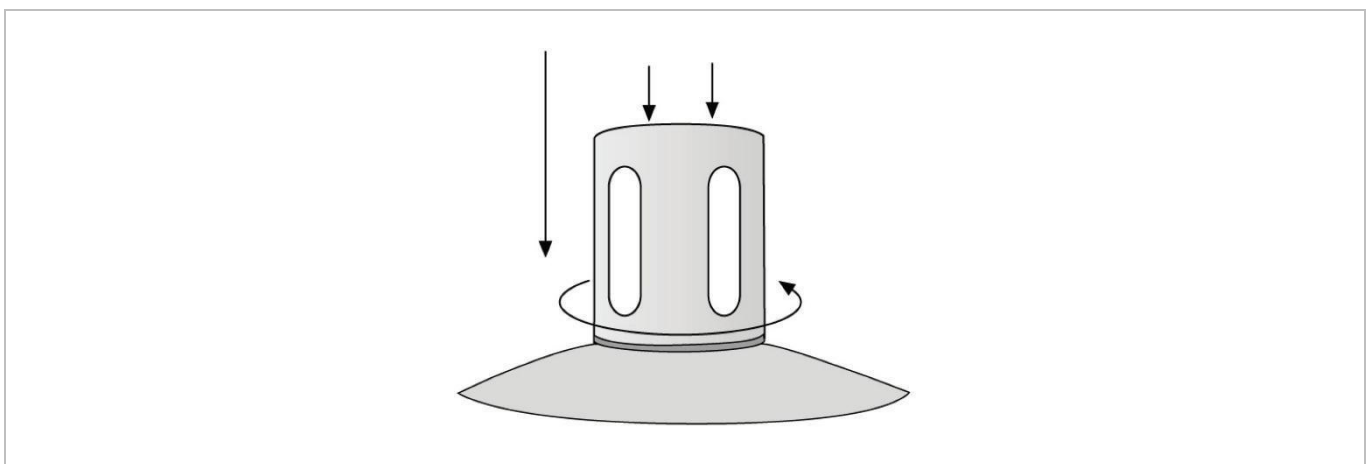

2. Using a funnel, fill the oil container with recommended lamp oil through the wick opening. Please observe the filling volumes, i.e. max. 280 ml. For safety, do not overfill and make sure that the oil does not overflow. In the vent that oil has poured over the exterior, wipe off and dry before igniting.
3. Screw the wick back into the oil container and tighten finger-tight.

**6.4 Igniting the Torch**

1. If you ignite the torch for the first time, wait five minutes and make sure the wick has soaked up the lamp oil.
2. Make sure your hands are free of lamp oil. This is important as they may catch fire when lighting the wick.
3. Ignite the wick as you would light a candle.

**6.5 Extinguishing the Torch**

1. Place the snuffer over the flame until the flame has gone out completely.
2. Do not touch the snuffer nor the oil container until they have cooled down entirely.

**7. Cleaning and Maintenance**

- The torch does not need any particular maintenance. However, occasionally wipe it with a damp cloth to keep it looking new. Use a recommended stainless steel cleaning agent if necessary. Do not use harsh chemicals, cleaning solvents or strong detergents.
- If required, wipe away any soot at the wick protection using a damp cloth. Discolouration of the material in that area because of the high temperatures is due to the natural features of stainless steel and does not constitute a quality defect.
- Only use this torch with the recommended round fibreglass wicks with a diameter of 6.5 mm. Position the wick firmly in the wick holder and make sure the wick ends approximately 5 mm above the wick holder. The wick holder must be completely sealed off.

**8. Technical Specifications**

	<b>BB50401</b>	<b>BB50402</b>
height	115 cm	
diameter	max. 8,8 cm	max. 2.5 cm
volume		
total capacity	380 ml	200 ml
safe volume	280 ml	150 ml
burning time	9 hours	5 hours
material	18/2 stainless steel	

**Use this device with original accessories only. Velleman nv cannot be held responsible in the event of damage or injury resulting from (incorrect) use of this device. For more info concerning this product and the latest version of this manual, please visit our website [www.toolland.eu](http://www.toolland.eu). The information in this manual is subject to change without prior notice.**

**© COPYRIGHT NOTICE**

**The copyright to this manual is owned by Velleman nv. All worldwide rights reserved.** No part of this manual may be copied, reproduced, translated or reduced to any electronic medium or otherwise without the prior written consent of the copyright holder.

# GEBRUIKERSHANDLEIDING

## 1. Inleiding

Aan alle burgers van de Europese Unie

**Belangrijke milieu-informatie betreffende dit product**

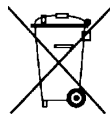

Dit symbool op het toestel of de verpakking geeft aan dat, als het na zijn levenscyclus wordt weggeworpen, dit toestel schade kan toebrengen aan het milieu. Gooi dit toestel (en eventuele batterijen) niet bij het gewone huishoudelijke afval; het moet bij een gespecialiseerd bedrijf terechtkomen voor recyclage. U moet dit toestel naar uw dealer of naar een lokaal recyclagepunt brengen. Respecteer de plaatselijke milieuwetgeving.

**Hebt u vragen, contacteer dan de plaatselijke autoriteiten betreffende de verwijdering.**

Dank u voor uw aankoop. Lees deze handleiding grondig voor u het toestel in gebruik neemt. Werd het toestel beschadigd tijdens het transport, installeer het dan niet en raadpleeg uw dealer.

## 2. Veiligheidsinstructies

	Geen lampolie innemen. Bij het inslikken van lampolie, niet laten braken. Zoek onmiddellijk medische hulp of neem contact op met een antigifcentrum.
	Houd dit toestel uit de buurt van kinderen, onbevoegden en dieren.
	Enkel voor gebruik buitenhuis. Niet geschikt voor gebruik in kleine ruimtes.
	<b>Opgelet:</b> Dit toestel wordt zeer warm tijdens het gebruik. Bedek de olielamp nooit. Verplaats of vul de olielamp niet bij wanneer deze warm is. Gebruik de domper om de vlam te doven.
	Vermijd gebruik in de buurt van brandbare producten of explosieve gassen. Hitte kan brandbare stoffen doen ontbranden, ook al zijn deze stoffen niet zichtbaar. Niet onbeheerd achterlaten.

## 3. Algemene richtlijnen

Raadpleeg de **Velleman® service- en kwaliteitsgarantie** achteraan deze handleiding.



Bescherm tegen schokken. Vermijd brute kracht tijdens de bediening van het toestel.

- Leer eerst de functies van het toestel kennen voor u het gaat gebruiken.
- Om veiligheidsredenen mag u geen wijzigingen aanbrengen. Schade door wijzigingen die de gebruiker heeft aangebracht aan het toestel valt niet onder de garantie.
- Gebruik het toestel enkel waarvoor het gemaakt is. De garantie vervalt automatisch bij ongeoorloofd gebruik.
- De garantie geldt niet voor schade door het negeren van bepaalde richtlijnen in deze handleiding. Uw dealer is niet aansprakelijk voor defecten of problemen die hierdoor veroorzaakt zijn.
- We streven voortdurend naar verbetering van onze producten. Daarom kan dit product uiterlijk verschillen van de afbeeldingen.
- De afbeeldingen van het product zijn enkel ter illustratie.
- Gebruik enkel de aanbevolen lampolie. Gebruik nooit petroleum, kerosine of andere ontvlambare vloeistoffen.
- Enkel voor gebruik buitenshuis. Niet geschikt voor gebruik in kleine ruimtes.
- Bewaar in de oorspronkelijke verpakking en in een droge, koele omgeving.
- Bewaar deze handleiding voor verdere raadpleging.

## 4. Eigenschappen

- creëer een gezellige sfeer in uw tuin met deze moderne olielamp
- staafvormig fakkel uit geborsteld rvs
- met afdekkap/domper

## 5. Omschrijving

Raadpleeg de afbeeldingen op pagina 2 van deze handleiding.

<b>1</b>	paal
<b>2</b>	oliereservoir
<b>3</b>	domper

<b>4</b>	lontopening
<b>5</b>	lontbeschermer
<b>6</b>	lont

## 6. Gebruik

### 6.1 De lont voorbereiden

De lont wordt gebruiksklaar geleverd. Laat de uiteinden van de lont ongeveer 5 mm boven de lonthouder uitsteken.

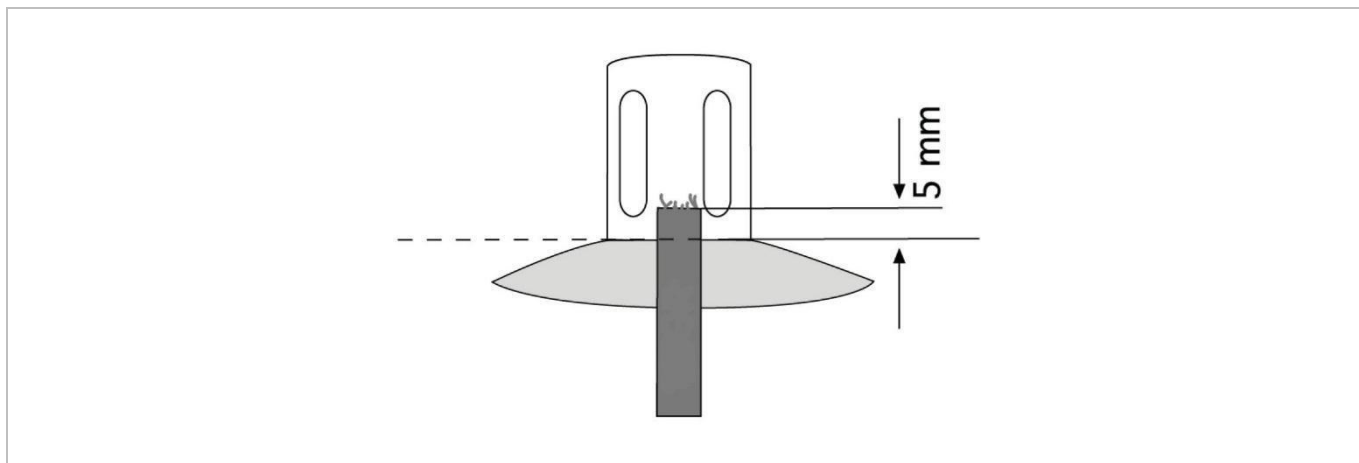

Is dit niet het geval:

1. Verwijder de borgring bij de lont met een borgringtang (niet meegeleverd).
2. Pas de lengte van de lont aan zodat het lontgedeelte ongeveer 5 mm boven de lonthouder uitsteekt.
3. Breng de borgring opnieuw aan met de borgringtang.

### 6.2 De fakkel plaatsen

1. Kies een geschikte plaats en plaats de paal in harde ondergrond. De paal moet minstens 30 cm diep worden aangebracht, voor de nodige stabiliteit.
2. Schroef het oliereservoir op de paal.
3. Plaats de fakkel verticaal. Controleer regelmatig de stabiliteit.

### 6.3 De fakkel vullen/bijvullen

1. Verwijder de domper van het oliereservoir. Druk op lontbeschermer en schroef deze los. Verwijder de lont uit het reservoir. De lont kan gedrenkt zijn in olie; plaats de lont op een oliebestendig oppervlak.

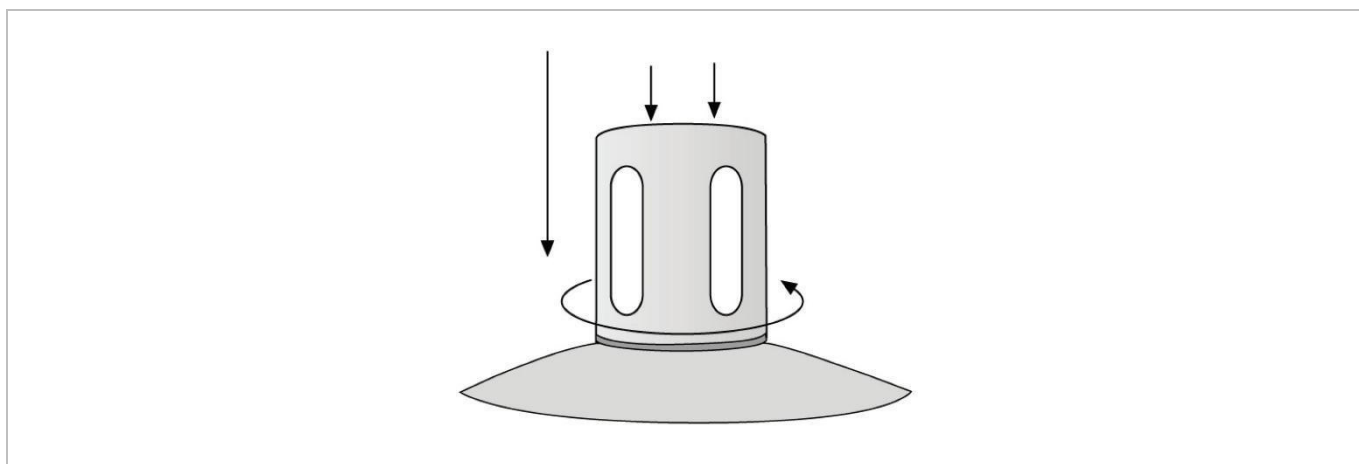

2. Gebruik een trechter en vul het oliereservoir met de aanbevolen lampolie via de lontopening. Respecteer het toelaatbare vulvolume, max. 280 ml. Om veiligheidsredenen, niet teveel bijvullen en zorg ervoor dat de olie niet overloopt. Wanneer er olie gemorst is op de behuizing, veeg droog voor het aansteken.

3. Plaats de lont opnieuw in het oliereservoir en draai handvast aan.

#### 6.4 De fakkel aansteken

1. Wanneer u de fakkel voor de eerste keer aansteekt, wacht 5 minuten en zorg ervoor dat de lont volledig in de lampolie gedrenkt is.
2. Zorg ervoor dat uw handen olievrij zijn. Dit is belangrijk omdat deze vlam kunnen vatten wanneer u de lont aansteekt.
3. Steek de lont aan zoals een kaars.

#### 6.5 De fakkel doven

1. Houd de domper over de vlam totdat de vlam volledig gedoofd is.
2. Raak de domper of het oliereservoir niet aan, totdat deze volledig afgekoeld zijn.

### 7. Reiniging en onderhoud

- De fakkel vereist geen bijzonder onderhoud. Maak af en toe proper met een vochtige doek, om er als nieuw te laten uitzien. Indien nodig, gebruik een reinigingsmiddel voor roestvrij staal. Gebruik geen bijtende chemische producten, reinigingsmiddelen of sterke detergents.
- Indien nodig, verwijder het roet bij de lontbeschermer met een vochtige doek. Een verkleuring van het materiaal op deze plaats door de hoge temperaturen, is te wijten aan de natuurlijke eigenschappen van roestvrij staal en is geen kwaliteitsgebrek.
- Gebruik deze fakkel enkel met de aanbevolen, ronde glasvezellonten met een diameter van 6.5 mm. Plaats de lont stevig in de lonthouder en laat de uiteinden van de lont ongeveer 5 mm boven de lonthouder uitsteken. De lonthouder moet volledig afgesloten zijn.

### 8. Technische specificaties

	BB50401	BB50402
hoogte	115 cm	
diameter	max. 8.8 cm	max. 2.5 cm
volume		
capaciteit	380 ml	200 ml
max. vulniveau	280 ml	150 ml
brandtijd	9 uur	5 uur
materiaal	18/2 roestvrij staal	

**Gebruik dit toestel enkel met originele accessoires. Velleman nv is niet aansprakelijk voor schade of kwetsuren bij (verkeerd) gebruik van dit toestel. Voor meer informatie over dit product en de laatste versie van deze handleiding, zie [www.toolland.eu](http://www.toolland.eu). De informatie in deze handleiding kan te allen tijde worden gewijzigd zonder voorafgaande kennisgeving.**

#### © AUTEURSRECHT

**Velleman nv heeft het auteursrecht voor deze handleiding. Alle wereldwijde rechten voorbehouden.** Het is niet toegestaan om deze handleiding of gedeelten ervan over te nemen, te kopiëren, te vertalen, te bewerken en op te slaan op een elektronisch medium zonder voorafgaande schriftelijke toestemming van de rechthebbende.



# MODE D'EMPLOI

## 1. Introduction

### Aux résidents de l'Union européenne

#### Informations environnementales importantes concernant ce produit



Ce symbole sur l'appareil ou l'emballage indique que l'élimination d'un appareil en fin de vie peut polluer l'environnement. Ne pas jeter un appareil électrique ou électronique (et des piles éventuelles) parmi les déchets municipaux non sujets au tri sélectif ; une déchetterie traitera l'appareil en question. Renvoyer l'appareil à votre fournisseur ou à un service de recyclage local. Il convient de respecter la réglementation locale relative à la protection de l'environnement.

#### En cas de questions, contacter les autorités locales pour élimination.

Nous vous remercions de votre achat. Lire attentivement le présent mode d'emploi avant la mise en service de l'appareil. Si l'appareil a été endommagé pendant le transport, ne pas l'installer et consulter votre revendeur.

## 2. Consignes de sécurité

	Ne pas ingérer de l'huile à lampe. En cas d'ingestion d'huile à lampe, ne pas provoquer de vomissement. Consulter immédiatement un médecin ou un centre antipoison.
	Garder hors de la portée des enfants, des personnes non autorisées et des animaux.
	Usage à l'extérieur uniquement. Ne pas utiliser dans des espaces réduits.
	<b>Attention :</b> L'appareil chauffe pendant l'usage. Ne jamais couvrir la lampe à huile. Ne pas déplacer ou remplir pendant que l'huile est encore chaude. Utiliser l'éteignoir pour éteindre la flamme.
	Éviter l'usage à proximité de produits inflammables ou de gaz explosifs. La chaleur peut enflammer les produits inflammables, même s'ils ne sont pas visibles. Ne pas laisser sans surveillance.

## 3. Directives générales

Se référer à la **garantie de service et de qualité Velleman®** en fin de ce mode d'emploi.



Protéger l'appareil des chocs et de l'abus. Traiter l'appareil avec circonspection pendant l'opération.

- Se familiariser avec le fonctionnement de l'appareil avant de l'utiliser.
- Toute modification est interdite pour des raisons de sécurité. Les dommages occasionnés par des modifications par le client ne tombent pas sous la garantie.
- N'utiliser l'appareil qu'à sa fonction prévue. Un usage impropre annule d'office la garantie.
- La garantie ne s'applique pas aux dommages survenus en négligeant certaines directives de ce mode d'emploi et votre revendeur déclinera toute responsabilité pour les problèmes et les défauts qui en résultent.
- Dans le souci d'une amélioration constante de nos produits, l'apparence du produit peut différer légèrement des images affichées.
- Les images des produits sont à titre indicatif seulement.
- N'utiliser que les huiles à lampe recommandées. Ne jamais utiliser de l'essence, du kérosène ou d'autres liquides inflammables
- Usage à l'extérieur uniquement. Ne pas utiliser dans des espaces réduits.
- Stocker dans son emballage d'origine et dans un environnement sec et frais.
- Garder ce mode d'emploi pour toute référence ultérieure.

## 4. Caractéristiques

- créer une ambiance conviviale dans votre jardin avec cette lampe à huile moderne
- torche à huile en forme de tige, en acier inoxydable brossé
- avec capuchon/éteignoir

## 5. Description

Se référer aux illustrations en page 2 de ce mode d'emploi.

<b>1</b>	poteau
<b>2</b>	réservoir à huile
<b>3</b>	éteignoir

<b>4</b>	embouchure de mèche
<b>5</b>	coiffe de protection
<b>6</b>	mèche

## 6. Emploi

### 6.1 Préparer la mèche

La mèche est livrée prête à l'emploi. Laisser dépasser les extrémités de la mèche d'environ 5 mm au-dessus du support de mèche.

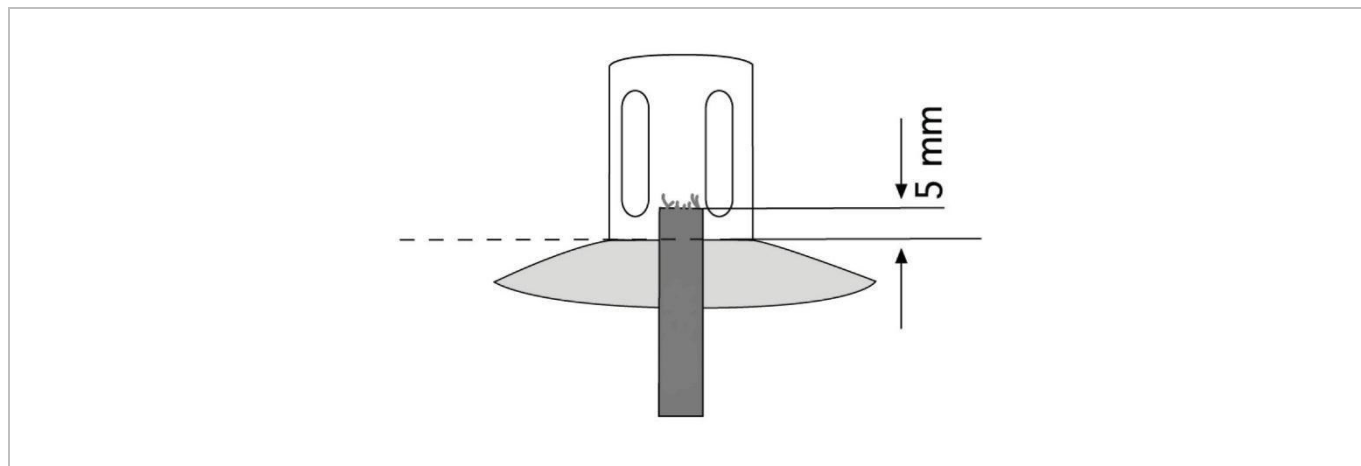

Si tel n'est pas le cas :

1. Desserrer le circlip avec une pince à circlips (non incl.).
2. Régler la longueur de la mèche en la laissant dépasser d'environ 5 mm au-dessus du support.
3. Replacer le circlip avec la pince à circlips.

### 6.2 Installer la torche

1. Choisir un emplacement approprié et planter le poteau en pleine terre. Enfoncer le poteau d'au moins 30 cm dans le sol pour assurer la stabilité.
2. Visser le réservoir à huile sur le poteau.
3. Positionner la torche à la verticale. Vérifier régulièrement sa stabilité.

### 6.3 Remplir la torche

1. Enlever l'éteignoir du réservoir à huile. Pousser sur la coiffe de protection et dévisser la coiffe de protection. Retirer la mèche du réservoir. Il est possible que la mèche soit imprégnée d'huile ; placer la mèche sur une surface résistante à l'huile.

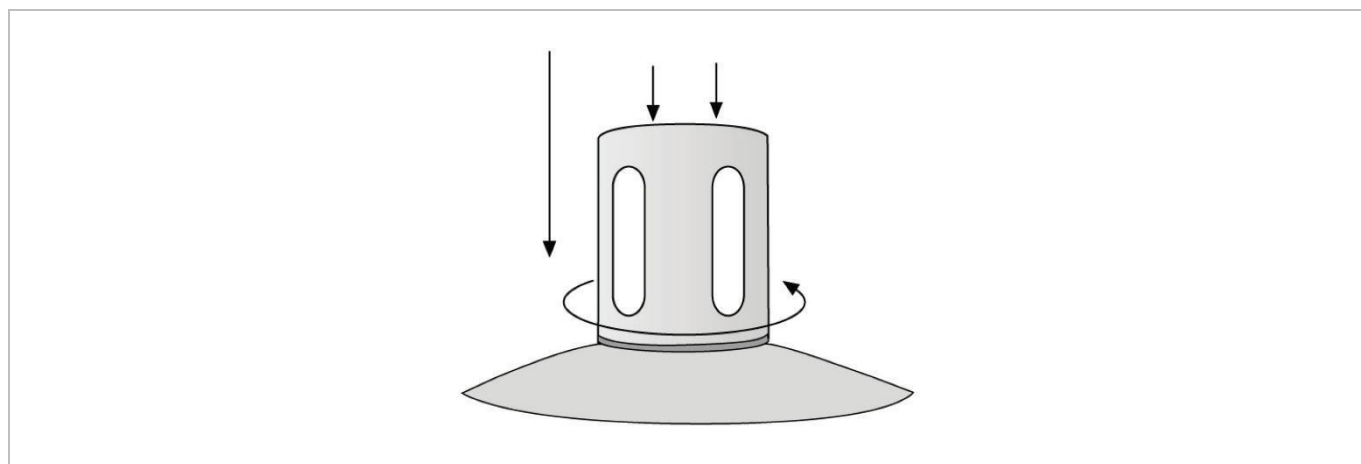

2. Utiliser un entonnoir pour remplir le réservoir à huile avec de l'huile à lampe recommandée par l'embouchure de mèche. Respecter le niveau de remplissage, i.e. max. 280 ml. Pour des raisons de

sécurité, ne pas trop remplir et veiller à ce que l'huile ne déborde pas. En cas d'écoulement d'huile sur le boîtier, essuyer et laisser sécher avant d'enflammer la torche.

3. Remettre la mèche dans le réservoir à huile et serrer à la main.

#### 6.4 Enflammer la torche

1. Pour enflammer la torche pour la première fois, attendre 5 minutes et s'assurer que la mèche est imprégnée d'huile à lampe.
2. S'assurer que vos mains sont exemptes de résidus d'huile. Cela est important, car les mains risquent de s'enflammer en allumant la mèche;
3. Enflammer la mèche de la même manière qu'une bougie.

#### 6.5 Eteindre la torche

1. Placer l'éteignoir sur la flamme jusqu'à ce que la flamme soit complètement éteinte.
2. Ne pas toucher l'éteignoir ni le réservoir à huile jusqu'à ce qu'ils soient complètement refroidis.

### 7. Nettoyage et entretien

- La torche ne nécessite aucun entretien particulier. Nettoyer occasionnellement avec un chiffon humide pour conserver son aspect neuf. Si nécessaire, utiliser un agent nettoyant pour acier inoxydable recommandé. Ne pas utiliser d'agents chimiques agressifs, de solvants ni de détergents puissants.
- Si nécessaire, essuyer tout dépôt de suie sur la coiffe de protection avec un chiffon humide. Une décoloration du matériau à cet endroit due à des températures élevées, est attribuable aux caractéristiques naturelles d'acier inoxydable et ne constitue pas un défaut de qualité.
- N'employer la torche qu'avec des mèches rondes en fibres de verres recommandées, avec un diamètre de 6.5 mm. Positionner la mèche fermement dans le support de mèche et laisser dépasser la mèche d'environ 5 mm au-dessus du support de mèche. Le support de mèche doit être complètement fermé.

### 8. Spécifications techniques

	BB50401	BB50402
hauteur	115 cm	
diamètre	max. 8.8 cm	max. 2.5 cm
volume		
capacité	380 ml	200 ml
niveau de remplissage max.	280 ml	150 ml
durée de combustion	9 heures	5 heures
matériau	18/2 acier inoxydable	

**N'employer cet appareil qu'avec des accessoires d'origine. La SA Velleman ne peut, dans la mesure conforme au droit applicable être tenue responsable des dommages ou lésions (directs ou indirects) pouvant résulter de l'utilisation de cet appareil. Pour plus d'informations concernant cet article et la dernière version de ce mode d'emploi, visiter notre site web [www.toolland.eu](http://www.toolland.eu). Toutes les informations présentées dans ce mode d'emploi peuvent être modifiées sans notification préalable.**

#### © DROITS D'AUTEUR

**SA Velleman est l'ayant droit des droits d'auteur de ce mode d'emploi. Tous droits mondiaux réservés.** Toute reproduction, traduction, copie ou diffusion, intégrale ou partielle, du contenu de ce mode d'emploi par quelque procédé ou sur tout support électronique que ce soit est interdite sans l'accord préalable écrit de l'ayant droit.

# MANUAL DEL USUARIO

## 1. Introducción

### A los ciudadanos de la Unión Europea

#### Importantes informaciones sobre el medio ambiente concerniente a este producto

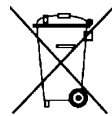

Este símbolo en este aparato o el embalaje indica que, si tira las muestras inservibles, podrían dañar el medio ambiente. No tire este aparato (ni las pilas, si las hubiera) en la basura doméstica; debe ir a una empresa especializada en reciclaje. Devuelva este aparato a su distribuidor o a la unidad de reciclaje local. Respete las leyes locales en relación con el medio ambiente.

**Si tiene dudas, contacte con las autoridades locales para residuos.**

Gracias por elegir Toolland. Lea atentamente las instrucciones del manual antes de usar el aparato. Si ha sufrido algún daño en el transporte no lo instale y póngase en contacto con su distribuidor.

## 2. Instrucciones de seguridad

	No ingiera el aceite de lámpara. En caso de haber ingerido el aceite de lámpara, no le provoque el vómito a la persona. Busque inmediatamente asistencia médica o contacte con el centro de toxicología
	Mantenga el aparato lejos del alcance de niños, personas no capacitadas y animales.
	Sólo apto para el uso en exteriores. No utilice el aparato en lugares pequeños.
	<b>Cuidado:</b> El aparato se calienta durante el uso. Nunca cubra la antorcha y no muévala ni rellénela mientras esté caliente. Utilice la tapa apagavelas para apagar la llama.
	No utilice el aparato cerca de productos inflamables o de gas explosivo. El calor podría hacer inflamarse productos inflamables, incluso si no son visibles. Nunca deje la antorcha funcionando sin vigilancia.

## 3. Normas generales

Véase la **Garantía de servicio y calidad Velleman®** al final de este manual del usuario.



Proteja el aparato contra choques y golpes. Evite usar excesiva fuerza durante el manejo.

- Familiarícese con el funcionamiento del aparato antes de utilizarlo.
- Por razones de seguridad, las modificaciones no autorizadas del aparato están prohibidas. Los daños causados por modificaciones no autorizadas, no están cubiertos por la garantía.
- Utilice sólo el aparato para las aplicaciones descritas en este manual. Su uso incorrecto anula la garantía completamente.
- Los daños causados por descuido de las instrucciones de seguridad de este manual invalidarán su garantía y su distribuidor no será responsable de ningún daño u otros problemas resultantes.
- Debido a las continuas mejoras, el producto podría diferir del de las imágenes.
- Las imágenes son meramente ilustrativas.
- Utilice sólo los aceites de lámpara adecuados. Nunca utilice gasolina, queroseno u otros líquidos inflamables.
- Sólo apto para el uso en exteriores. No utilice el aparato en lugares pequeños.
- Almacene el aparato en su embalaje original en un lugar seco y frío.
- Guarde este manual del usuario para cuando necesite consultarlo.

## 4. Características

- cree un ambiente acogedor en su jardín con esta antorcha de aceite moderna y duradera
- antorcha de acero inoxidable cepillado
- con tapa apagavelas

## 5. Descripción

Véase las figuras en la página 2 de este manual del usuario.

<b>1</b>	poste
<b>2</b>	depósito de aceite
<b>3</b>	tapa apagavelas

<b>4</b>	abertura de la mecha
<b>5</b>	protección de la mecha
<b>6</b>	mecha

## 6. Funcionamiento

### 6.1 Preparar la mecha

La mecha está lista para su uso. Asegúrese de que la mecha salga unos 5 mm por encima del soporte de mecha.

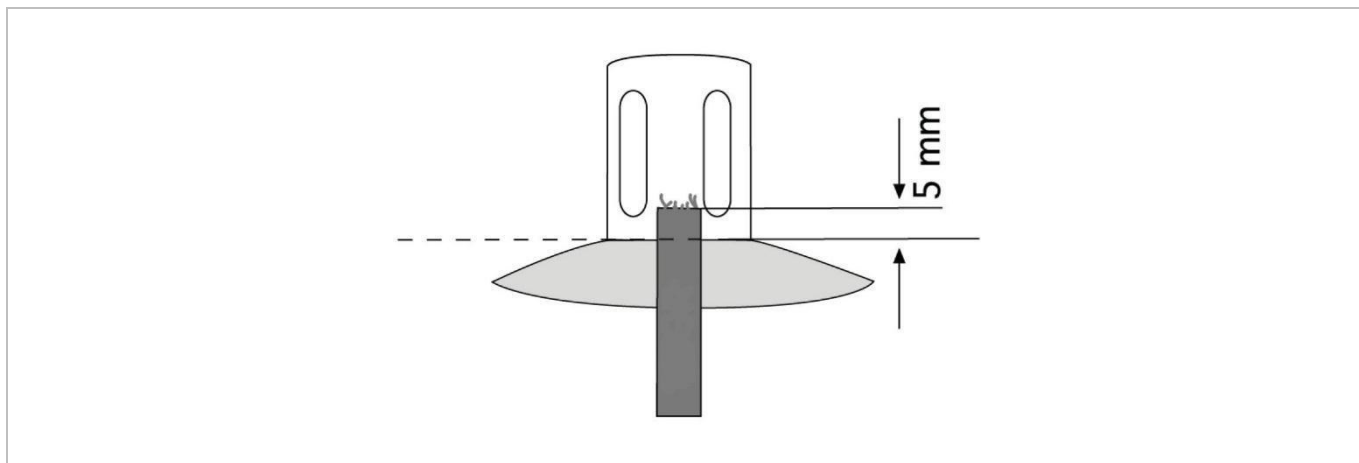

Si no fuera el caso:

1. Quite la arandela con unos alicates de arandelas (no incl.).
2. Ajuste la longitud de la mecha. Asegúrese de que salga unos 5 mm por encima del soporte de mecha.
3. Vuelva a poner la arandela con los alicates de arandelas.

### 6.2 Instalar la antorcha

1. Seleccione un lugar adecuado e introduzca el poste firmemente en la tierra. Para una buena estabilidad, introduzca el poste mín. 30 cm en la tierra.
2. Fije el depósito al poste.
3. Ponga la antorcha de manera vertical. Controle la estabilidad regularmente.

### 6.3 (Re)llenar la antorcha

1. Quite la tapa apagavelas del depósito. Apriete la protección de mecha y desatorníllela. Quite la mecha del depósito. Recuerde que la mecha puede estar impregnada de aceite. Ponga la mecha en una superficie resistente al aceite.

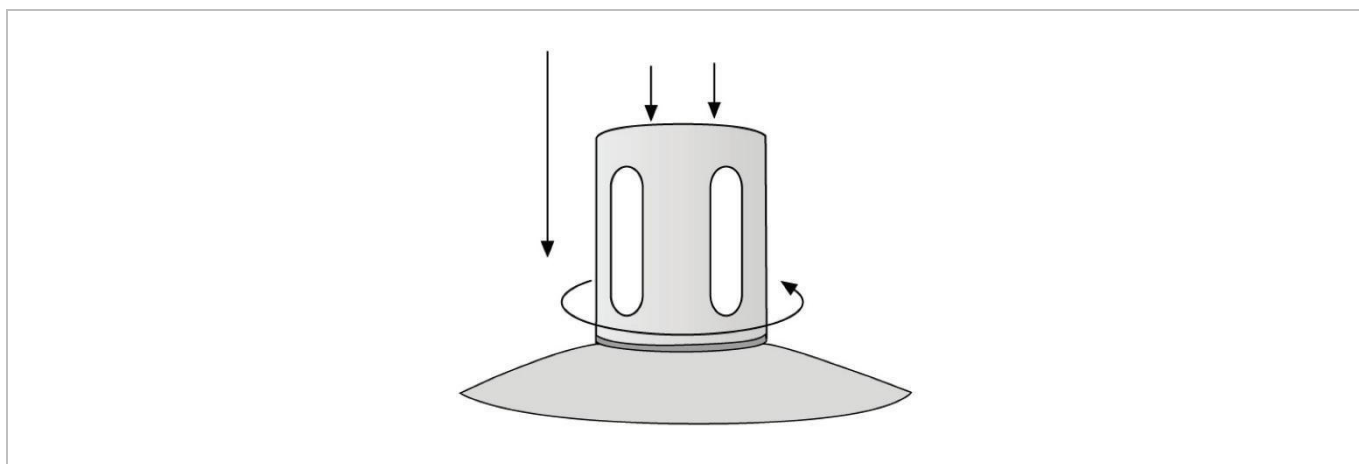

2. Ponga un embudo en la abertura de la mecha y llene el depósito con aceite de lámpara adecuado. Respete el nivel máximo de llenado (280 ml). Por razones de seguridad, nunca sobrepase el nivel máximo de llenado. Si se ha derramado aceite, limpie y seque el exterior de la antorcha antes de encenderla.
3. Vuelva a poner la mecha en el depósito y apriétela a mano.

#### 6.4 Encender la antorcha

1. Si enciende la antorcha por primera vez, espere 5 minutos y asegúrese de que la mecha esté impregnada de aceite.
2. Asegúrese de que sus manos estén limpias de aceite. Esto es muy importante porque podrían incendiarse al encender la mecha.
3. Encienda la mecha como si fuera una vela.

#### 6.5 Apagar la antorcha

1. Ponga la tapa apagavelas sobre la llama hasta que se haya extinguido completamente.
2. No toque la tapa apagavelas ni el depósito hasta que se hayan enfriados completamente.

### 7. Limpieza y mantenimiento

- La antorcha no necesita mantenimiento especial. Sin embargo, limpie el aparato de vez en cuando con un paño húmedo. Si fuera necesario, utilice un producto de limpieza para acero inoxidable. No utilice químicos abrasivos, detergentes fuertes ni disolventes de limpieza para limpiar el aparato.
- Si fuera necesario, retire con un paño húmedo el hollín de la protección de la mecha. Es normal si el acero inoxidable se decolora en esta zona a causa de las altas temperaturas.
- Utilice la antorcha sólo con las mechas de fibra de vidrio (diámetro: 6.5 mm) recomendadas. Ponga la mecha firmemente en el soporte de mecha y asegúrese de que salga unos 5 mm por encima del soporte de mecha. Asegúrese de que el soporte de mecha esté completamente cerrado.

### 8. Especificaciones

	BB50401	BB50402
altura	115 cm	
diámetro	máx. 8,8 cm	máx. 2,5 cm
volumen		
capacidad total	380 ml	200 ml
volumen seguro	280 ml	150 ml
tiempo de funcionamiento	9 horas	5 horas
material	acero inoxidable 18/2	

**Utilice este aparato sólo con los accesorios originales. Velleman NV no será responsable de daños ni lesiones causados por un uso (indebido) de este aparato. Para más información sobre este producto y la versión más reciente de este manual del usuario, visite nuestra página [www.toolland.eu](http://www.toolland.eu). Se pueden modificar las especificaciones y el contenido de este manual sin previo aviso.**

#### © DERECHOS DE AUTOR

**Velleman NV dispone de los derechos de autor para este manual del usuario. Todos los derechos mundiales reservados.** Está estrictamente prohibido reproducir, traducir, copiar, editar y guardar este manual del usuario o partes de ello sin el consentimiento previo por escrito del propietario del copyright.

# BEDIENUNGSANLEITUNG

## 1. Einführung

An alle Einwohner der Europäischen Union

**Wichtige Umweltinformationen über dieses Produkt**



Dieses Symbol auf dem Produkt oder der Verpackung zeigt an, dass die Entsorgung dieses Produktes nach seinem Lebenszyklus der Umwelt Schaden zufügen kann. Entsorgen Sie die Einheit (oder verwendeten Batterien) nicht als unsortierter Hausmüll; die Einheit oder verwendeten Batterien müssen von einer spezialisierten Firma zwecks Recycling entsorgt werden. Diese Einheit muss an den Händler oder ein örtliches Recycling-Unternehmen retourniert werden. Respektieren Sie die örtlichen Umweltvorschriften.

**Falls Zweifel bestehen, wenden Sie sich für Entsorgungsrichtlinien an Ihre örtliche Behörde.**

Vielen Dank, dass Sie sich für Toolland entschieden haben. Lesen Sie diese Bedienungsanleitung vor Inbetriebnahme sorgfältig durch. Überprüfen Sie, ob Transportschäden vorliegen. Sollte dies der Fall sein, verwenden Sie das Gerät nicht und wenden Sie sich an Ihren Händler.

## 2. Sicherheitshinweise

	Keinen Lampenöl schlucken. Beim Verschlucken von Lampenöl, kein Erbrechen herbeiführen. Rufen Sie unverzüglich einen Arzt oder eine Giftinformationszentrale an.
	Halten Sie Kinder, Unbefugte und Tiere vom Gerät fern.
	Nur für den Gebrauch im Außenbereich geeignet. Nicht in geschlossenen Räumen verwenden
	<b>Achtung:</b> Berühren Sie das Gehäuse während des Betriebs nicht, denn das Gehäuse heizt auf. Bedecken Sie niemals den Lampenöl und verstellen oder befüllen Sie das Gerät nicht wenn es heiß ist. Löschen Sie die Flamme mit dem Sicherheitsverschluss.
	Halten Sie genügend Abstand zu brennbaren oder leicht entflammaren Gegenständen ein. Hitze kann dafür sorgen, dass brennbare Stoffe sich entzünden, auch wenn diese nicht sichtbar sind. Lassen Sie das Gerät niemals unbeaufsichtigt in Betrieb.

## 3. Allgemeine Richtlinien

Siehe **Velleman® Service- und Qualitätsgarantie** am Ende dieser Bedienungsanleitung.



Vermeiden Sie Erschütterungen. Wenden Sie bei der Bedienung keine Gewalt an.

- Nehmen Sie das Gerät erst in Betrieb, nachdem Sie sich mit seinen Funktionen vertraut gemacht haben.
- Eigenmächtige Veränderungen sind aus Sicherheitsgründen verboten. Bei Schäden verursacht durch eigenmächtige Änderungen erlischt der Garantieanspruch.
- Verwenden Sie das Gerät nur für Anwendungen beschrieben in dieser Bedienungsanleitung. Bei falscher Anwendung dieses Gerätes erlischt der Garantieanspruch.
- Bei Schäden, die durch Nichtbeachtung der Bedienungsanleitung verursacht werden, erlischt der Garantieanspruch. Für daraus resultierende Folgeschäden übernimmt der Hersteller keine Haftung.
- Durch ständige Verbesserungen, kann das Produkt von den Abbildungen abweichen.
- Die Abbildungen dienen nur zur Illustration.
- Verwenden Sie nur den geeigneten Lampenöl. Verwenden Sie niemals Benzin, Kerosin oder
- Nur für den Gebrauch im Außenbereich geeignet. Nicht in geschlossenen Räumen verwenden
- Bewahren Sie das Gerät in der Originalverpackung und in einem trockenen, kühlen Raum auf.
- Bewahren Sie diese Bedienungsanleitung für künftige Einsichtnahme auf.

## 4. Eigenschaften

- kreieren Sie eine stimmungsvolle Atmosphäre in Ihrem Garten mit dieser stilvollen Öllampe
- gebürsteter Edelstahl
- mit Sicherheitsverschluss

## 5. Beschreibung

Siehe Abbildungen, Seite 2 dieser Bedienungsanleitung.

<b>1</b>	Pfosten
<b>2</b>	Ölbehälter
<b>3</b>	Sicherheitsverschluss

<b>4</b>	Dochtöffnung
<b>5</b>	Dochtschutz
<b>6</b>	Docht

## 6. Anwendung

### 6.1 Den Docht preparieren

Der Docht ist betriebsbereit. Beachten Sie, dass der Docht etwa 5 mm aus dem Dochtalter herausragt.

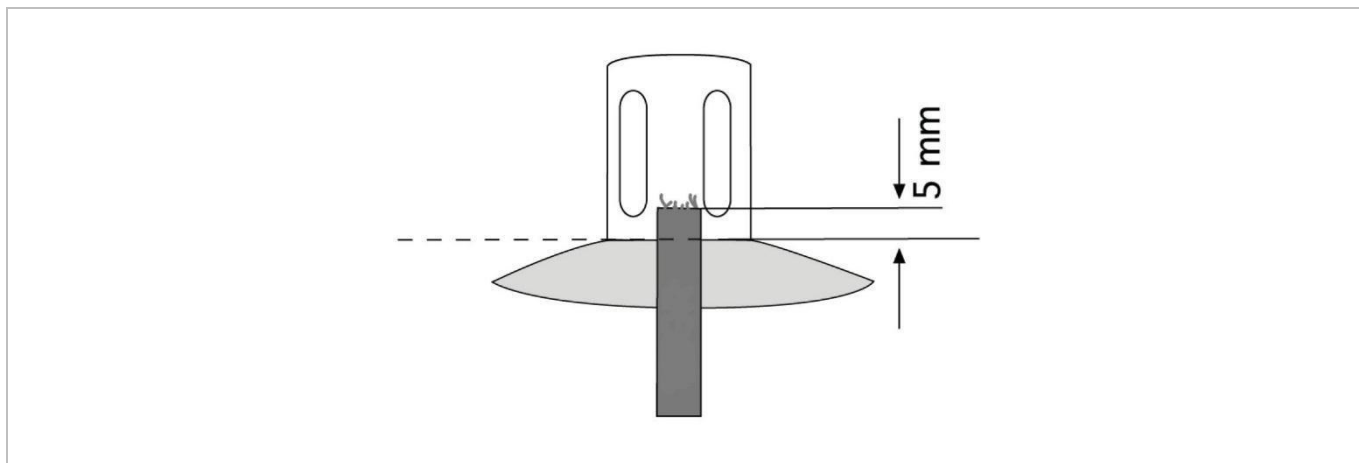

Sollte dies nicht der Fall sein:

1. Lösen Sie den Sicherungsring mit einer Sicherungsringzange (nicht mitgeliefert).
2. Regeln Sie die Länge des Dochts so, dass er etwa 5 mm aus dem Dochtalter herausragt.
3. Befestigen Sie den Sicherungsring wieder mit einer Sicherungsringzange.

### 6.2 Den Gartenfackel installieren

1. Wählen Sie einen geeigneten Ort aus und stecken Sie den Pfosten fest in den Boden. Für eine gute Stabilität, beachten Sie, dass der Pfosten sich mindestens 30 cm im Boden befindet.
2. Befestigen Sie den Ölbehälter am Pfosten.
3. Positionieren Sie den Gartenfackel vertikal. Überprüfen Sie die Stabilität regelmäßig.

### 6.3 Den Gartenfackel (nach)füllen

1. Entfernen Sie den Sicherheitsverschluss vom Ölbehälter. Drücken Sie den Dochtschutz und lösen Sie ihn. Entfernen Sie den Docht aus dem Behälter. Beachten Sie, dass der Docht mit Lampenöl getränkt sein kann. Legen Sie den Docht auf einer ölbeständigen Oberfläche.

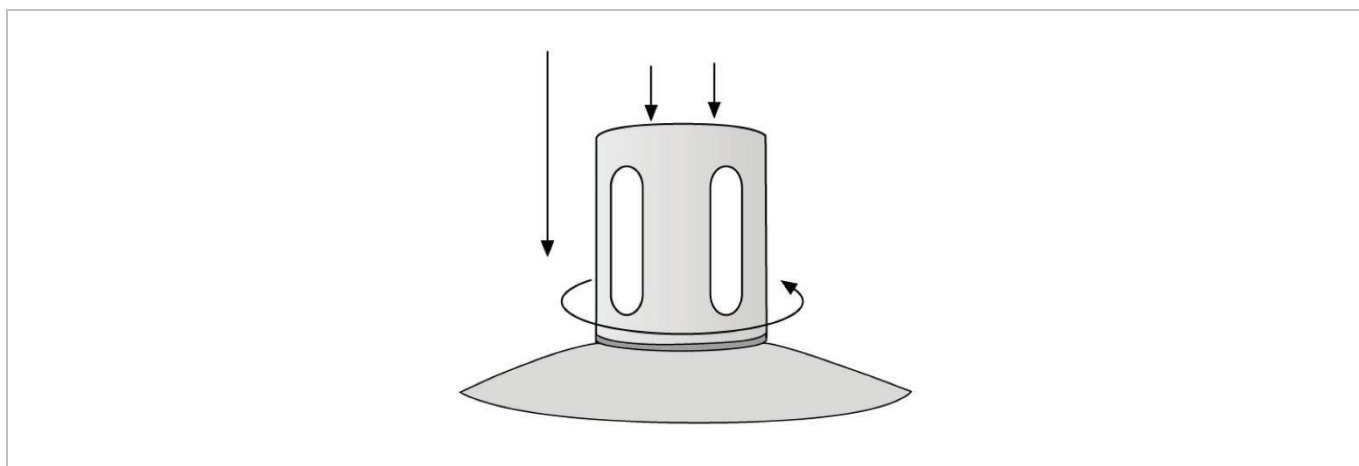

2. Stecken Sie einen Trichter in die Dochtöffnung, um den Behälter mit dem geeigneten Öl zu füllen. Beachten Sie den Füllstand (max. 280 ml). Aus Sicherheitsgründen, überschreiten Sie niemals den max. Füllstand.



Haben Sie Lampenöl gekleckert, so reinigen und trocknen Sie die Außenseite des Gerätes vor dem Entzünden.

3. Stecken Sie den Docht wieder in den Behälter und ziehen Sie handfest an.

### 6.4 Den Gartenfackel entzünden

1. Wird der Gartenfackel zum ersten Mal in Betrieb genommen, warten Sie dann 5 Minuten bis der Docht mit Lampenöl getränkt ist.
2. Achten Sie darauf, dass Ihre Hände ölfrei sind. Dies ist wichtig weil Ihre Hände in Brand geraten können wenn Sie den Docht entzünden.
3. Entzünden Sie den Docht auf dieselbe Weise wie Sie eine Kerze entzünden werden.

### 6.5 Den Gartenfackel löschen

1. Bedecken Sie die Flamme mit dem Sicherheitsverschluss bis diese völlig erloscht ist.
2. Berühren Sie den Sicherheitsverschluss und den Ölbehälter nicht diese völlig abgekühlt sind.

## 7. Reinigung und Wartung

- Der Gartenfackel erfordert keine besondere Wartung. Reinigen Sie das Gerät aber ab und zu mit einem feuchten Tuch. Wenn nötig, verwenden Sie ein geeignetes Reinigungsmittel für Edelstahl. Verwenden Sie keine aggressiven Chemikalien, Lösungsmittel oder starke Reinigungsmittel.
- Wenn nötig, entfernen Sie den Ruß am Dochtschutz mit einem feuchten Tuch. Die Verfärbung des Edelstahls in diesem Bereich ist ganz normal und wird durch die hohen Temperaturen verursacht.
- Verwenden Sie den Gartenfackel nur mit dem geeigneten Fiberglas-Dochten (Durchmesser: 6.5 mm). Positionieren Sie den Docht fest im Dochthalter und beachten Sie, dass er etwa 5 mm aus dem Dochthalter herausragt. Vergewissern Sie sich davon, dass der Dochthalter völlig geschlossen ist.

## 8. Technische Daten

	BB50401	BB50402
Höhe	115 cm	
Durchmesser	max. 8,8 cm	max. 2.5 cm
Volumen		
Gesamtkapazität	380 ml	200 ml
sicheres Volumen	280 ml	150 ml
Brennzeit	9 Stunden	5 Stunden
Material	18/2 Edelstahl	

**Verwenden Sie dieses Gerät nur mit originellen Zubehörteilen. Velleman NV übernimmt keine Haftung für Schaden oder Verletzungen bei (falscher) Anwendung dieses Gerätes. Für mehr Informationen zu diesem Produkt und die neueste Version dieser Bedienungsanleitung, siehe [www.toolland.eu](http://www.toolland.eu). Alle Änderungen ohne vorherige Ankündigung vorbehalten.**

### © URHEBERRECHT

**Velleman NV besitzt das Urheberrecht für diese Bedienungsanleitung. Alle weltweiten Rechte vorbehalten.** Ohne vorherige schriftliche Genehmigung des Urhebers ist es nicht gestattet, diese Bedienungsanleitung ganz oder in Teilen zu reproduzieren, zu kopieren, zu übersetzen, zu bearbeiten oder zu speichern.

# MANUAL DO UTILIZADOR

## 1. Introdução

### Aos cidadãos da União Europeia

#### Importantes informações sobre o meio ambiente no que respeita a este produto

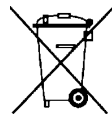

Este símbolo no aparelho ou na embalagem indica que, enquanto desperdícios, poderão causar danos no meio ambiente. Não coloque a unidade (ou as pilhas) no depósito de lixo municipal; deve dirigir-se a uma empresa especializada em reciclagem. Devolva o aparelho ao seu distribuidor ou ao posto de reciclagem local. Respeite a legislação local relativa ao meio ambiente.

#### Em caso de dúvidas, contacte com as autoridades locais para os resíduos.

Agradecemos o facto de ter escolhido a Toolland. Leia atentamente as instruções do manual antes de usar o aparelho. Caso o aparelho tenha sofrido algum dano durante o transporte não o instale e entre em contacto com o seu distribuidor.

## 2. Instruções de segurança

	Nunca ingira o petróleo. Caso ingira o petróleo do candeeiro não induza o vómito. Procure ajuda médica de imediato ou contacte o centro de informação anti-venenos.
	Mantenha este dispositivo afastado de crianças, utilizadores não habilitados e animais.
	Utilizar apenas no exterior. Não utilizar em espaços confinados.
	<b>Atenção:</b> O exterior do aparelho aquece durante o funcionamento. Nunca cubra o candeeiro a petróleo e não o desloque ou abasteça quando estiver quente. Use o apagador para extinguir a chama.
	Não utilize o aparelho perto de produtos inflamáveis ou gás explosivo. O calor pode inflamar os produtos inflamáveis, inclusivamente os que não são visíveis. Nunca deixe a funcionar sem vigilância.

## 3. Normas gerais

Consulte a **Garantia de serviço e qualidade Velleman®** na parte final deste manual do utilizador.



Proteja o aparelho de quedas e má utilização. Evite usar força excessiva ao utilizar o aparelho.

- Familiarize-se com o funcionamento do aparelho antes de o utilizar.
- Por razões de segurança, estão proibidas quaisquer modificações do aparelho desde que não autorizadas. Os danos provocados por modificações não autorizadas, não estão cobertos pela garantia.
- Utilize o aparelho apenas para as aplicações descritas neste manual. Uma utilização incorreta anula a garantia completamente.
- Danos causados pelo não cumprimento das normas de segurança referidas neste manual anulam a garantia e o seu distribuidor não será responsável por quaisquer danos ou outros problemas daí resultantes.
- Devido às contantes melhorias do produto, o produto actual pode diferir das imagens apresentadas.
- As imagens do produto têm apenas uma função ilustrativa.
- Use apenas o petróleo recomendado. Nunca use gasolina, querosene ou outros fluídos inflamáveis.
- Utilizar apenas no exterior. Não utilizar em espaços confinados.
- Guarde sempre na embalagem original num local fresco e seco.
- Guarde este manual para posterior consulta.

## 4. Características

- crie uma atmosfera acolhedora no exterior com esta tocha muito moderna e de longa duração
- tocha a petróleo em aço inoxidável polido
- com tampa/apagador

## 5. Descrição

Ver as figuras da página 2 deste manual do utilizador.

<b>1</b>	estaca
<b>2</b>	recipiente para o petróleo
<b>3</b>	apagador

<b>4</b>	abertura para o pavio
<b>5</b>	protecção do pavio
<b>6</b>	pavio

## 6. Utilização

### 6.1 Preparar o Pavio

O produto é entregue com o pavio pronto a ser utilizado. Certifique-se de que o pavio fica cerca de 5 mm acima do suporte do pavio.

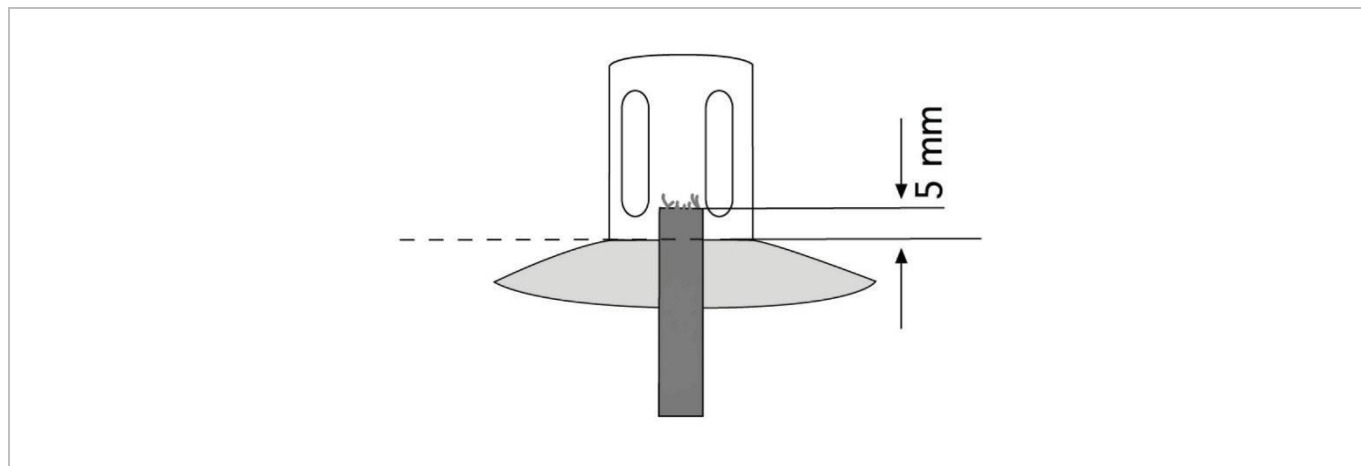

Se não for o caso:

1. Desbloquear o freio no pavio usando um alicate apropriado (não incluído).
2. Ajuste o comprimento do pavio de forma a que este fique cerca de 5 mm acima do suporte.
3. Volte a colocar o freio no devido lugar usando o alicate.

### 6.2 Instalar a Tocha

1. Escolha um local apropriado e espete a estaca em terreno firme. Empurre a estaca até pelo menos 30 cm de profundidade para garantir estabilidade.
2. Aparafuse o recipiente do petróleo à estaca.
3. Posicione a tocha na vertical. Verifique a estabilidade regularmente.

### 6.3 Abastecer/Reabastecer a Tocha

1. Retire o apagador do recipiente do petróleo. Empurre a protecção do pavio e desaparafuse-a. Retire o pavio do recipiente. Lembre-se que o pavio pode estar embebido em petróleo; coloque o pavio numa superfície resistente ao petróleo.

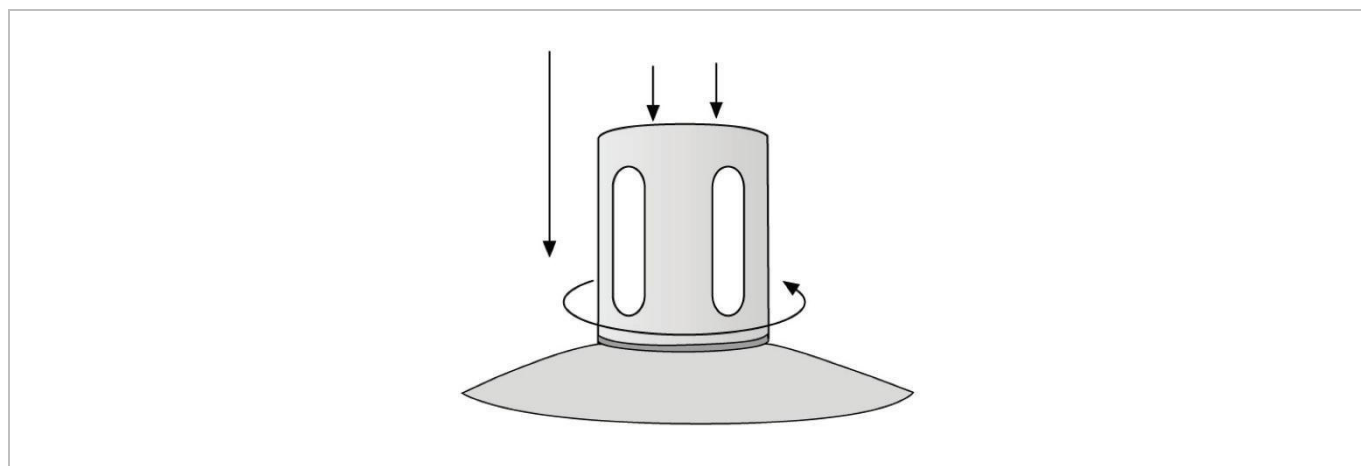

2. Utilizando um funil, encha o recipiente com o petróleo recomendado através da abertura do pavio. Por favor respeite o volume de abastecimento, ou seja o nível máx. Por razões de segurança, não encha demasiado e

tenha a certeza de que o petróleo não transborda. Na eventualidade de o petróleo ter escorrido para fora, limpe tudo e seque antes de acender.

- Volte a aparafusar o pavio ao recipiente a aperte com os dedos.

#### 6.4 Acender a Tocha

- Se vai acender a tocha pela primeira vez, aguarde cinco minutos e certifique-se de que o pavio está embebido no petróleo.
- Verifique se não tem as mãos sujas de petróleo. Isto é importante um vez que se pode queimar ao acender o pavio.
- Acenda o pavio do mesmo modo que acenderia uma vela.

#### 6.5 Apagar a Tocha

- Coloque o apagador em cima da chama até que a chama se extinga completamente.
- Não toque no apagador nem no recipiente do petróleo até que tenham arrefecido completamente.

### 7. Limpeza e manutenção

- Este aparelho não requer qualquer manutenção em especial. De vez em quando limpe o aparelho com um pano húmido para que fique como novo. Use um produto de limpeza indicado para aço inoxidável caso seja necessário. Não use químicos, solventes ou detergentes abrasivos.
- Se necessário, limpe toda a fuligem na protecção do pavio usando um pano húmido. A descoloração dos materiais nessa área por causa das altas temperaturas deve-se às características naturais do aço inoxidável e não constitui um defeito de qualidade.
- Utilize esta tocha apenas com os pavios recomendados em fibra de vidro e com um diâmetro de 6.5 mm. Posicione o pavio firmemente no suporte de pavio e certifique-se o pavio termina aproximadamente 5 mm acima do suporte do pavio. O suporte do pavio deve estar completamente vedado.

### 8. Especificações

	BB50401	BB50402
altura	115 cm	
diâmetro	máx. 8,8 cm	máx. 2.5 cm
capacidade		
capacidade total	380 ml	200 ml
volume de segurança	280 ml	150 ml
tempo de combustão	9 horas	5 horas
material	18/2 aço inoxidável	

**Utilize este aparelho apenas com acessórios originais. A Velleman NV não será responsável por quaisquer danos ou lesões causados pelo uso (indevido) do aparelho. Para mais informação sobre este produto e para aceder à versão mais recente deste manual do utilizador, visite a nossa página [www.toolland.eu](http://www.toolland.eu). Podem alterar-se as especificações e o conteúdo deste manual sem aviso prévio.**

#### © DIREITOS DE AUTOR

**A Velleman NV detém os direitos de autor deste manual do utilizador. Todos os direitos mundiais reservados.** É estritamente proibido reproduzir, traduzir, copiar, editar e gravar este manual do utilizador ou partes deste sem prévia autorização escrita por parte da detentora dos direitos.

**EN****Velleman® Service and Quality Warranty**

Since its foundation in 1972, Velleman® acquired extensive experience in the electronics world and currently distributes its products in over 85 countries.

All our products fulfil strict quality requirements and legal stipulations in the EU. In order to ensure the quality, our products regularly go through an extra quality check, both by an internal quality department and by specialized external organisations. If, all precautionary measures notwithstanding, problems should occur, please make appeal to our warranty (see guarantee conditions).

**General Warranty Conditions Concerning Consumer Products (for EU):**

- All consumer products are subject to a 24-month warranty on production flaws and defective material as from the original date of purchase.
- Velleman® can decide to replace an article with an equivalent article, or to refund the retail value totally or partially when the complaint is valid and a free repair or replacement of the article is impossible, or if the expenses are out of proportion.

You will be delivered a replacing article or a refund at the value of 100% of the purchase price in case of a flaw occurred in the first year after the date of purchase and delivery, or a replacing article at 50% of the purchase price or a refund at the value of 50% of the retail value in case of a flaw occurred in the second year after the date of purchase and delivery.

**• Not covered by warranty:**

- all direct or indirect damage caused after delivery to the article (e.g. by oxidation, shocks, falls, dust, dirt, humidity...), and by the article, as well as its contents (e.g. data loss), compensation for loss of profits;
- consumable goods, parts or accessories that are subject to an aging process during normal use, such as batteries (rechargeable, non-rechargeable, built-in or replaceable), lamps, rubber parts, drive belts... (unlimited list);
- flaws resulting from fire, water damage, lightning, accident, natural disaster, etc....;
- flaws caused deliberately, negligently or resulting from improper handling, negligent maintenance, abusive use or use contrary to the manufacturer's instructions;
- damage caused by a commercial, professional or collective use of the article (the warranty validity will be reduced to six (6) months when the article is used professionally);
- damage resulting from an inappropriate packing and shipping of the article;
- all damage caused by modification, repair or alteration performed by a third party without written permission by Velleman®.
- Articles to be repaired must be delivered to your Velleman® dealer, solidly packed (preferably in the original packaging), and be completed with the original receipt of purchase and a clear flaw description.
- Hint: In order to save on cost and time, please reread the manual and check if the flaw is caused by obvious causes prior to presenting the article for repair. Note that returning a non-defective article can also involve handling costs.
- Repairs occurring after warranty expiration are subject to shipping costs.
- The above conditions are without prejudice to all commercial warranties.

**The above enumeration is subject to modification according to the article (see article's manual).**

**NL****Velleman® service- en kwaliteitsgarantie**

Velleman® heeft sinds zijn oprichting in 1972 een ruime ervaring opgebouwd in de elektronica wereld en verdeelt op dit moment producten in meer dan 85 landen. Al onze producten beantwoorden aan strikte kwaliteitseisen en aan de wettelijke bepalingen geldig in de EU. Om de kwaliteit te waarborgen, ondergaan onze producten op regelmatige tijdstippen een extra kwaliteitscontrole, zowel door onze eigen kwaliteitsafdeling als door externe gespecialiseerde organisaties. Mocht er ondanks deze voorzorgen toch een probleem optreden, dan kunt u steeds een beroep doen op onze waarborg (zie waarborgvoorwaarden).

**Algemene waarborgvoorwaarden consumentengoederen (voor Europese Unie):**

- Op alle consumentengoederen geldt een garantieperiode van 24 maanden op productie- en materiaalfouten en dit vanaf de oorspronkelijke aankoopdatum.
- Indien de klacht gegrond is en een gratis reparatie of vervanging van een artikel onmogelijk is of indien de kosten hiervoor buiten verhouding zijn, kan Velleman® beslissen het desbetreffende artikel te vervangen door een gelijkwaardig artikel of de aankoopsom van het artikel gedeeltelijk of volledig terug te betalen. In dat geval krijgt u een vervangend product of terugbetaling ter waarde van 100% van de aankoopsom bij ontdekking van een gebrek tot één jaar na aankoop en levering, of een vervangend product tegen 50% van de kostprijs of terugbetaling van 50 % bij ontdekking na één jaar tot 2 jaar.

**• Valt niet onder waarborg:**

- alle rechtstreekse of onrechtstreekse schade na de levering veroorzaakt aan het toestel (bv. door oxidatie, schokken, val, stof, vuil, vocht...), en door het toestel, alsook zijn inhoud (bv. verlies van data), vergoeding voor eventuele winstderving.
- verbruiksgoederen, onderdelen of hulpstukken die onderhevig zijn aan veroudering door normaal gebruik zoals bv. batterijen (zowel oplaadbare als niet-oplaadbare, ingebouwd of vervangbaar), lampen, rubberen onderdelen, aandrijfriemen... (onbepaalde lijst).
- defecten ten gevolge van brand, waterschade, bliksem, ongevallen, natuurrampen, enz.
- defecten veroorzaakt door opzet, nalatigheid of door een onoordeelkundige behandeling, slecht onderhoud of abnormaal

gebruik of gebruik van het toestel strijdig met de voorschriften van de fabrikant.

- schade ten gevolge van een commercieel, professioneel of collectief gebruik van het apparaat (bij professioneel gebruik wordt de garantieperiode herleid tot 6 maanden).
- schade veroorzaakt door onvoldoende bescherming bij transport van het apparaat.
- alle schade door wijzigingen, reparaties of modificaties uitgevoerd door derden zonder toestemming van Velleman®.
- Toestellen dienen ter reparatie aangeboden te worden bij uw Velleman®-verdelers. Het toestel dient vergezeld te zijn van het oorspronkelijke aankoopbewijs. Zorg voor een degelijke verpakking (bij voorkeur de originele verpakking) en voeg een duidelijke foutomschrijving bij.
- Tip: alvorens het toestel voor reparatie aan te bieden, kijk nog eens na of er geen voor de hand liggende reden is waarom het toestel niet naar behoren werkt (zie handleiding). Op deze wijze kunt u kosten en tijd besparen. Denk eraan dat er ook voor niet-defecte toestellen een kost voor controle aangerekend kan worden.
- Bij reparaties buiten de waarborgperiode zullen transportkosten aangerekend worden.
- Elke commerciële garantie laat deze rechten onverminderd.

**Bovenstaande opsomming kan eventueel aangepast worden naargelang de aard van het product (zie handleiding van het betreffende product).**

**FR****Garantie de service et de qualité Velleman®**

Depuis 1972, Velleman® a gagné une vaste expérience dans le secteur de l'électronique et est actuellement distributeur dans plus de 85 pays.

Tous nos produits répondent à des exigences de qualité rigoureuses et à des dispositions légales en vigueur dans l'UE. Afin de garantir la qualité, nous soumettons régulièrement nos produits à des contrôles de qualité supplémentaires, tant par notre propre service qualité que par un service qualité externe. Dans le cas improbable d'un défaut malgré toutes les précautions, il est possible d'invoquer notre garantie (voir les conditions de garantie).

**Conditions générales concernant la garantie sur les produits grand public (pour l'UE) :**

- tout produit grand public est garanti 24 mois contre tout vice de production ou de matériaux à dater du jour d'acquisition effective ;
- si la plainte est justifiée et que la réparation ou le remplacement d'un article est jugé impossible, ou lorsque les coûts s'avèrent disproportionnés, Velleman® s'autorise à remplacer ledit article par un article équivalent ou à rembourser la totalité ou une partie du prix d'achat. Le cas échéant, il vous sera consenti un article de remplacement ou le remboursement complet du prix d'achat lors d'un défaut dans un délai de 1 an après l'achat et la livraison, ou un article de remplacement moyennant 50% du prix d'achat ou le remboursement de 50% du prix d'achat lors d'un défaut après 1 à 2 ans.

**• sont par conséquent exclus :**

- tout dommage direct ou indirect survenu à l'article après livraison (p.ex. dommage lié à l'oxydation, choc, chute, poussière, sable, impureté...) et provoqué par l'appareil, ainsi que son contenu (p.ex. perte de données) et une indemnisation éventuelle pour perte de revenus ;
- toute pièce ou accessoire nécessitant un remplacement causé par un usage normal comme p.ex. piles (rechargeables comme non rechargeables, intégrées ou remplaçables), ampoules, pièces en caoutchouc, courroies... (liste illimitée) ;
- tout dommage qui résulte d'un incendie, de la foudre, d'un accident, d'une catastrophe naturelle, etc. ;
- out dommage provoqué par une négligence, volontaire ou non, une utilisation ou un entretien incorrect, ou une utilisation de l'appareil contraire aux prescriptions du fabricant ;
- tout dommage à cause d'une utilisation commerciale, professionnelle ou collective de l'appareil (la période de garantie sera réduite à 6 mois lors d'une utilisation professionnelle) ;
- tout dommage à l'appareil qui résulte d'une utilisation incorrecte ou différente que celle pour laquelle il a été initialement prévu comme décrit dans la notice ;
- tout dommage engendré par un retour de l'appareil emballé dans un conditionnement non ou insuffisamment protégé.
- toute réparation ou modification effectuée par une tierce personne sans l'autorisation explicite de SA Velleman® ; - frais de transport de et vers Velleman® si l'appareil n'est plus couvert sous la garantie.
- toute réparation sera fournie par l'endroit de l'achat. L'appareil doit nécessairement être accompagné du bon d'achat d'origine et être dûment conditionné (de préférence dans l'emballage d'origine avec mention du défaut) ;
- tuyau : il est conseillé de consulter la notice et de contrôler câbles, piles, etc. avant de retourner l'appareil. Un appareil retourné jugé défectueux qui s'avère en bon état de marche pourra faire l'objet d'une note de frais à charge du consommateur ;
- une réparation effectuée en-dehors de la période de garantie fera l'objet de frais de transport ;
- toute garantie commerciale ne porte pas atteinte aux conditions susmentionnées.

**La liste susmentionnée peut être sujette à une complémentation selon le type de l'article et être mentionnée dans la notice d'emploi.**

**ES****Garantía de servicio y calidad Velleman®**

Desde su fundación en 1972 Velleman® ha adquirido una amplia experiencia como distribuidor en el sector de la electrónica en más de 85 países. Todos nuestros productos responden a normas de calidad rigurosas y disposiciones legales vigentes en la UE. Para garantizar la calidad, sometemos nuestros productos regularmente a controles de calidad adicionales, tanto a través de nuestro propio servicio de calidad como de un servicio de calidad externo. En el caso

improbable de que surgieran problemas a pesar de todas las precauciones, es posible recurrir a nuestra garantía (véase las condiciones de garantía).

#### **Condiciones generales referentes a la garantía sobre productos de venta al público (para la Unión Europea):**

- Todos los productos de venta al público tienen un período de garantía de 24 meses contra errores de producción o errores en materiales desde la adquisición original;
- Si la queja está fundada y si la reparación o sustitución de un artículo no es posible, o si los gastos son desproporcionados, Velleman® autoriza reemplazar el artículo por un artículo equivalente o reembolsar la totalidad o una parte del precio de compra. En este caso, usted recibirá un artículo de recambio o el reembolso completo del precio de compra si encuentra algún fallo hasta un año después de la compra y entrega, o un artículo de recambio al 50% del precio de compra o el reembolso del 50% del precio de compra si encuentra un fallo después de 1 año y hasta los 2 años después de la compra y entrega.

#### **Por consiguiente, están excluidos entre otras cosas:**

- todos los daños causados directa o indirectamente al aparato (p.ej. por oxidación, choques, caída,...) y a su contenido (p.ej. pérdida de datos) después de la entrega y causados por el aparato, y cualquier indemnización por posible pérdida de ganancias;
- partes o accesorios, que estén expuestos al desgaste causado por un uso normal, como por ejemplo baterías (tanto recargables como no recargables, incorporadas o reemplazables), bombillas, partes de goma, etc. (lista ilimitada);
- defectos causados por un incendio, daños causados por el agua, rayos, accidentes, catástrofes naturales, etc.;
- defectos causados a conciencia, descuido o por malos tratos, un mantenimiento inapropiado o un uso anormal del aparato contrario a las instrucciones del fabricante;
- daños causados por un uso comercial, profesional o colectivo del aparato (el período de garantía se reducirá a 6 meses con uso profesional);
- daños causados por un uso incorrecto o un uso ajeno al que está previsto el producto inicialmente como está descrito en el manual del usuario;
- daños causados por una protección insuficiente al transportar el aparato.
- daños causados por reparaciones o modificaciones efectuadas por una tercera persona sin la autorización explícita de Velleman®;
- se calcula gastos de transporte de y a Velleman® si el aparato ya no está cubierto por la garantía.
- Cualquier artículo que tenga que ser reparado tendrá que ser devuelto a su distribuidor Velleman®. Devuelva el aparato con la factura de compra original y transportélo en un embalaje sólido (preferentemente el embalaje original). Incluya también una buena descripción del fallo;
- Consejo: Lea el manual del usuario y controle los cables, las pilas, etc. antes de devolver el aparato. Si no se encuentra un defecto en el artículo los gastos podrían correr a cargo del cliente;
- Los gastos de transporte correrán a cargo del cliente para una reparación efectuada fuera del período de garantía.
- Cualquier gesto comercial no disminuye estos derechos.

**La lista previamente mencionada puede ser adaptada según el tipo de artículo (véase el manual del usuario del artículo en cuestión).**

### **DE**

#### **Velleman® Service- und Qualitätsgarantie**

Seit der Gründung in 1972 hat Velleman® sehr viel Erfahrung als Verteiler in der Elektronikwelt in über 85 Ländern aufgebaut. Alle Produkte entsprechen den strengen Qualitätsforderungen und gesetzlichen Anforderungen in der EU. Um die Qualität zu gewährleisten werden unsere Produkte regelmäßig einer zusätzlichen Qualitätskontrolle unterworfen, sowohl von unserer eigenen Qualitätsabteilung als auch von externen spezialisierten Organisationen. Sollten, trotz aller Vorsichtsmaßnahmen, Probleme auftreten, nehmen Sie bitte die Garantie in Anspruch (siehe Garantiebedingungen).

#### **Allgemeine Garantiebedingungen in Bezug auf Konsumgüter (für die Europäische Union):**

- Alle Produkte haben für Material- oder Herstellungsfehler eine Garantieperiode von 24 Monaten ab Verkaufsdatum.
- Wenn die Klage berechtigt ist und falls eine kostenlose Reparatur oder ein Austausch des Gerätes unmöglich ist, oder wenn die Kosten dafür unverhältnismäßig sind, kann Velleman® sich darüber entscheiden, dieses Produkt durch ein gleiches Produkt zu ersetzen oder die Kaufsumme ganz oder teilweise zurückzuzahlen. In diesem Fall erhalten Sie ein Ersatzprodukt oder eine Rückzahlung im Werte von 100% der Kaufsumme im Falle eines Defektes bis zu 1 Jahr nach Kauf oder Lieferung, oder Sie bekommen ein Ersatzprodukt im Werte von 50% der Kaufsumme oder eine Rückzahlung im Werte von 50 % im Falle eines Defektes im zweiten Jahr.
- **Von der Garantie ausgeschlossen sind:**
  - alle direkten oder indirekten Schäden, die nach Lieferung am Gerät und durch das Gerät verursacht werden (z.B. Oxidation, Stöße, Fall, Staub, Schmutz, Feuchtigkeit, ...), sowie auch der Inhalt (z.B. Datenverlust), Entschädigung für eventuellen Gewinnausfall.
  - Verbrauchsgüter, Teile oder Zubehörteile, die durch normalen Gebrauch dem Verschleiß ausgesetzt sind, wie z.B. Batterien (nicht nur aufladbare, sondern auch nicht aufladbare, eingebaute oder ersetzbare), Lampen, Gummiteile, Treibriemen, usw. (unbeschränkte Liste).
  - Schäden verursacht durch Brandschaden, Wasserschaden, Blitz, Unfälle, Naturkatastrophen, usw.
  - Schäden verursacht durch absichtliche, nachlässige oder unsachgemäße Anwendung, schlechte Wartung, zweckfremdete Anwendung oder Nichtbeachtung von Benutzerhinweisen in der Bedienungsanleitung.

- Schäden infolge einer kommerziellen, professionellen oder kollektiven Anwendung des Gerätes (bei gewerblicher Anwendung wird die Garantieperiode auf 6 Monate zurückgeführt).

- Schäden verursacht durch eine unsachgemäße Verpackung und unsachgemäßen Transport des Gerätes.
  - alle Schäden verursacht durch unautorisierte Änderungen, Reparaturen oder Modifikationen, die von einem Dritten ohne Erlaubnis von Velleman® vorgenommen werden.
  - Im Fall einer Reparatur, wenden Sie sich an Ihren Velleman®-Verteiler. Legen Sie das Produkt ordnungsgemäß verpackt (vorzugsweise die Originalverpackung) und mit dem Original-Kaufbeleg vor. Fügen Sie eine deutliche Fehlerbeschreibung hinzu.
  - Hinweis: Um Kosten und Zeit zu sparen, lesen Sie die Bedienungsanleitung nochmals und überprüfen Sie, ob es keinen auf der Hand liegenden Grund gibt, ehe Sie das Gerät zur Reparatur zurückschicken. Stellt sich bei der Überprüfung des Gerätes heraus, dass kein Geräteschaden vorliegt, könnte dem Kunden eine Untersuchungspauschale berechnet.
  - Für Reparaturen nach Ablauf der Garantiefrist werden Transportkosten berechnet.
  - Jede kommerzielle Garantie lässt diese Rechte unberührt.
- Die oben stehende Aufzählung kann eventuell angepasst werden gemäß der Art des Produktes (siehe Bedienungsanleitung des Gerätes).**

### **PT**

#### **Garantia de serviço e de qualidade Velleman®**

Desde a sua fundação em 1972 Velleman® tem adquirido uma ampla experiencia no sector da eletrónica com uma distribuição em mais de 85 países.

Todos os nossos produtos respondem a exigências rigorosas e a disposições legais em vigor na UE. Para garantir a qualidade, submetemos regularmente os nossos produtos a controlos de qualidade suplementares, com o nosso próprio serviço qualidade como um serviço de qualidade externo. No caso improvável de um defeito mesmo com as nossas precauções, é possível invocar a nossa garantia. (ver as condições de garantia).

#### **Condições gerais com respeito a garantia sobre os produtos grande público (para a UE):**

- qualquer produto grande público é garantido 24 mês contra qualquer vício de produção ou materiais a partir da data de aquisição efectiva;
- no caso da reclamação ser justificada e que a reparação ou substituição de um artigo é impossível, ou quando os custos são desproporcionados, Velleman® autoriza-se a substituir o dito artigo por um artigo equivalente ou a devolver a totalidade ou parte do preço de compra. Em outro caso, será consentido um artigo de substituição ou devolução completa do preço de compra no caso de um defeito no prazo de 1 ano depois da data de compra e entrega, ou um artigo de substituição pagando o valor de 50% do preço de compra ou devolução de 50% do preço de compra para defeitos depois de 1 a 2 anos.

#### **• estão por consequência excluídos:**

- todos os danos directos ou indirectos depois da entrega do artigo (p.ex. danos ligados a oxidação, choques, quedas, poeiras, areias, impurezas...) e provocado pelo aparelho, como o seu conteúdo (p.ex. perca de dados) e uma indemnização eventual por perca de receitas;
- consumíveis, peças ou acessórios sujeitos a desgaste causado por um uso normal, como p.ex. pilhas (recarregáveis, não recarregáveis, incorporadas ou substituíveis), lâmpadas, peças em borracha correias... (lista ilimitada);
- todos os danos que resultem de um incêndio, raios, de um acidente, de uma catástrofe natural, etc.;
- danos provocados por negligência, voluntária ou não, uma utilização ou manutenção incorrecta, ou uma utilização do aparelho contrária as prescrições do fabricante;
- todos os danos por causa de uma utilização comercial, profissional ou colectiva do aparelho ( o período de garantia será reduzido a 6 meses para uma utilização profissional);
- todos os danos no aparelho resultando de uma utilização incorrecta ou diferente daquela inicialmente prevista e descrita no manual de utilização;
- todos os danos depois de uma devolução não embalada ou mal protegida ao nível do acondicionamento.
- todas as reparações ou modificações efectuadas por terceiros sem a autorização de SA Velleman®;
- despesas de transporte de e para Velleman® se o aparelho não estiver coberto pela garantia.
- qualquer reparação será fornecida pelo local de compra. O aparelho será obrigatoriamente acompanhado do talão ou factura de origem e bem acondicionado (de preferência dentro da embalagem de origem com indicação do defeito ou avaria);
- dica: aconselha-mos a consulta do manual e controlar cabos, pilhas, etc. antes de devolver o aparelho. Um aparelho devolvido que estiver em bom estado será cobrado despesas a cargo do consumidor;
- uma reparação efectuada fora da garantia, será cobrado despesas de transporte;
- qualquer garantia comercial não prevalece as condições aqui mencionadas.

**A lista pode ser sujeita a um complemento conforme o tipo de artigo e estar mencionada no manual de utilização.**

**Made in PRC**  
**Imported for Toolland by Velleman nv**  
**Legen Heirweg 33, 9890 Gavere, Belgium**  
**www.toolland.eu**